

**ESPACIOS**

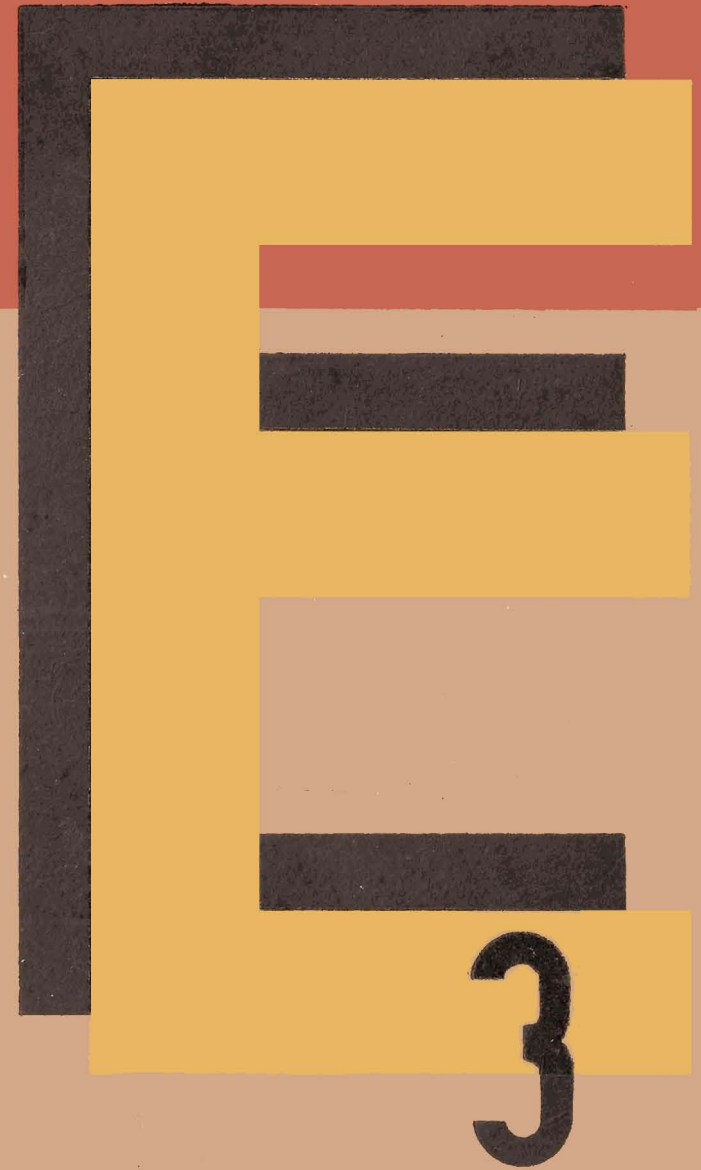

REVISTA INTEGRAL DE ARQUITECTURA Y ARTES PLASTICAS





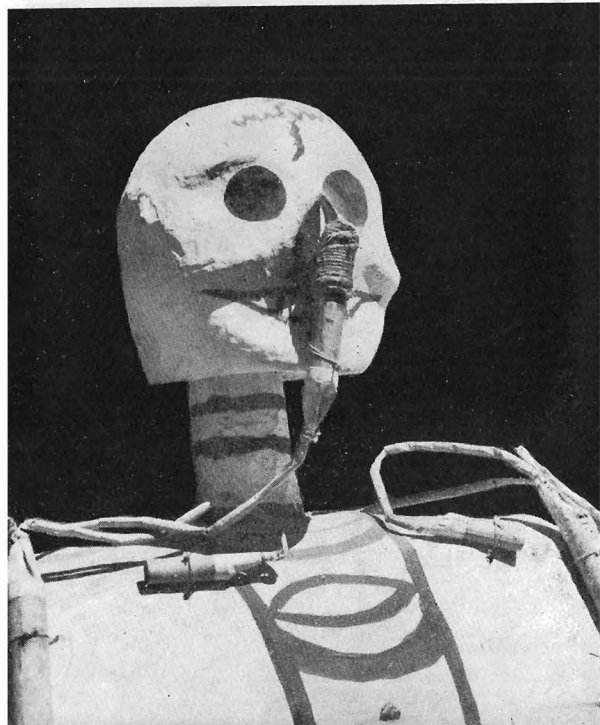

# "ESPACIOS" Architecture and Plastic Arts Magazine, announces its new English Section.

"ESPACIOS" is an issue realized by a group of Architects, City Planners, Painters, Engravers, Sculptors and Students, who not being satisfied with present outlook in the architectural and plastic field, are endeavouring to modify the general procedure of our different institutions and professional work, in an effort to obtain a closer cooperation which may tend to strengthen the association of all our social, political and cultural activities as well as the free development of our arts and the improvement of our technique.

In order to avoid a unilateral solution of this problem, it is necessary to seek the interdependence of our professions so as to develop an architectural and artistic field adapted to the fundamental necessities of our days, and which the routinary and academic procedures applied heretofore, have not been able to visualize despite its desperate eloquency.

The Board of Directors of "ESPACIOS", has decided to start a special English section, and has gladly agreed to send a considerable number of copies of its future issues, to their representatives in the United States, in an effort to have a technical and architectural interchange with Northamerican architects and artists, as well as for the purpose of making a wider broadcast of the different activities and improvements which are presently being realized in Mexico concerning these subjects.

"ESPACIOS" invites you, as from this date, to look towards a closer and more dynamic collaboration, being absolutely convinced that Mexican and Northamerican Architects and artists will find they have a similitude of aspirations.

**CEMENTOS ANAHUAC SA.**

**PONE A SU DISPOSICION SU EXCELENTE PRODUCTO**

*plastical*

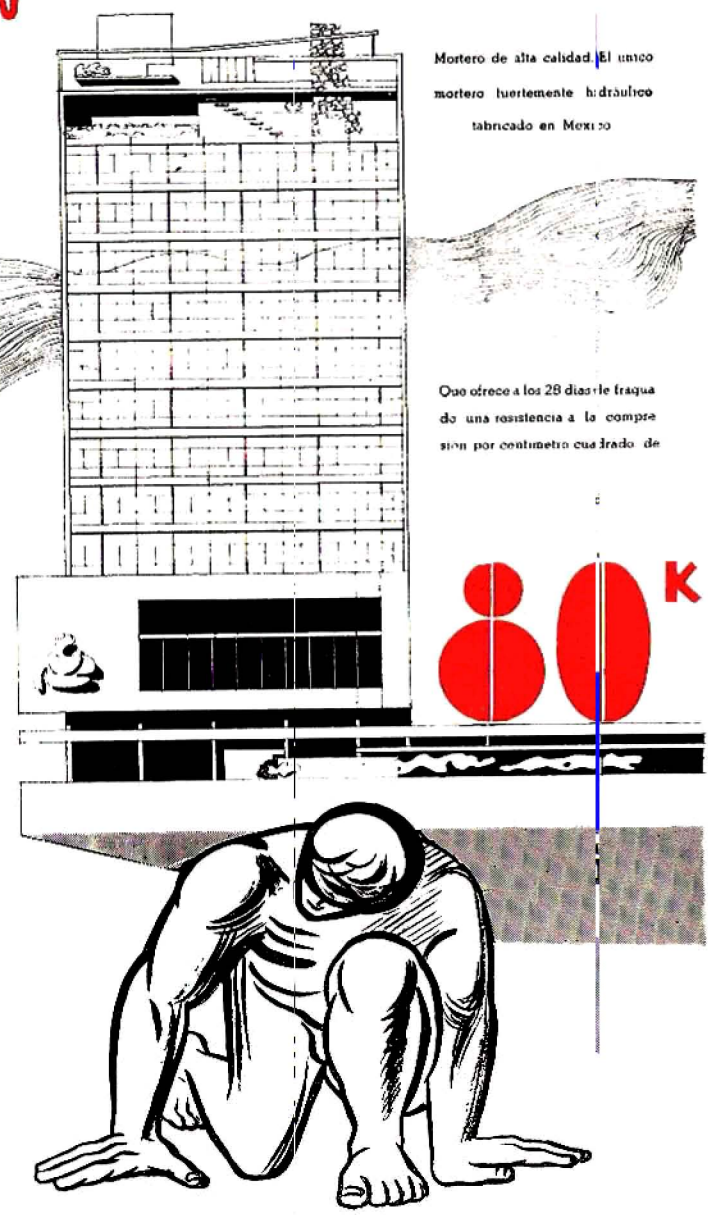
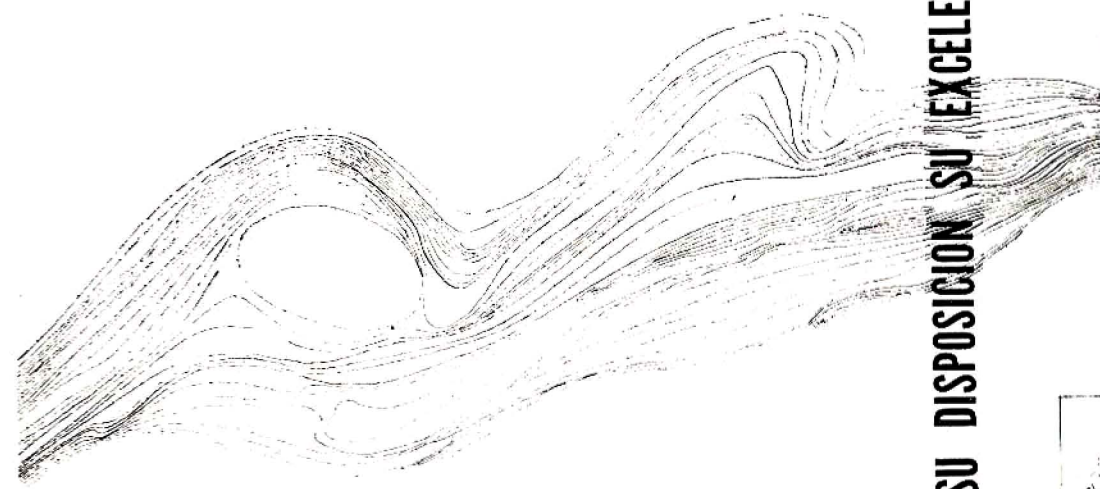

Mortero de alta calidad. El unico mortero fuertemente hidraulico fabricado en Mexico

Que ofrece a los 28 dias de fraguado una resistencia a la compresion por centimetro cuadrado de

**80<sup>K</sup>**



**MEXICO**



**EUROPA**

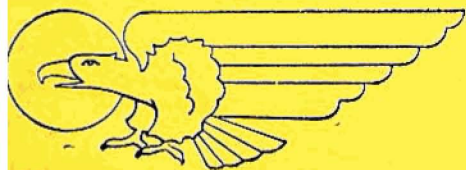

**AEROVIAS GUEST**



- TEKKO** el decorado más suntuoso, lavable e inalterable a la luz.
- SALUBRA** pintura de aceite en rollos, lavable e inalterable a la luz.
- VARLAR** el revestimiento mural plástico a prueba de manchas.
- DI-LON** reproducciones de maderas, mármoles, cueros, etc.
- ZUBER** escénicos pintados a mano por grandes artistas del siglo XIX.
- VAN LUIT** escénicos pintados a mano por grandes artistas modernos.
- PAPEL TAPIZ** de todos precios, dibujos y clases.
- ARDIZZONI** telas de seda por una de las más antiguas firmas de Italia.
- STOFFELS** chintz auténticos por la mejor fábrica de Suiza.
- GREEF** papel tapiz y telas haciendo juego.
- BIRGE** reproducciones exactas de papeles tapiz famosos.
- WARNER** papel tapiz pintado a mano.

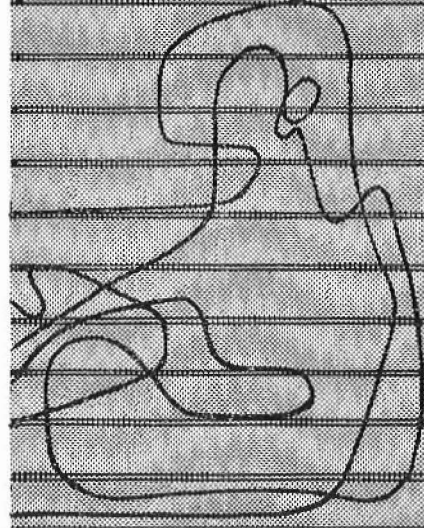
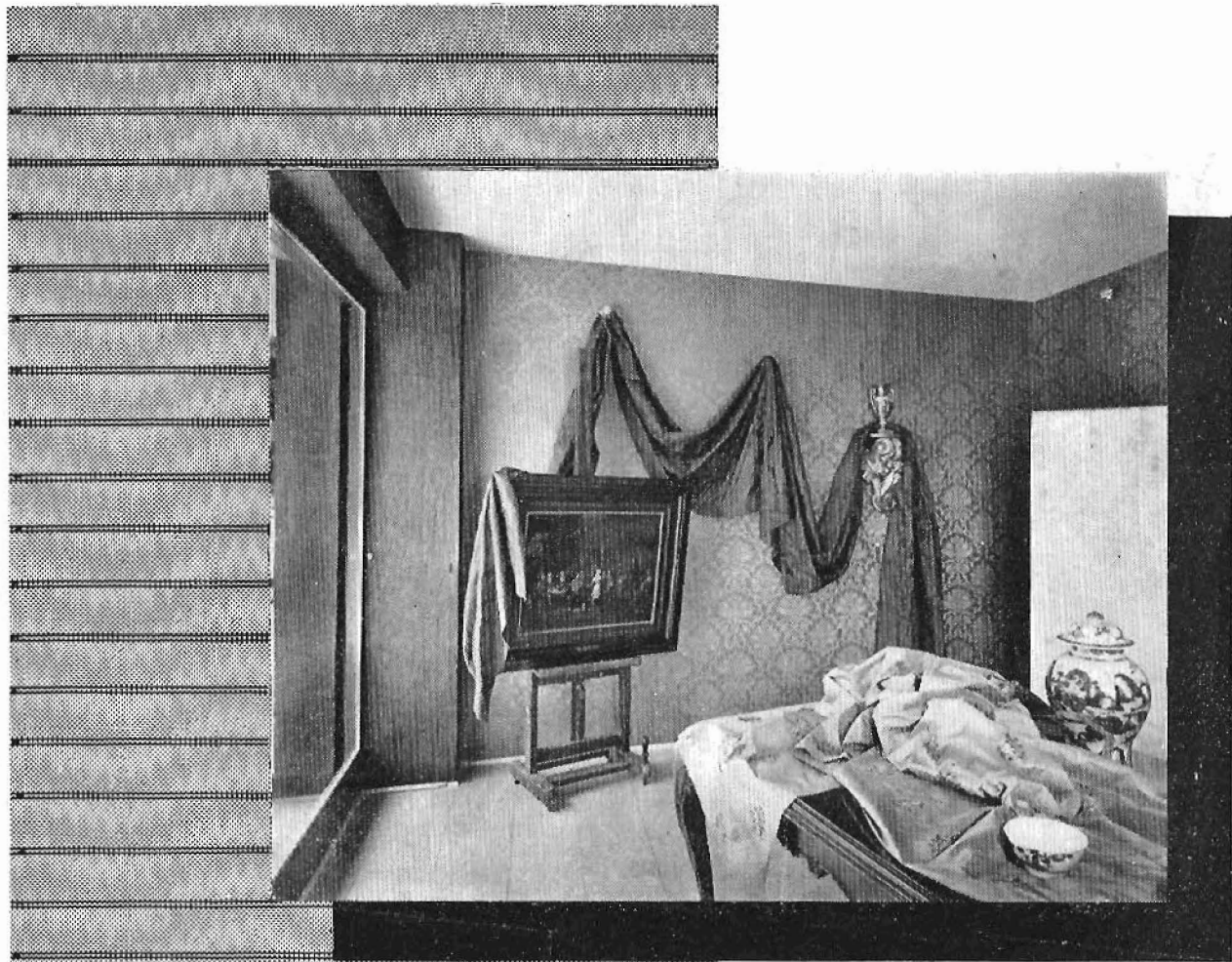

# MENDEZ

ESQ. MERIDA Y PUEBLA

RESTAURANT  
**MANDO S**

SONORA 46

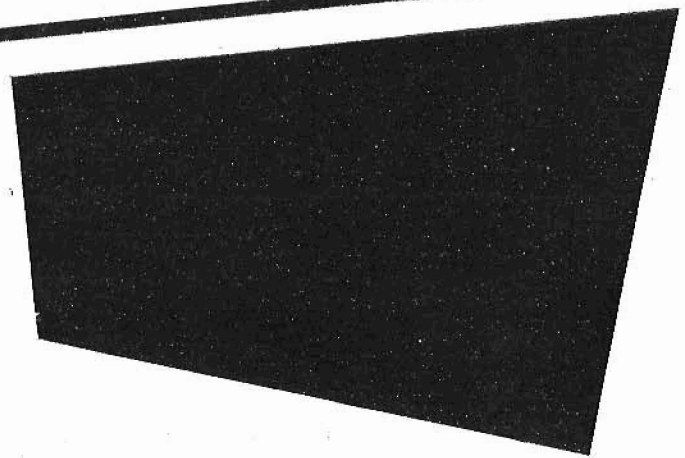

# VITRICOTTA

Estamos fabricando nuevos materiales para las nuevas arquitecturas.

Ponemos a su disposición la nueva **Terracota Estructural o Vitricotta**.

Un material sumamente flexible que puede fabricarse, con una gran variedad de texturas, colores y dimensiones (elementos modulados) siendo: **Aislante Acústico, Aislante Térmico, Impermeabilizante y con gran resistencia a la compresión** (560 a 840 kilos por centímetro cuadrado). Con un acabado vitrio normal, duración ilimitada, económico para la construcción debido al ahorro en mano de obra y al aligeramiento del peso en la estructura, así como la eliminación de aplanados, reboques y pinturas.

#### SALON DE EXHIBICION Y VENTAS:

San Juan de Letrán 27      35-05-90  
13-46-33

#### FABRICA:

Ferrocarriles Nacionales 200      38-21-20  
16-20-02

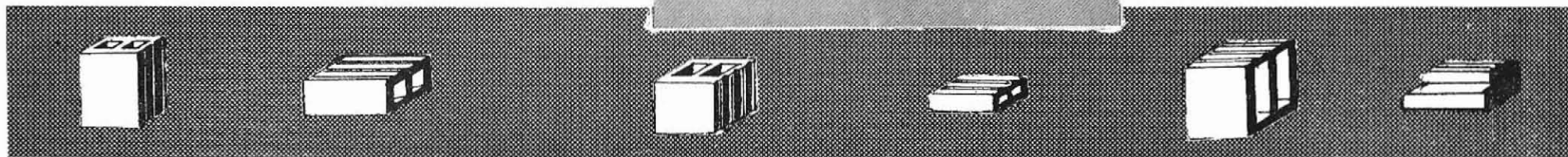
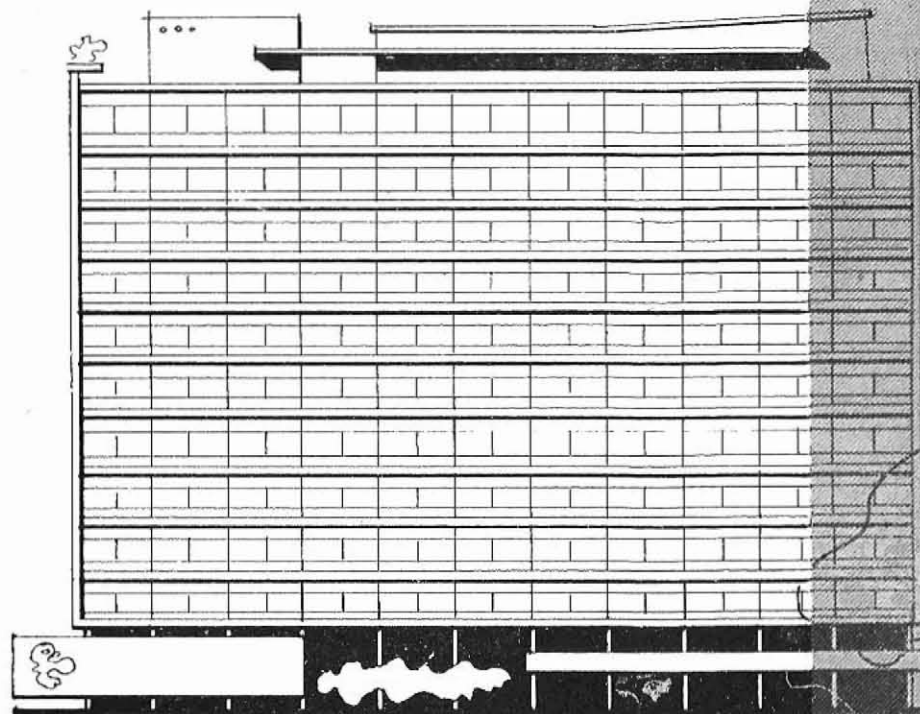

# CIA MEXICANA DE TUBOS DE ALBAÑAL S.A.

# Iluminación

PROXIMAMENTE EN EL MERCADO

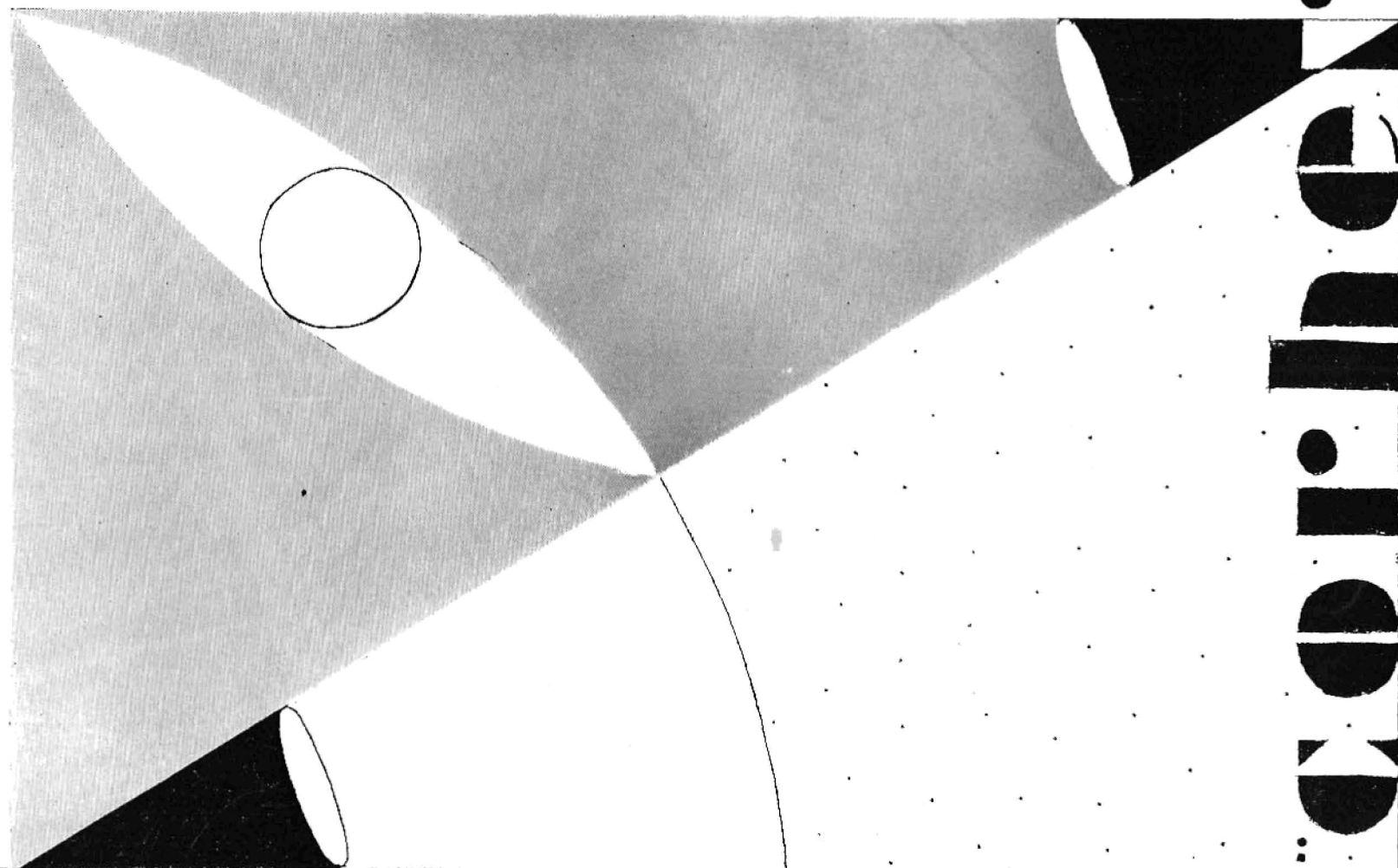

lamparas de aluminio ☐=☐☐  
MEXICO D.F. • TEL 16-10-01

cortes



# GABINO ESQUIVEL S.A.

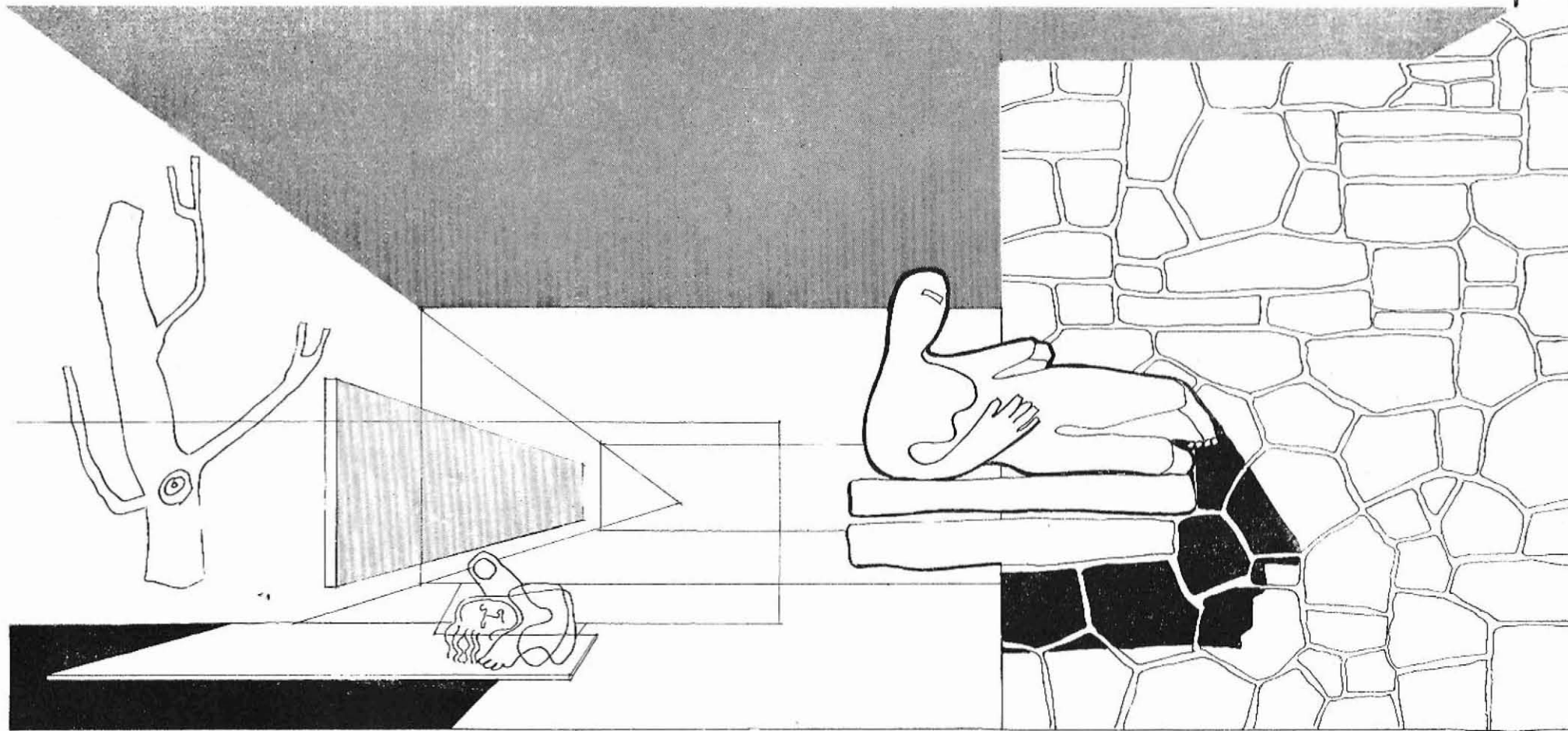

PLANTA DE CORTE Y LABRADO  
DE PIEDRA Y MÁRMOL

LA MAYOR Y MAS COMPLETA  
EN IBEROAMERICA  
1 2 8 3 4 4  
"CALZADA" DEL "CHABACANO" NUM. 784

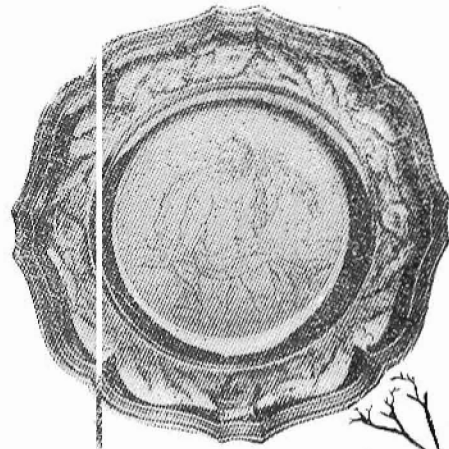

# PLATERIA ORTEGA

5 DE MAYO 13

MEXICO, D. F.

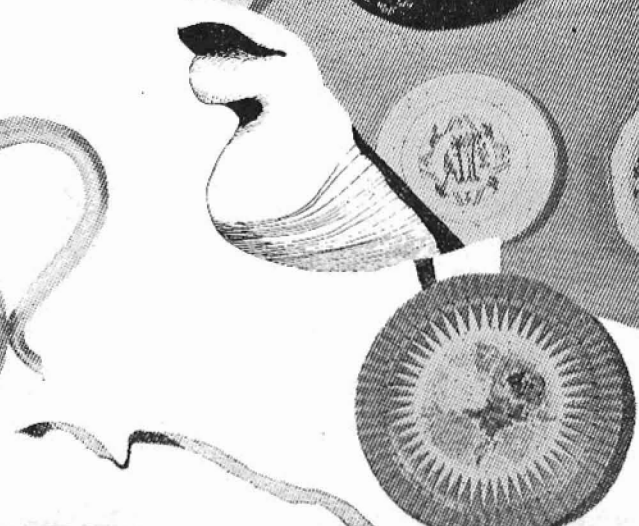

 DISTRIBUIDOR  
AUTORIZADO  
K O D A K

UNICOS ESPECIALISTAS EN COLOR

FOTO IÑIGUEZ

TODO EL MATERIAL NECESARIO PARA  
PROFESIONALES Y AFICIONADOS

.....

LERMA 303

14-45-44



**MEXICCO**

**EL ARTE**

**REVISTA TRIMESTRAL  
ORGANO DEL**

**INBA**

**DEPTO. DE VENTAS DE PUBLICACIONES: PALACIO DE BELLAS ARTES**

# E O L O

S. de R. L.

Bahía de Sta. Bárbara No. 195 México, D. F. Tel. 16-51-47

CALEFACCION, VENTILACION, SECADORES, AIRE ACONDICIONADO

**"ALPHA"**

VENTILADORES  
CENTRIFUGOS  
EXTRACTORES  
DE HELICE  
SOPLADORES  
VENTILADORES  
PARA TRANSPORTE

**"HEIL"**

CALDERAS  
PARA VAPOR  
CALENTADORES  
DE AGUA  
QUEMADORES  
AUTOMATICOS  
ACONDICIONADORES  
DE AIRE

**"ATLANTIC"**

CALDERAS  
ACUOTUBULARES  
Y DE TUBOS DE HUMO

**"WARREN  
WEBSTER"**

CONVECTORES PARA  
AGUA CALIENTE  
Y VAPOR

**'J.J. NESBITT'**

SERPENTINES  
PARA VAPOR  
CONTROLES

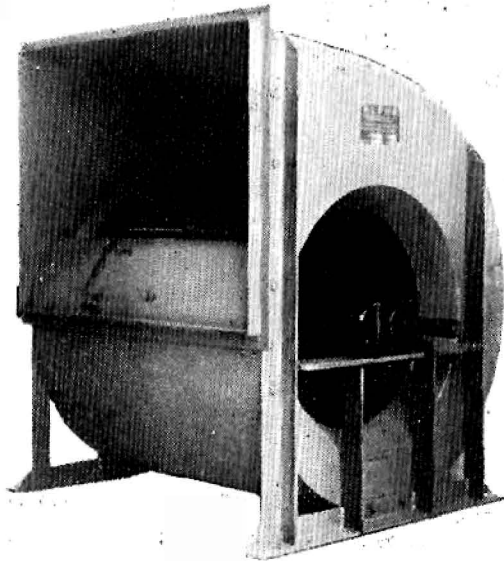



I. M.

TALLER DE ARQUITECTURA Y ESCULTURA  
ASERRADERO DE PIEDRA Y MARMOLES

**C. SANCHEZ RODRIGUEZ**

GERENTE

I. M.

Tel. 17-46-15  
MEXICO, D. F.

Calzada México Tacuba 1150  
Frente al Panteón Moderno

I. M.

I. M.

I. M.

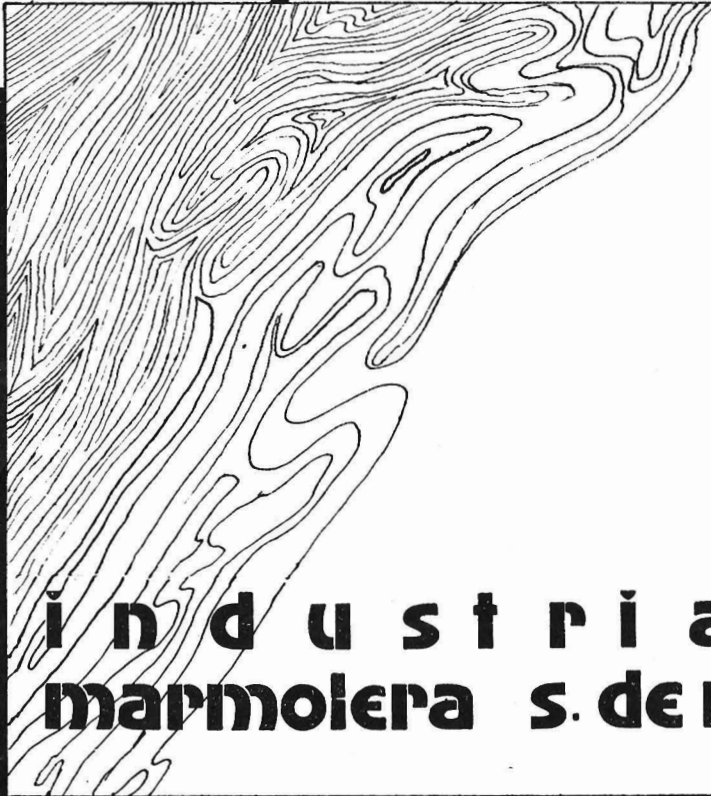
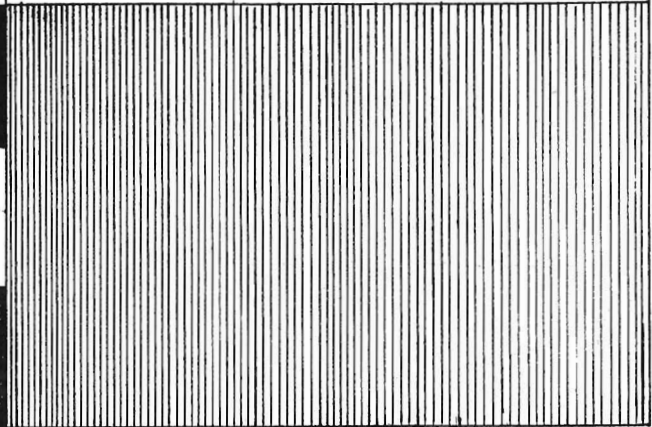

**i n d u s t r i a l  
m a r m o l e r a s . d e r . l .**

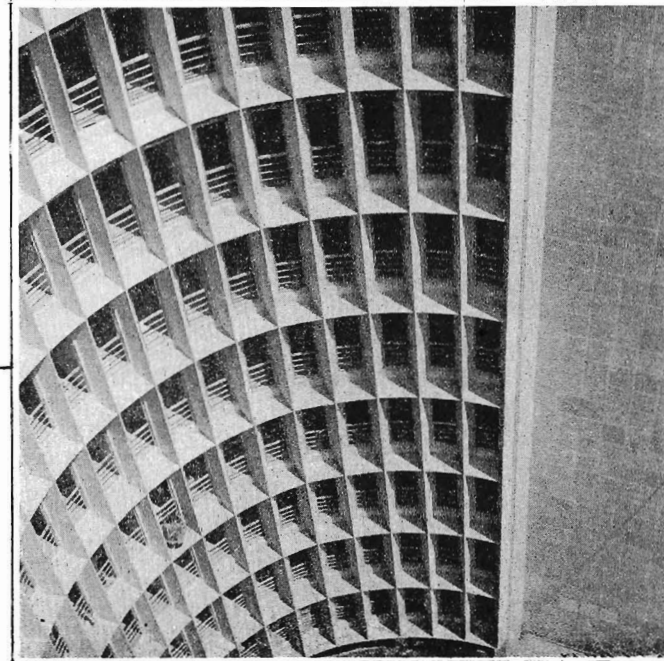

TRABAJOS EN EL  
HOTEL PLAZA

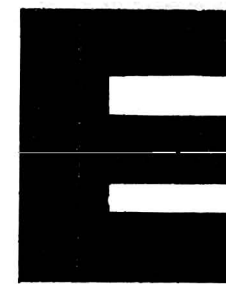

**REVISTA INTEGRAL DE ARQUITECTURA Y ARTES PLASTICAS**  
**A P A R E C E C U A T R O V E C E S A L A Ñ O**

**ESPACIOS**

**C O N S E J O D I R E C T I V O**

Arquitecto	Raúl Cacho	Fotografía	Lola Alvarez Bravo	Arquitecto	Luis Barragán
Pintor	David Alfaro Siqueiros	Pintor	Roberto Berdecio	Estudiante	Arturo Chávez Paz
Arquitecto	Enrique del Moral	Pintor	Raúl Anguiano	Ingeniero	Rodolfo Clemente
Maestro	Carlos Alvarado Lang	Arquitecto	José Villagrán García	Sociedad de alumnos de Arquitectura	
Pintor	José Chávez Morado	Arquitecto	Juan O'gorman	Sociedad de alumnos de Artes Plásticas	
Arquitecto	Alberto T. Arai	Arquitecto	Ramón Marcos		

**C O L A B O R A D O R E S**

Arq. Augusto H. Alvarez	Arq. Enrique Guerrero	Mus. Fernando Gamboa
Arq. Le Corbusier	Escritor Alfonso Reyes	Maestro Carlos Chávez
Escritor José Vasconcelos	Fot. Armando Salas	Arq. Augusto Pérez Palacios
Pintor Diego Rivera	Escritor José Alvarado	Arq. Carlos Lazo
Arq. Mario Pani	Senador Jesús B. González	Lic. Guillermo Rossell
Pintor Alfredo Zalce	Arq. Enrique de la Mora	Escritor Julio Jiménez Rueda
Pintor Carlos Mérida	Pintor Javier Guerrero	Escritor José Revueltas
Escritor Julio Torri	Arq. Francisco J. Serrano	Maestro Luis G. Serrano
Arq. Walter Gropius	Arq. Luis Gargollo	Pintor Santos Balmori
Grabador Leopoldo Méndez	Arq. Guillermo Zárraga	Arq. Manuel de la Colina
Arq. Richard J. Neutra	Pintor Jaime González Camarena	Arq. Manuel Martínez Páez
Escultor Germán Cueto	Arq. Antonio Pastrana	Escultor Francisco Zúñiga
Fot. Manuel Alvarez Bravo	Arq. Mauricio Gómez Mayorga	Arq. José L. Cuevas
Arq. Enrique Carral	Pintor Rufino Tamayo	Arq. Carlos Contreras
Arq. William Lescage	Escritor Enrique González Martínez	Pintor Jesús Guerrero Galván
Escritor Andrés Henestrosa	Pintor José Clemente Orozco	Compañía C. y R.
Escritor Antonio Rodríguez	General Librado Abitia	Estudiante Teodoro González de León
Arq. Enrique Yáñez	Dr. Alfonso Millán	Estudiante Armando Franco
Escritor Ermilo Abreu Gómez	Escritor José Iturriaga	Estudiante Eduardo Graue
Escritor Efraín Huerta	Arq. R. Carlos Aguayo	Estudiante Alberto Castro
Escultor Luis Ortiz Monasterio		
Arq. Félix Sánchez		

Director:  
**GUILLERMO ROSSELL JR.**  
 Jefes de Redacción:  
**ARQ. LORENZO CARRASCO**  
**JOSE ARRIAGA**  
 Administrador:  
**EMILIO LOPEZ ALCANTARA**  
 Publicidad:  
**JOSE A. MENDIZABAL**  
**ALBERTO BERGER**  
 José A. Tejeda  
 Blanca Haro  
 María Luisa Mendoza  
 Esperanza Velasco  
 Distribución y Venta:  
**MARIA LUISA LACY A.**  
 Redactor de Danza:  
**F. J. ITUARTE JAUREGUI**  
 Fotografía:  
 E. Salavería  
 R. Conde  
 Jefe de la Sección de Dibujo:  
 Oswaldo Muñoz Mariño  
 Corresponsal y Representante en los Angeles Cal.  
 Ing. Gilberto Rojas Yaca  
 Corresponsales en Europa:  
 Arq. Vicente Medel  
 Julio Moctezuma  
 José L. Benlliure  
 Corresponsal en Argentina:  
 José Manuel Moraña

ESTA REVISTA FUE IMPRESA POR EDITORES E IMPRESORES BEATRIZ DE SILVA, S. A.—AVENIDA JUAREZ, 104-30.—MEXICO, D. F.

GRABADOR:

**CARLOS RIVERA CASTILLO**

FORMADORES:

**LUIS RICO**  
**CARLOS AGUILAR CHAVEZ**  
**MOISES PIÑA CHAPARRO**

PRENSISTAS:

**ISMAEL NUÑEZ**  
**JORGE SERRANO**  
**EPIFANIO SANCHEZ**

**OFICINAS GENERALES:**  
**JALAPA 176-A • TELEFONO 14-69-56**

**JUNIO DE 1949**

# la música tal como fué escrita...



**MOVIMIENTOS COMPLETOS SIN INTERRUPCION!**



El disco más fino que se fabrica en Vinylite irrompible a un precio muy inferior a los discos de pasta ordinarios.



## COLUMBIA

Le ofrece la oportunidad no lograda nunca antes de escuchar las obras maestras de la música, sin ninguna interrupción, excepto las pausas anotadas por el propio compositor. Gracias a los nuevos discos "LP", la última palabra de la ciencia en la música grabada.

**Obras completas en un solo**

**disco (hasta 50 minutos de**

**música).**

**La más extraordinaria fide-**

**dad nunca antes escuchada.**

**33  $\frac{1}{3}$  r.p.m. La velocidad "Pro-**

**fesional" que usan todas las**

**radiodifusoras del mundo,**

**ahora en los aparatos do-**

**mésticos para la reproducción**

**de estos nuevos discos "LP"**





# OPINIONES

SOBRE LA REVISTA ESPACIOS

- DIEGO RIVERA** La Revista Espacios, hecha por un grupo de jóvenes alcanza una calidad estética de madurez entera, es seguramente la revista mejor presentada y de gusto más irreprochable en el Continente.
- ALFONSO REYES** Con verdadera alegría he visto aparecer la magnífica Revista Espacios, y la sigo con el mayor interés. No pueden ser mejores los materiales de la edición, las ilustraciones, las colaboraciones.
- JOSE VASCONCELOS** La Revista Espacios representa un esfuerzo logrado y único para expresar la ambición creadora del México actual en todas las formas del arte plástico.
- CARLOS CHAVEZ** Creo que la publicación de la Revista Espacios es un esfuerzo de importancia para la orientación de la opinión acerca de los problemas de arquitectura y de artes plásticas en general
- ANTONIO RODRIGUEZ** Espacios es una revista viva que plantea problemas, que no teme la discusión sino que la aborda y que busca soluciones nuevas. Su aparición puede significar el comienzo de todo un movimiento que insuffle una nueva vitalidad a las artes plásticas de México.
- ENRIQUE F. GUAL** El primer número de la Revista Espacios fué una especie de tarjeta de visita que solicitaba introducción: el número dos, expresa que la introducción ha sido concedida, y que los editores realizan un brillante papel en la reunión a la que acordaron asistir.
- JULIO TORRI** Espacios es una gran revista de jóvenes arquitectos, movidos por una ansia de novedad y por un sentido muy agudo de modernidad. Lleva el propósito de poner al lector ni ocioso ni descuidado en contacto con las condiciones de nuestro medio ambiente, o con los nuevos principios, todavía no claramente formulados, del nuevo arte, del arte de las generaciones jóvenes y renovadoras.

Espacios, la extraordinaria revista mexicana que tanto y tan justificado entusiasmo creó desde su primera aparición, es excepcional.

E F R A I N H U E R T A  
EL NACIONAL

Espacios es una Revista joven, una Revista contemporánea; un órgano de expresión del anhelo de coordinación y reintegración plástica que todos los arquitectos y artistas verdaderamente modernos sentimos.

M A U R I C I O G O M E Z M A Y O R G A  
EXCELSIOR

En la revista Espacios, la calidad del material empleado prestigia sin duda alguna el contenido de los excelentes artículos, lo profuso y bien escogido de las ilustraciones distribuidas a lo largo de las nutridas páginas, con buen sentido de equilibrio gráfico también contribuye a hacer más coherente y efectiva la doctrina que se trata de poner de manifiesto.

J O R G E J . C R E S P O D E L A S E R N A  
EXCELSIOR

Espacios es, en el Continente, una de las mejores Revistas de su clase, mejor diría, un esfuerzo revolucionario y profundo que alcanzará, estoy seguro de ello, el más fervoroso estímulo y apoyo.

L U I S M A L D O N A D O T A M A Y O  
EMBAJADOR DEL ECUADOR

De una formación atrevida, dinámica, que da al material fotográfico todo relieve necesario, con gráficas expresivas; super-barroca según la clasificación de Efraín Huerta, en donde es necesario; super-sencilla y super-elegante en otros lados, "Espacios" es una revista que sirve y honra a México.

J U A N A L M A G R E  
EL NACIONAL

La magnífica revista Espacios, viene a ser, indudablemente la mejor en su género en todo el Continente... El novedoso formato, la estupenda impresión, el buen gusto tipográfico y el material glosado en sus páginas, hacen de esta revista trimestral, la expresión avanzada de las nuevas corrientes arquitectónicas mexicanas, cuya importancia ya trasciende más allá de nuestras fronteras.

A L F O N S O E S P R I U  
ULTIMAS NOTICIAS

La revista Espacios una de las mejores en su género que se publica en América es una genuina y recia exposición de plástica y literatura que funde el pensamiento y el sentimiento de la generación actual, preocupada no únicamente de la fórmula sino de la obra, como condición humana.

E F R E N N . M A T A  
EL UNIVERSAL

La Revista Espacios, no es para un grupo de iniciados, es para toda la gente de México, en la que, consciente o inconscientemente palpita una intuición artística.

R A D A  
EXCELSIOR



# A LA EXPOSICION DE MATERIALES

ARQUITECTOS  
INGENIEROS  
CONSTRUCTORES

LA EXPOSICION PERMANENTE DE MATERIALES DEL FONDO IMPULSOR DE LA CONSTRUCCION LE OFRECE A UD. TODOS LOS MATERIALES QUE NECESITE CON LAS FACILIDADES Y PRECIOS MAS SUGESTIVOS.

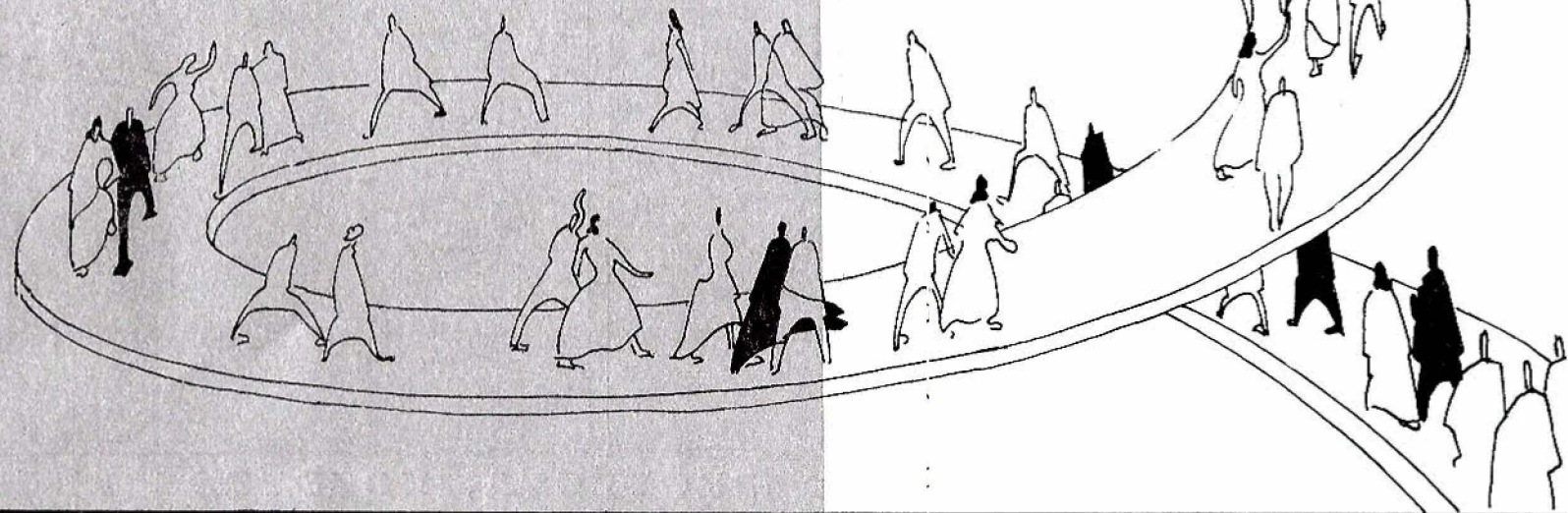

EDIFICIO DE LA SUCURSAL INSURGENTES  
DEL BANCO NACIONAL DE MEXICO  
ESQ. INSURGENTES Y COAHUILA



FRENTES COMERCIALES  
RAMON SORDO NORIEGA  
LAS ESCALERILLAS  
GUATEMALA 24

12-08-88  
12-09-88  
36-08-88  
35-48-35  
35-48-34

PUERTAS HERCULITE  
MOLDURAS DE ALUMINIO  
PARA APARADORES Y OTROS USOS  
CRISTAL CARRARA



SR. ARQUITECTO: USTED PROYECTA, NOSOTROS REALIZAMOS



# SUMARIO

# ESPANOLIOS

EDITORIAL  
GUILLEMO ROSELL, LORENZO CARRASCO

PALABRAS DEL ARQ. JOSE VILLAGRAN EN LA INAUGURACION DE LA ESCUELA DE ARQUITECTURA DE GUADALAJARA

MEXICO PROPIO  
POSEE UNA MODERNA EXPRESION DE TURRIAGA

INSTITUTO OPTALMOLOGICO  
ARQ. ASESOR, DR. M. PUGSOLANES

LOS INTEGRACIONES  
ARQ. M. GOMEZ MAJORGANA

EL MEJORAMIENTO DE LA CASA CAMPESINA  
ARQ. ALBERTO TAMAYO

U AN CON DE  
PERSPECTIVA  
CURVILINEA  
LUIS G. SERRANO

ENCUESTA SOBRE LA DANZA

UNA CASA EN LA AVENIDA MADEREROS  
ARQ. LUIS BARRAGAN

PRIMAVERA 49



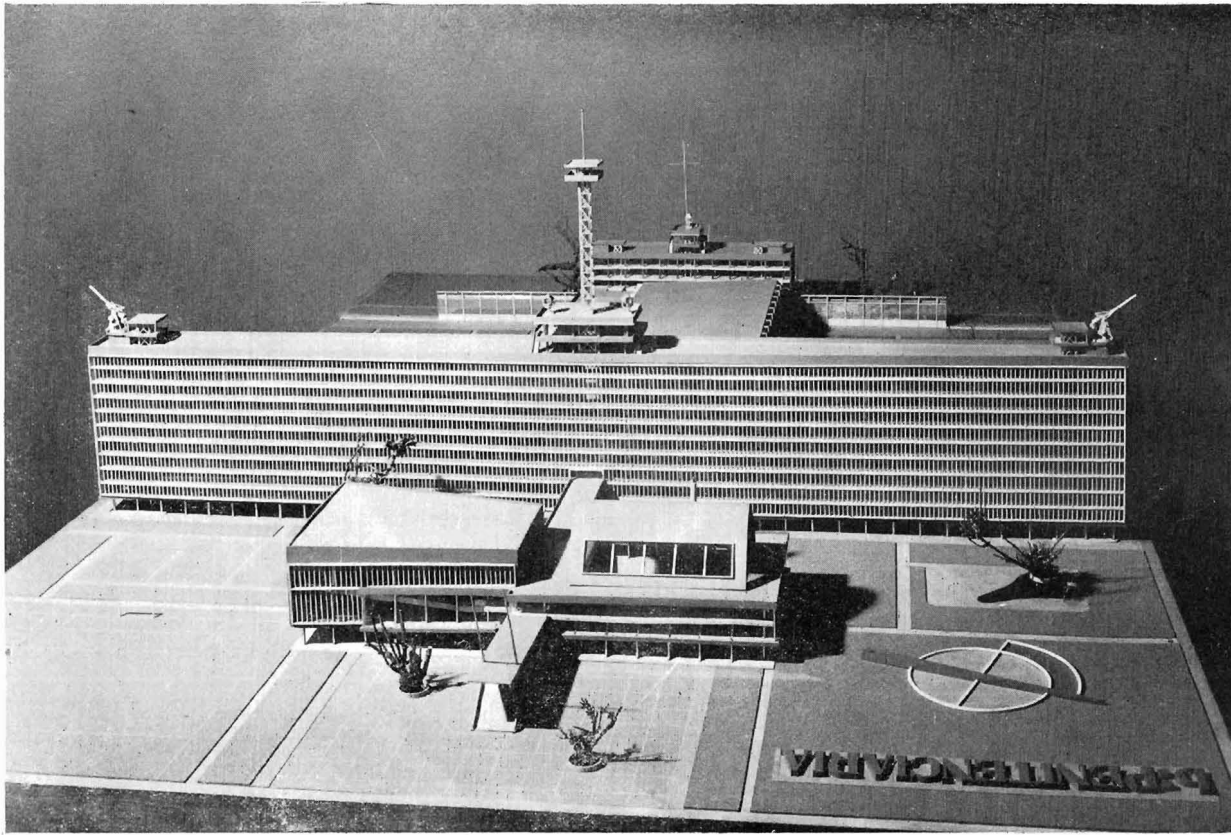

MAQUETA DEL PROYECTO

Próximamente en nuestras páginas la publicación del interesante proyecto para una penitenciaría en la ciudad de México - Trabajo desarrollado por el arq. R. Marcos

PLANTA DE CONJUNTO

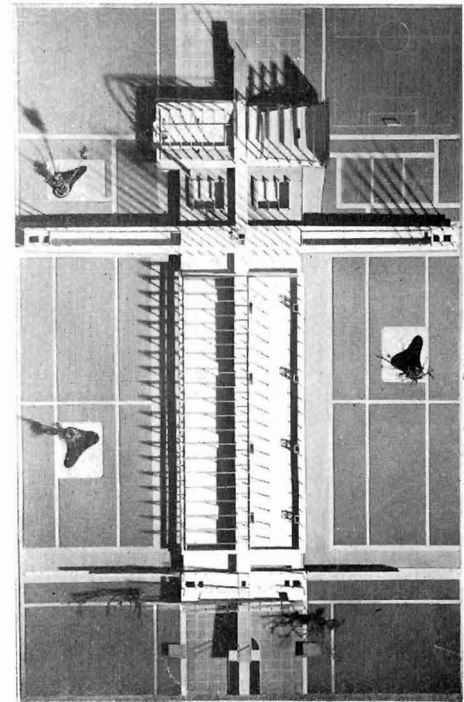

Por miles se cuentan las familias que viven en condiciones intolerablemente humanas



●  
el cincuenta por ciento de lo que significa  
nuestro porvenir se haya sin escuelas



## necesitamos una planificación



GUILLERMO ROSSELL JR.  
LORENZO CARRASCO

La honesta posición de la Revista "Espacios" ante nuestros problemas nacionales no es producto de un simple motivo literario.— La valentía de abordarlos cuando otros presentan su indiferencia obedece fundamentalmente al deseo de encontrarles una solución adecuada. Trata pues, de analizar estos problemas, de estudiar sus causas y las condiciones que favorecen su existencia en busca de un mejor conocimiento de nuestras circunstancias.— Tenemos, hay que repetirlo cuantas veces sea necesario, enormes necesidades que satisfacer y ante esta realidad creemos que nadie, absolutamente nadie, tiene derecho a errar.— La determinación de abandonar nuestra trayectoria a cambio de otra mejor dirigida y nuestro sincero convencimiento de que en estos momentos es criminal adoptar una postura equivocada, nos coloca en la disposición de cambiar a cada instante los trazos generales que nos sirven de guía.— Si el ataque directo es imprescindible para mostrar el error, "Espacios" no tendrá limitaciones para hacerlo.— Señalará virilmente la llega con el vigor que sea necesario adquirir y no se detendrá en su cometido ante las circunstancias que le sean adversas.— No es posible tomar otro camino si queremos ser responsables de nuestra hora.— Las vicisitudes por las que atraviesa nuestro pueblo no podrían adquirir perfiles más pavorosos.— Por miles se cuentan las familias que viven en condiciones intolerablemente humanas; por millones los niños que no pueden recibir una instrucción elemental porque hacen falta 60. 000 aulas primarias en un país que construye una Escuela Normal cuyo costo, el presupuesto nacional no acaba de cubrir; en un país que piensa en la futura decoración del zócalo y erige monumentos a las madres cuando el cincuenta por ciento de lo que significa nuestro porvenir se encuentra sin escuelas; en un país que

construye lujosos hospitales, e institutos, que exigen una enorme erogación en favor de conveniencias mesquinas, sin tomar en consideración, el crecido número de habitantes que exigen un servicio medico aún el mas elemental. No nos encontramos en condiciones de ponder soportar esa pseudo-arquitectura, producto de elucubraciones formales inútiles, an antifuncional en su aspecto mas humano. El hombre en ningún momento de su historia ha estado caracterizado exclusivamente por su realidad fisico-biológica.— Su estructura como ser que se mueve dentro del espacio determinado por el período histórico correspondiente, es aún más compleja.— Sus necesidades específicas, consecuencia inmediata de su **estado** dentro del proceso evolutivo cultural, de sus posibilidades económicas, determinan una realidad tan vigorosa e imperativa como la que resulta por sus condiciones físicas.— Es esta realidad, que podemos llamar de época, la que define un ciclo dentro de la historia, la que le da el matiz, la que caracteriza.— Variable por su propia naturaleza esta realidad diremos en movimiento crea su propia y especial escala, que es la de un mundo dinámico, la del hombre en proceso, escala ajustada a dimensiones físicas, económicas y sociales.— Desgraciadamente, nuestra actual arquitectura no ha respetado las condiciones económicas evidentemente limitadas de nuestro país.— Llega al absurdo por un arbitrario deseo de forma a travez de una irresponsabilidad nacida de la ignorancia y tal vez de la mala fé, precisamente cuando México atraviesa por una de las etapas mas críticas de su historia.

**escala ajustada a dimensiones físicas económicas sociales**

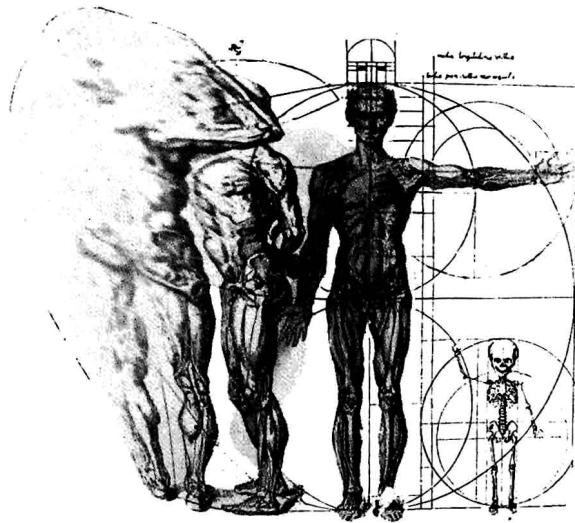

**variable por su propia naturaleza esta realidad diremos en movimiento crea su propia y especial escala que es la de un mundo dinámico**



Un país que se encuentra en estas condiciones, es un país que requiere un ESTADO DE EMERGENCIA por medio del cual adquirimos una obligación, de tipo constitucional en el desarrollo de actividades que resuelvan concretamente nuestros problemas que requieran una solución inmediata. Esto es, la implantación de un servicio social obligatorio que, conciente de lo medularmente mexicano encause nuestra potencialidad hacia terrenos más fértiles.

Para ello será necesario una planificación, que en concordancia con nuestra energía potencial resuelva en un principio lo estrictamente esencial, olvidándose, por lo pronto, de lo superficial y exclusivamente decorativo.

Una planificación que considere que México es un país pobre, y que necesita escoger dentro de un estudio de posibilidades aquellos que se sujeten a las mejores condiciones de nuestra realidad geográfica.

Una planificación que piense que es romanticismo absurdo el querer insistir en sistemas cuyas condiciones de producción están exhaustas, como también lo es, el creer que México puede industrializarse libremente sin respetar su especial fisonomía, sin tomar en cuenta su singular y característica conformación orgánica y las particularidades de su herencia histórica que sujeta su evolución.—

Una planificación que tome en cuenta que tenemos una población económicamente activa apenas de 9,000,000 de habitantes cuando la inactiva asciende al 17,000,000, es decir que las dos terceras partes de la población total, permanece, fuera de la producción y consumo sin participar en el esfuerzo hacia una recuperación económica.—

Una planificación que haga participar a los grandes núcleos de población de los beneficios de esta producción y consumo, los cuales solo disfruta un reducido grupo y que no permita que las aplicaciones prácticas de los descubrimientos científicos sean aprovechadas de un modo exclusivo por esa minoría.—

Una planificación que apoye al capital mexicano, para lograr una industrialización que trate de poner en consonancia con nuestras riquezas naturales, las condiciones de vida actuales, que fomente y desarrolle lo que nosotros somos capaces de producir.

En fin, una planificación integral de lo que todos y cada uno podemos ofrecer, midiendo nuestras posibilidades y el alcance de nuestros esfuerzos.



**UNA PLANIFICACION**

**un plan de emergencia**

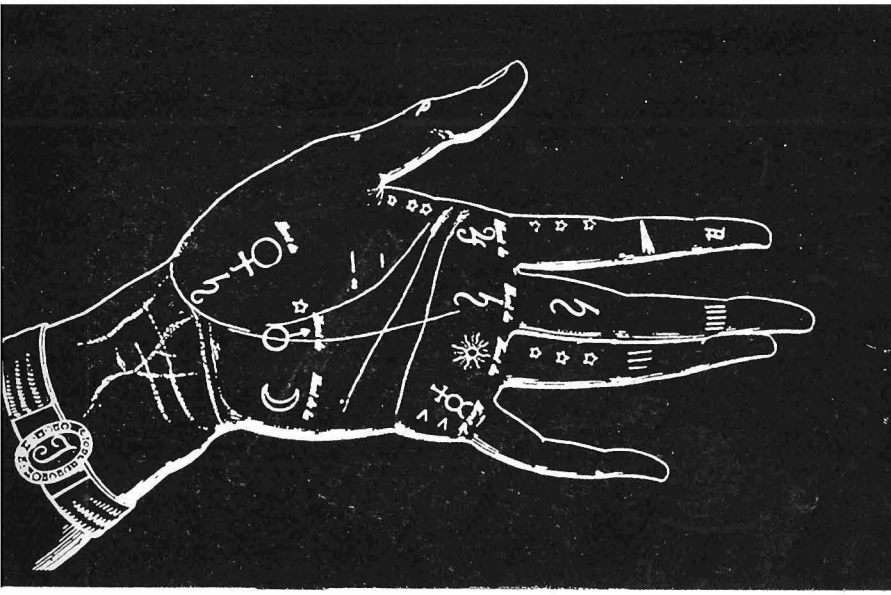

nuestro futuro no debe ser una especie de fatalidad condicionada ciegamente por nuestras circunstancias

Formular este plan de trabajo es una labor urgente que todos estamos obligados a realizar.— No prolonguemos pues, esta deuda que tenemos contraída con nosotros mismos e iniciemos, sin pérdida de tiempo, el estudio de las perspectivas que podemos ofrecer al mundo en esta etapa que se a nuncia.—  
 Nuestro futuro no debe ser una especie de fatalidad condicionada ciegamente por nuestras circunstancias, debemos adquirir un mejor conocimiento de ellas para poder manejarlas y tener así una conciencia mas viva de nuestro porvenir.

G U I L L E R M O   R O S S E L L                      L O R E N Z O   C A R R A S C O

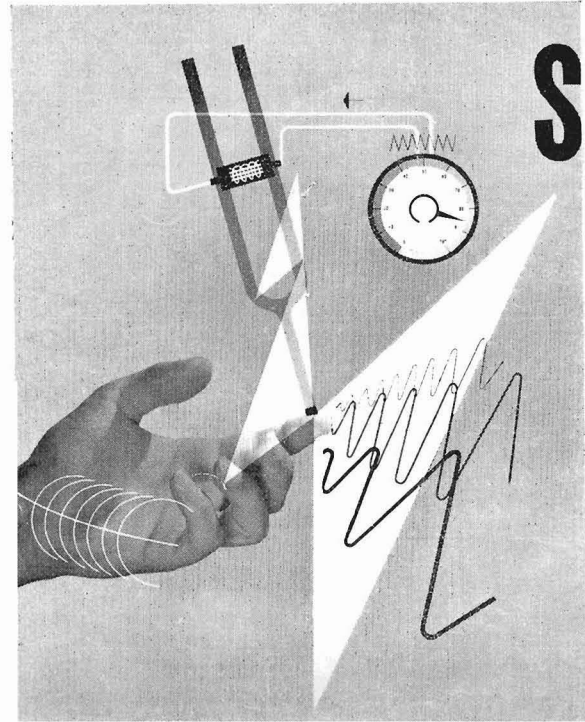

Debemos tener un mejor conocimiento de nuestras circunstancias para tener una conciencia clara de nuestro porvenir



# VERSION DE LAS PALABRAS DICHAS POR EL ARQ. JOSE VILLAGRAN GARCIA EN LA CEREMONIA DE INAUGURACION DE LA ESCUELA DE ARQUITECTURA DE GUADALAJARA

Sr. Rector de la Universidad de Guadalajara, señores y señoras:

No constituye para nosotros sólo un acto de correspondencia amistosa y fraternal, acompañarles en esta ceremonia solemne en que el Sr. Rector de la Universidad de Guadalajara, inaugura su nueva Escuela de Arquitectura. Para el grupo de Profesores de la Escuela de México, que encabezados por su digno Director, nos honramos con la invitación de ustedes, esta Escuela no es UNA MAS, sino UNA NUEVA ESCUELA, una promesa que rebasa los límites geográficos de lo regional para proyectarse en el horizonte cultural de nuestro país. Bien sé que esta visión nacional puede extrañarles, porque el grande amor a esta tierra les hace ver todo lo que le atañe como sólo propio a su Región. Nosotros tenemos fe en que la nueva Escuela será realmente nueva, porque creemos en la capacidad, en el entusiasmo y sobre todo en la voluntad firme que Jalisco imprime a cuanto incuba y alimenta.

Porque creo conocer algo la tradición cultural y artística de ustedes, me duele no poseer la capacidad que debiera ostentar quien hablase en mi lugar; el acto y ustedes así lo reclaman. Sin embargo, estas palabras van dichas con toda la sincera satisfacción de quien ve realizado el principio de una gran acción tras una serie de años de esfuerzo y de sacrificios. Gran tarea es la que ustedes han emprendido y grandes responsabilidades tiene con la cultura Nacional.

La mejor felicitación que puedo hacer, a los fundadores de la Institución y a quienes la alimentan con su patrimonio, la encuentro en las causas sobre que se asienta la fe que nosotros los profesores aquí presentes, de la más antigua

Escuela del Continente Americano, hemos fincado en los frutos del nuevo Plantel

Creemos en ellos, porque esta tierra posee un material humano-social y geofísico con fisonomía suficientemente propia para ser regional y para ser mexicana, tienen tradición artística de raigamen popular, en sus monumentos arquitectónicos y en su respeto a la cultura y tienen ustedes jaliscienses un amor profundo por todo lo suyo, que se constituye en acicate eficaz de constante superación.

Sería pecar de injusto omitir al lado de todos estos motivos especialísimos, de tal importancia que sin ellos sería infundada nuestra fe, el valor personal como hombres de acción, como intelectuales y como artistas, del grupo de profesores a cuyo esfuerzo se debe la fundación de esta Escuela.

Parecerá incongruete pensar en lo Nacional cuando se posee una fisonomía regional tan sólidamente perfilada, si no se entiende desde el primer momento en qué sentido concebimos la organización de una Escuela de Arquitectura. Para nuestro criterio, una escuela que prepara Arquitectos debe ser, como organización, algo muy semejante a esos talleres de la Edad Media, de donde salieron las imperecederas catedrales Góticas; los profesores, que deberán ser maestros, y trabajarán para aprender, educando sus facultades creativas de artistas y ejercitando su criterio de técnico y de hombre; porque también deben prepararse a servir a la colectividad cuyos grandes problemas esperan soluciones cada vez mejores.

La Arquitectura, como todas las artes bellas o las liberales, no pueden ense-

ñare a base de reglas y de procedimientos impersonales sino de aprendizaje al través del ejemplo vivo, personal, clarificado por el doble talento que concurre en la formación del técnico y del artista: el del alumno, que es fundamental y el del maestro que puede ser decisivo.

La Arquitectura es arte bella y a la vez científica que exige el cultivo de disciplinas mixtas; impuras desde el punto de vista de la estética, que miran simultáneamente a la expresión plástica y a la satisfacción del problema utilitario y emplean como medio las formas constructivas propias a los sistemas que cada tiempo crea para edificar.

Quiere decir que la Arquitectura y su enseñanza por lo tanto, hunden sus más hondas raíces en lo psico-social y en lo cultural, se alimentan con el concepto que la colectividad tiene de la vida y del mundo y se apoyan en los avances que la industria humana pone al servicio del vivir.— Por estas causas el Arquitecto debe ser hombre incorporado a su colectividad, artista de verdad y no de discurso ni de deseo; y conocedor amplio de los problemas que concurren en la forma de vivir del individuo dentro de su colectividad.

¡Gran tarea espera a ustedes, señores Profesores de la nueva Escuela! árdua pero digna de ser vivida, erizada de grandes escollos y de continuas zozobras; sin embargo tenemos fe en ustedes: Sabrán estudiar con la humildad y la modestia del sabio y sacrificarse con virtud.— Sabrán respetar el talento del alumno: si es pequeño, por ser pequeño, sacando fruto de su pequeñez; si es grande, por ser grande y brillante, sin ensoberbecerlo con la adulación que anula, y por lo contrario estimulándolo para lograr el noble ideal de

todo maestro: encontrar el discípulo que lo supere y lo sustituya. Saber y virtud, es lo que se exige a un maestro.

No menor es la tarea que aguarda al estudiante: un aprendizaje sin confianza en el maestro y fe en sí mismo es imposible.

Fe en su capacidad y fe en su ignorancia; quien no concede autoridad al saber y a la experiencia nada puede aprender. ¡Tened fe en vuestra Escuela como vosotros venimos a testimoniarlo!

No puedo concluir sin antes confesar una tentación que me asalta desde el día en que se me invitó a pronunciar estas palabras: se me antoja dejar por ahí sobre cualquier muro que vean cotidianamente profesores y alumnos, dos pensamientos de un gran hombre sabio y virtuoso: de Luis Pasteur; que sintetizan mi felicitación y mi invitación a seguir adelante con pie firme. Uno de esos pensamientos dice: "No os detengáis ante las conquistas" y el otro "El espíritu guía al mudo; sin embargo, no olvidemos que cotidianamente el camino de los grandes esfuerzos se confunde con el de los grandes sacrificios."

No sé si estas mis palabras suenen en un día de satisfacciones múltiples como es hoy, más bien graves y auteras que festivas; no puedo dejar de ver desde la portada que hoy se abre el camino infinito por recorrer, lleno de sacrificios, y colmado de nobles promesas. ¡Profesores y alumnos de esta nueva Escuela: hacedla nueva no sólo en el tiempo sino en el espíritu del tiempo; poned a su servicio voluntad y amor, dad lustre a vuestra Universidad; gloria a nuestro Estado y serviréis así a la patria mexicana de que ustedes y nosotros somos hijos!

J O S E V I L L A G R A N G A R C I A



# MEXICO

---

Siempre, desde la antigüedad a nuestros días, el hombre ha poseído una intuición más o menos clara: la intuición de una semejanza o paralelismo entre el desarrollo del hombre aisladamente tomado, y el desarrollo de la nación. Y hemos oído hablar de nacimiento, niñez, juventud, madurez, senectud y muerte de los pueblos, adivinando así la condición que los pueblos tienen de verdaderos organismos vivientes y, por ello mismo, sujetos a los ciclos y ritmos que la biología señala.

En el pensamiento pauliano, en la teoría organicista de Spencer, en la Decadencia de Occidente de Spengler, se hallan asertos que confirman la analogía que apuntamos. Si hubiese algo de verdad rigurosa cuando se habla de edades de una nación, sería estimable un intento serio y metódico que mostrase con precisión los rasgos distintivos y caracterológicos de cada una de las etapas por las que

P O S E E   U N   M O D O  
P R O P I O   D E   E X P R E S I O N

P O R   J O S E   E .   I T U R R I A G A

atraviesan los pueblos. Formular una psicología de las edades de los pueblos, es una tarea que el filósofo de la historia y el filósofo de la cultura están adeudando todavía. Pero ya que esta tarea no está realizada, contentémonos provisionalmente con inquirir sobre cuáles características posee hoy nuestro país y a qué ciclo biológico corresponden.

Por lo pronto puede afirmarse que, pese a la antigüedad de sus dos sangres, México se halla en su ciclo juvenil, esto es, dentro de una juventud anunciadora y precoz. Nuestra precocidad no es propiamente prematura, antes al contrario, es puntual y oportuna.

México es precoz porque es el primer país de Iberoamérica que ha adquirido una clara conciencia de sí mismo; nuestra precocidad es madura y oportuna porque nuestra trayectoria, nuestra tradición y nuestros ingredientes históricos todos germinaron e irrumpieron en el movimiento social de 1910, fenómeno que señala la iniciación de nuestra juventud. La niñez de México fué dolorosa y fecundamente entrujada por la Revolución. Por fortuna no fuimos un pueblo niño como algunos otros, que perecieron cuando asomó en ellos la crisis de la adolescencia, pues supimos salvar y superar nuestra crisis juvenil. A partir de entonces México empezó a cambiar de voz, a enronquecer, y comenzó a sentir los primeros latidos que denunciaban ante él mismo su propia existencia, su inconfundible individualidad nacional.

El adolescente padece —adolesce— de algo muy peculiar cuando descubre que existe: no se conforma con tal descubrimiento guardándolo celosamente; antes bien, partiendo de ese nuevo dato, va anunciando y divulgando a los demás su presencia en el mundo, temeroso quizás de que los otros vivan en la ignorancia en que él vivía con respecto de sí. Esto que se afirma a propósito del adolescente, puede decirse de la adolescencia de un pueblo, por ejemplo, México.

México es un país adolescente. Acaba de abandonar la infancia y se halla instalado en su primera juventud. Su primer asomo a él mismo —asomo balbuciente y borroso— lo efectuó durante la Independencia. Espía con mayor precisión en su ser nacional durante la Reforma y el Imperio; y durante la Revolución adquiere la clara conciencia de su propia e individual existencia. En la Revolución, como en un espejo, nos hemos contemplado, y en ella se nos ha hecho patente nuestro perfil nacional.



Ahora bien, México —como los jóvenes cuando descubren su propia existencia— no pudo ocultar la sorpresa que le causó el saber que existía y, desde entonces, se ha visto compelido a notificar a los demás que hay una nueva entidad en el mundo que se llama México. Y es aquí donde surge la cuestión que ahora nos importa: ¿de qué medios se ha valido México para manifestar a los demás su existencia recién descubierta? De un medio por demás objetivo e hiriente a los ojos; plástico, en suma: la pintura.

Frente a la pintura mexicana contemporánea una pregunta brota impremeditada: ¿por qué en México, ahora, que surge, lo único que se hace con genio es pintar y no otra cosa? Porque México ha fluidificado y concretado su más fiel sustancia en los colores. México no se ha expresado a través de la filosofía, ni han sido la política, la tecnología o las grandes creaciones industriales su sello distintivo. En cambio el alma mexicana ha encontrado más adecuado a su tono vital plasmarse en la pintura. Ha habido pueblos que al llegar a la adolescencia se valen de otros medios para expresarse, debido sin duda a su singular constitución histórica y a la perspectiva diferente en que están colocados frente a los otros pueblos.

Empero, no deja de ser incitante como tema de meditación ver cómo México ha escogido la pintura como vehículo para expresarse.

El mexicano no es reflexivo; carece de rigor mental: por ello no se ha expresado filosóficamente ni ha producido ciencia (Sandoval Vallarta, Graef Fernández y Barajas son, en el presente, casos excepcionales), El mexicano no se ha distinguido por su laboriosidad ni por su perseverancia; por eso aparte otras razones, no tenemos industria y nuestra economía es pobre. El mexicano desconoce la convivencia armónica y es ineducado cívicamente; por ello no es la vida pública sana nuestra característica fundamental! México, en razón de su juventud y de otras causas no estudiadas todavía no ha producido una literatura acabada, perfecta, como la francesa o la inglesa, por ejemplo.

En cambio parece que el mexicano posee una retina muy apropiada para la captación de la luz en sus más variados y delicados matices. Debe tener una especial constitución el nervio óptico del mexicano donde ha sido capaz de producir la portentosa pintura con que nos singularizamos en el mundo.

Este sumario señalamiento del problema, más que planteamiento, es con el propósito de encontrar a alguien que sea capaz de explicar el fenómeno de por qué México ha preferido a la pintura de entre todos los instrumentos expresivos.

Un contraste cabe consignar aquí: mientras el extranjero atento y estudioso conoce y reconoce a México por su pintura contemporánea, un gran sector del pueblo mexicano, la clase media en su mayoría, cree ver posturas de snobs cuando alguien admira sinceramente la obra de un Rivera, de un Siqueiros, de un Orozco, de un Anguiano, de un Chávez Morado, de un Castellanos y de tantos otros.

Mientras el extranjero advierte de inmediato la creación y aportación originales de nuestra pintura, la clase media semiletrada o los tenedores de las grandes fortunas prefieren como ornato interior para sus casas los anuncios de la coca-cola.

La falta de atención de estas clases hacia nuestra pintura ¿no revela una exangüe mexicanidad?

J O S E E . I T U R R I A G A

El autor nos ha dado este trabajo escrito en 1938 porque, independientemente de algunas afirmaciones rectificables, hay en él otras plenamente válidas y vigentes.



**INO**

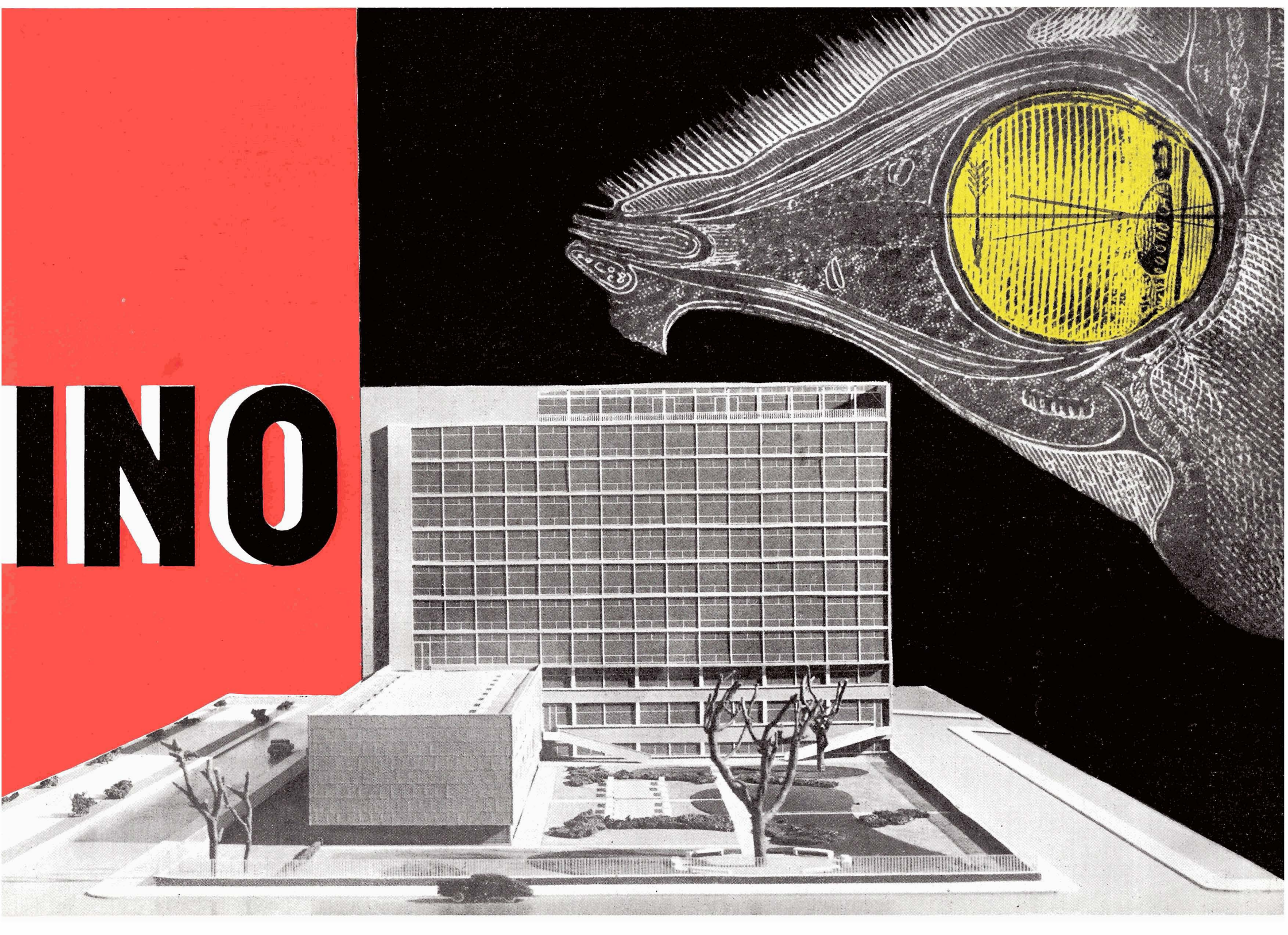





INSTITUTO NACIONAL DE OFTALMOLOGIA

ARQ. RAUL CACHO

ASESOR DR. M. PUIG SOLANES

# DIARIO OFICIAL



ORGANO DEL GOBIERNO CONSTITUCIONAL DE LOS ESTADOS UNIDOS MEXICANOS

DIRECTOR LIC. EDUARDO AMPUDIA V.

SECCION PRIMERA

Registrado como artículo de ley en el año de 1945. ★ MEXICO, MARTES 5 DE NOVIEMBRE DE 1944 ★ Tomo CLIX ★ Núm. 4

## SUMARIO

Resolución en el expediente de ampliación de ejidos al poblado Santa Quitéria, Estado de San Luis Potosí.	6
Resolución en el expediente de ampliación de ejidos al poblado El Hatillo, Estado de Veracruz.	7
Resolución en el expediente de ampliación de ejidos al poblado Rodrigo, Estado de San Luis Potosí.	8
Resolución en el expediente de ampliación de ejidos al poblado La Huachochila, Estado de Tamaulipas.	9
Resolución en el expediente de tercera ampliación de ejidos al poblado San Mateo Atlixpa, Estado de Tlaxcala.	10
Resolución en el expediente de creación de un centro de población agrícola del poblado San José de Guaymas, Mich., para la creación de un centro de población agrícola.	11
Resolución en el expediente de creación de un centro de población agrícola del poblado Puerta del Arsenal, Zac., para la creación de un centro de población agrícola.	12
Avisos Judiciales y Generales.	13 a 14

**SECRETARIA DE SALUBRIDAD Y ASISTENCIA**  
Decreto que crea el Patronato del Instituto Nacional de Oftalmología

**SECRETARIA DE SALUBRIDAD Y ASISTENCIA**

DECRETO que crea el Patronato del Instituto Nacional de Oftalmología.

Al margen un sello con el Escudo Nacional, que dice: Estados Unidos Mexicanos.—Presidencia de la República.

**MANUEL AVILA CAMACHO**, Presidente Constitucional de los Estados Unidos Mexicanos, a sus habitantes, salud:

Que con fundamento en lo que previene la fracción I del artículo 89 de la Constitución General de la República; y

CONSIDERANDO que el Gobierno Federal, en bien de la salud del pueblo, ha omitido esfuerzo en ampliar la red de hospitales en todo el país, así como en imprimir nueva orientación en su organización con objeto de garantizar un mejor funcionamiento;

CONSIDERANDO que las instituciones de nueva creación a quienes se ha dotado de personalidad jurídica propia, descentralizando el servicio y entregando su funcionamiento a un Patronato constituido por personas idóneas, en cuanto a su organización representan un adelanto, ya que este sistema ha permitido eliminar los defectos tan hondamente arraigados en hospitales que llevaban largos años de prestar servicios;

CONSIDERANDO que este sistema de organización además de realizar el ideal democrático; de poner la satisfacción de las necesidades sociales en manos de los gobernados; ha despertado entre ellos las liberalidades para cooperar en la realización de tan nobles fines, como es el de construir edificios para alojar nuevas instituciones de servicio social;

CONSIDERANDO que en el Centro Médico de la ciudad de México se ha iniciado la construcción de un edificio destinado para un Instituto de Oftalmología, para lograr la finalidad a que se refieren los considerandos que anteceden, en cuanto a su organización y funcionamiento, he tenido a bien dictar el siguiente

**DECRETO:**

**ARTICULO 1°**—Por medio del presente Decreto se crea el Patronato del Instituto Nacional de Oftalmología, cuyo objeto será el siguiente:

a).—Administrar los fondos que la Secretaría de Salubridad y Asistencia y los particulares destinan a la terminación del edificio en donde se edificará el Instituto.

b).—Intervenir directamente en la terminación del edificio, de acuerdo con los planos y proyectos ya elaborados por la Secretaría de Salubridad y Asistencia, coordinando su trabajo con el Comité de proyección y construcción del Centro Médico de la Ciudad de México, creado por virtud del decreto publicado en el "Diario Oficial" el 11 de octubre de 1944.

El Instituto impartirá este servicio a los indigentes y débiles económicos, pero, no obstante, podrá atender a un número restringido de enfermos capacitados económicamente, mediante el pago de cuotas de restitución, las cuales estarán de acuerdo con la capacidad pecuniaria de quien solicita el servicio y en la medida que esta práctica no devierta los fines de la institución.

2.—La enseñanza de los conocimientos médicos relacionados con esta rama de la medicina, tanto a estudiantes como a médicos y enfermeras, mediante cursos para graduados, para cuyo efecto organizará su trabajo en cooperación con la Universidad Nacional Autónoma de México.

3.—La investigación clínica y experimental, buscando la solución de los problemas que se plantean con motivo de los servicios que presta en esta rama de la medicina el Instituto.

**ARTICULO 2°**—El Instituto tendrá personalidad jurídica propia para todos los efectos legales y un patrimonio que se integrará con los siguientes bienes:

a).—Con el inmueble que está ubicado en el perimetro que corresponde al Centro Médico de la ciudad de México y con las construcciones iniciadas en dicho terreno, que consisten en las excavaciones y el piloto y la parte de estructura que ha sido pagada por la Secretaría de Comunicaciones y Obras Públicas.

La Secretaría de Salubridad y Asistencia, como administradora del Patrimonio de la Beneficencia Pública, entregará y pondrá a la disposición del Patronato el inmueble de referencia.

b).—Con los demás inmuebles que el Gobierno Federal destine para el Patronato en el curso de su funcionamiento.

c).—Con el subsidio que el Gobierno Federal propone anualmente para cubrir los gastos que demanda el funcionamiento del Instituto.

d).—Con los subsidios y aportaciones que recibe el Instituto, ya sea de instituciones públicas o privadas.

e).—Con las liberalidades que reciba de particulares.

f).—Con los derechos y cuotas que por sus servicios recaude.

g).—Con los productos y aprovechamientos de cualquier otro título adquiriera.

**ARTICULO 3°**—El subsidio del que se refiere el inciso d) del párrafo anterior, cuando el Instituto esté en funcionamiento, se otorgará y será por los montos que se determinen en el presupuesto del Instituto.

La Secretaría de Salubridad y Asistencia, en el curso de su funcionamiento, pagará a los administradores del Instituto la cifra que se determine en el presupuesto del mismo.



SECRETARIA DE SALUBRIDAD Y ASISTENCIA

### ACTA DE ENTREGA DE TERRENOS PARA LA CONSTRUCCION DEL HOSPITAL DEL INSTITUTO NACIONAL DE OFTALMOLOGIA.

En la Ciudad de México, Distrito Federal, siendo las doce horas del día cinco de marzo de mil novecientos cuarenta y cinco, se reunieron en terrenos del Centro Médico de la Ciudad de México, el C. Doctor Ignacio Morones Prieto, Subsecretario de Salubridad y Asistencia, en representación del C. Secretario del ramo, y los CC. miembros del Patronato del Instituto Nacional de Oftalmología, que a continuación se mencionan: Luis Montes de Oca, Ingeniero - Leda Salinas, William B. Richardson, Dr. Ignacio Chávez y Enrique Barra, con objeto de dar cumplimiento al Acuerdo Presidencial que ordena que la Secretaría de Salubridad y Asistencia haga entrega al Patronato mencionado de los terrenos situados en el Centro Médico de la Ciudad de México, que a continuación se describen: Lado sur-este sobre la Avenida principal 172.25 ciento setenta y dos metros veintidós centímetros, lado nor-este sobre la Avenida de acceso del Hospital de Infecciones 127.18 ciento veintidós metros dieciocho centímetros; lado este-este sobre la Avenida posterior que comunica con los Hospitales de Cardiología, del Niño y Maternidad Sagdet, 71.04 setenta y un metros cuatro centímetros; lado norte sur frente a la glorieta principal de acceso 9.93 nueve metros noventa y tres centímetros y lado nor-este colindante con el terreno de ampliación de la proyectada Escuela de Medicina, 9) cincuenta nueve metros. El terreno así descrito tiene una superficie de 9,121.68 NUEVE MIL CIENTO VEINTIUN METROS SESENTA Y OCHO CENTÍMETROS CUADRADOS.— En este acto el C. Subsecretario de Salubridad y Asistencia hace entrega a los miembros del Patronato del Instituto Nacional de Oftalmología, y éstos reciben los terrenos descritos para construir en ellos el edificio que alojará al acaudalado Instituto. No habiendo otro asunto que hacer constar, se levanta la presente acta por quintuplicado y firma para constancia los que en ella intervinieron.

*Ignacio Morones Prieto*  
*Luis Montes de Oca*  
*William B. Richardson*  
*Ignacio Chávez*  
*Enrique Barra*

*Luis Montes de Oca*  
*Ignacio Morones Prieto*  
*William B. Richardson*  
*Ignacio Chávez*  
*Enrique Barra*

AME/eg.



# ACTIVIDADES DEL INSTITUTO NACIONAL

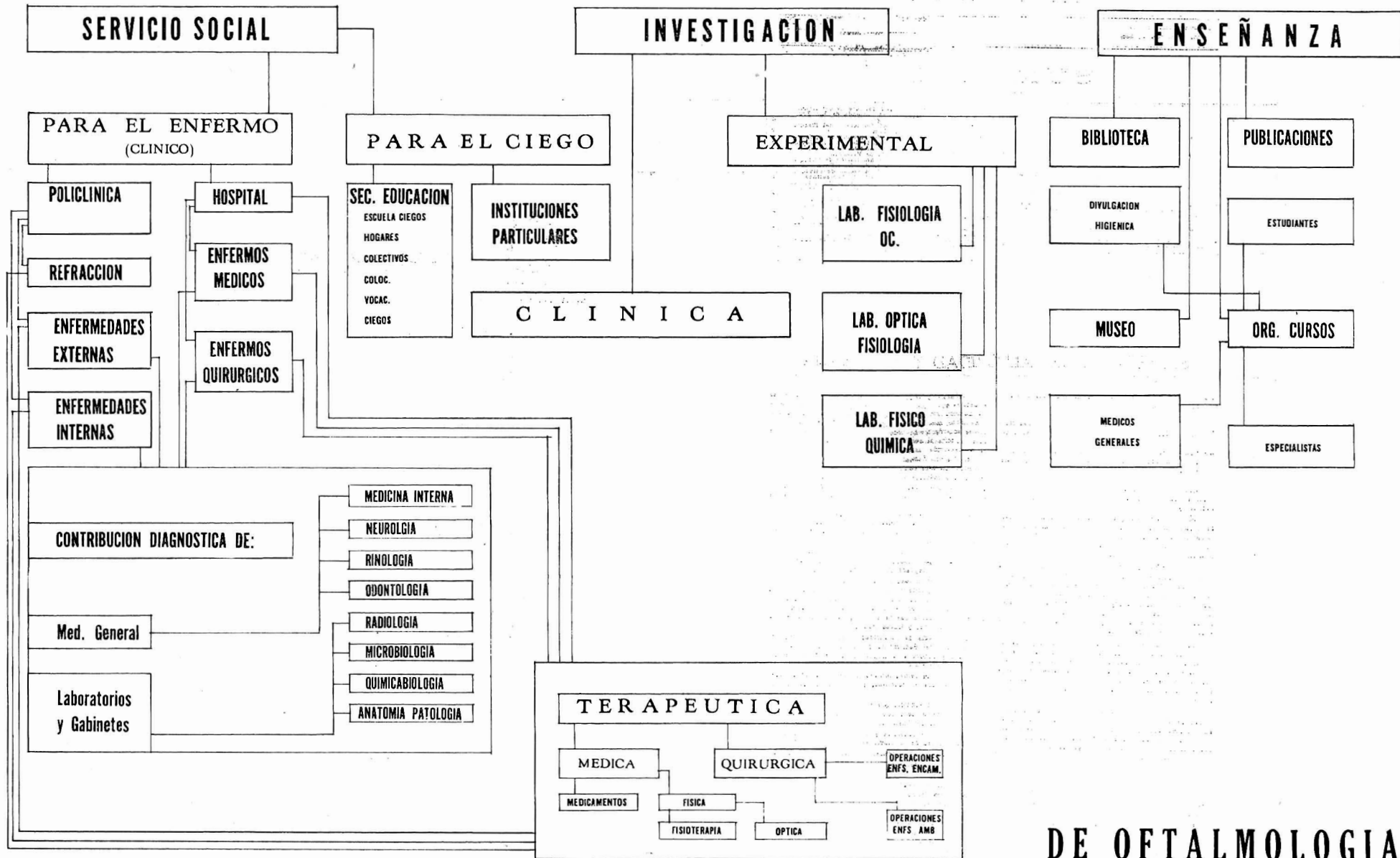

**DE OFTALMOLOGIA**

# PATRONATO DEL INSTITUTO NACIONAL DE OFTALMOLOGIA

Dr. D. Rafael P. Gamboa, *Secretario de Salubridad y Asistencia.*

Sr. D. Luis Montes de Oca

Ing. D. León Salinas

Sr. D. Guillermo B. Richardson

Dr. D. Ignacio Chávez

Sr. D. Enrique Sarro

La necesidad de la creación en México de un Instituto Nacional de Oftalmología se desprende de las consideraciones siguientes:

1.— La frecuencia de las enfermedades de los ojos crece día a día: a) el ojo participa en afecciones generales, como la diabetis, la hipertensión arterial, el cáncer, etc., etc., que ostensiblemente aumentan de frecuencia; b) la industrialización creciente del país y la mecanización de las industrias determinan, también, el aumento del número de enfermedades profesionales y de accidentes oculares del trabajo.

Los primeros resultados estadísticos que se obtienen al respecto en nuestro medio son impresionantes: entre nosotros, los oculares alcanzan el 11.59% de los accidentes del trabajo; ocupan el segundo lugar, pues solamente son superados por las lesiones de los dedos. En el año de 1947, el Instituto Mexicano del Seguro Social tuvo que atender en el Distrito Federal 2,596 accidentes oculares del trabajo, que ocasionaron 14,216 días de incapacidad temporal para el trabajador. La incapacidad permanente producida por estos accidentes alcanza el 22.6% de las incapacidades totales y sólo es superada por la debida a lesiones de los dedos, que es indudablemente de menor trascendencia en cuanto a la invalidez que causa.

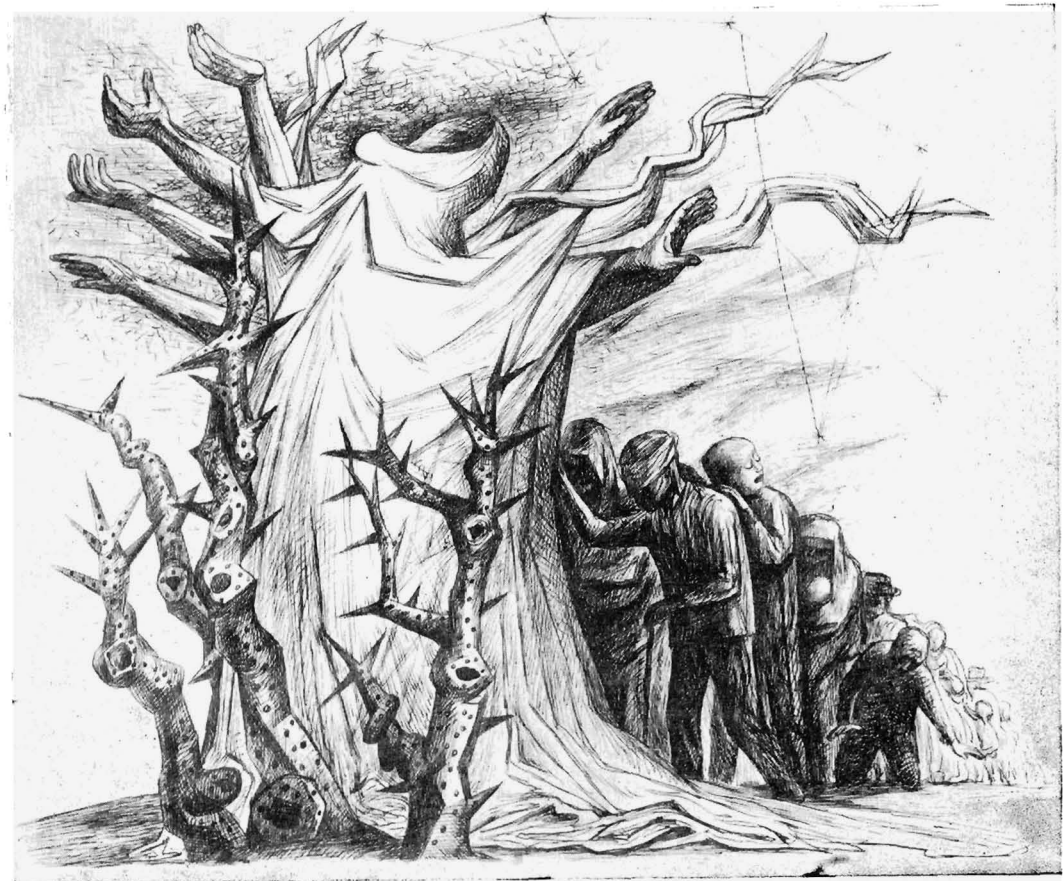

estudio para mural: JOSE CHAVEZ MORADO

c) en los últimos treinta años, México ha compartido con Guatemala el triste privilegio de ser el asiento de una enfermedad parasitaria —la oncocercosis— cuya única lesión grave es la ocular y que constituye una causa importante de ceguera en dos regiones (Oaxaca y Chiapas), cuando menos, de nuestro país.

En los últimos dos años se ha iniciado el estudio de una posible zona de extensión del padecimiento en las vecindades de Córdoba, Ver. Muy recientemente, la enfermedad se ha convertido en serio problema médico y sanitario continental, al descubrirse el primer foco sudamericano en la región oriental de Venezuela.

Se ha estimado que en nuestras dos zonas oncocercosas puedan existir alrededor de 35,000 enfermos y estudios recientes han demostrado que el padecimiento ataca el ojo en el 66.3% de los casos.

II.— Probablemente pocas especialidades médicas tengan conexiones tan inmediatas con la Medicina General, la Biología, la Físio-química, etc., como la Oftalmología. La rápida evolución de aquellas ciencias requiere, para aplicar sus adquisiciones a ésta, un trabajo incesante de investigación clínica y experimental.

III.— Los adelantos logrados hasta ahora en la Oftalmología obligan al empleo en las labores clínicas de complicado equipo instrumental que solamente puede ser adquirido y debidamente utilizado por establecimientos modernos y bien organizados.

IV.— Es evidente que en la actualidad ninguna labor de asistencia médica puede realizarse únicamente por medio de buena voluntad y ni siquiera de abnegación, sino que requiere una base sólida de conocimientos técnicos. Esto, que es verdad para toda labor médica, lo es más todavía en Oftalmología: la práctica de la especialidad dentro de los lineamientos señalados sólo es posible por medio de técnicos (médicos, ópticos, técnicos de laboratorio, etc.) bien preparados. No puede excusarse en ellos la menor falta de preparación dada la trascendental función de que el ojo es asiento y la invalidez —seguramente una de las mayores, desde los puntos de vista humano y social— que su pérdida acarrea. De estas consideraciones se desprende la necesidad de establecer para estos técnicos un centro permanente de enseñanza de tipo superior.

V.— La concentración en la Ciudad de México de enfermos oculares procedentes del interior del país es proporcionalmente más elevada que la de pacientes de cualquier otra índole: a) Por la escasez de oculistas en las pobla-

ciones de provincia, aún en muchas de primera categoría (Villahermosa, Durango, Ciudad Victoria, etc.); b) por la casi total ausencia, aun en las ciudades que cuentan con oculistas, de hospitales o clínicas para enfermos indigentes (no existen en localidades de la importancia de Querétaro, Saltillo, Mazatlán, etc., etc.); c) por la renuncia e incapacidad de los médicos generales para afrontar los problemas oftalmológicos, muchas veces hasta los más sencillos o urgentes; y d) por ser gran parte de los enfermos oculares ambulatorios y estar en posibilidad, por lo tanto, de trasladarse a la Capital en busca de asistencia médica. Por estos motivos, es necesario contar con un centro asistencial capaz de proporcionar atención médica y muchas veces internamiento a un número elevado de enfermos de los ojos.

El Instituto cuya creación se propone deberá desarrollar las siguientes actividades: Asistencia Social, Investigación y Enseñanza.

A).— **ASISTENCIA SOCIAL.** Deberá impartirla a los enfermos de los ojos (asistencia social clínica) y a los ciegos y ambliopes.

a).— **Asistencia Social Clínica:** el Instituto contará para realizarla con una policlínica y un hospital.

La primera estará constituida por una serie de departamentos para el estudio de los enfermos de los ojos (enfermedades externas, internas, refracción, etc.); por un conjunto de servicios clínicos y de laboratorios auxiliares (medicina general, neurología, rinología, radiología, química, microbiología, anatomía patológica, etc.) cuya cooperación compartirá con el hospital; y por un sector de aplicaciones terapéuticas, también compartido con el hospital, para el tratamiento médico (medicamentoso y físico: fisioterápico y óptico) y quirúrgico de los enfermos (farmacia, óptica, gabinete de fisioterapia, unidad quirúrgica, etc.)

El hospital contará con locales para el internamiento de enfermos oculares médicos y quirúrgicos, en su gran mayoría indigentes o semi-indigentes.

b).— **Asistencia para los ciegos y ambliopes:** el Instituto verificará labores de investigación y actuará como consejo técnico de las Secretarías de Asistencia y de Educación y de los establecimientos particulares (escuelas de ciegos, centros de orientación vocacional, etc.) relacionados con el problema.

B).— **INVESTIGACION:** Se impulsarán en el Instituto los dos tipos de investigación médica: la investigación clínica y la experimental. La primera se llevará a cabo con el material que la policlínica y el hospital proporcionen; la segunda, por medio de laboratorios especializados.



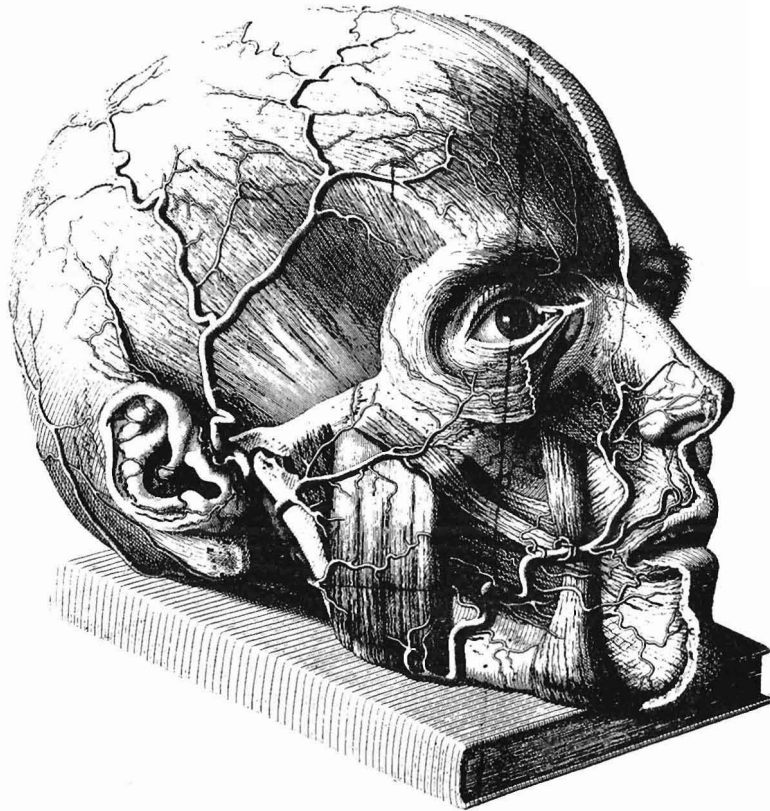

C).— **ENSEÑANZA:** Las actividades de la sección de enseñanza comprenderán:

a).— La organización permanente de cursos de iniciación y de cursos superiores de Oftalmología y ciencias afines para graduados; la cooperación con la Facultad de Medicina en la enseñanza de la Oftalmología Esencial a los estudiantes y con las Secretarías de Salubridad y Asistencia y de Educación en la divulgación de los conocimientos de higiene ocular; la promoción de becas de estudio al extranjero para oculistas mexicanos y de residencia e internado para médicos de provincia y de países extranjeros (especialmente de repúblicas latinoamericanas); la contratación de profesores extranjeros para cursos monográficos, etc., etc.

b).— La creación de una biblioteca de publicaciones oftalmológicas.

c).— La instalación de un museo de Oftalmología (piezas anatómicas macro y microscópicas; iconografía ocular en modelos, dibujos, etc.; historia de la oftalmología, etc.).

d).— La creación de un departamento de publicaciones que edite una revista periódica del Instituto y promueva la publicación de libros, monografías, etc., de oculistas mexicanos.



## LOCALIZACION DEL INSTITUTO DE OFTALMOLOGIA

El Centro Médico de la Ciudad de México es una sección urbana en adelantado proceso de ejecución, que ha sido destinada a contener un grupo de hospitales especializados. Estas construcciones, en armónica relación funcional con los nuevos edificios del Hospital General y de la Escuela de Medicina de la Universidad Nacional, constituirán el núcleo más importante de asistencia nosocomial, de investigación y enseñanza de la Medicina en la República Mexicana. Tendrá capacidad para 4,100 camas aproximadamente, por lo que, junto con la Ciudad Hospitalaria de Lille, Francia (con capacidad de 4,800 camas) y el Centro Médico Presbiteriano de Nueva York, será uno de los mayores conjuntos hospitalarios del mundo.

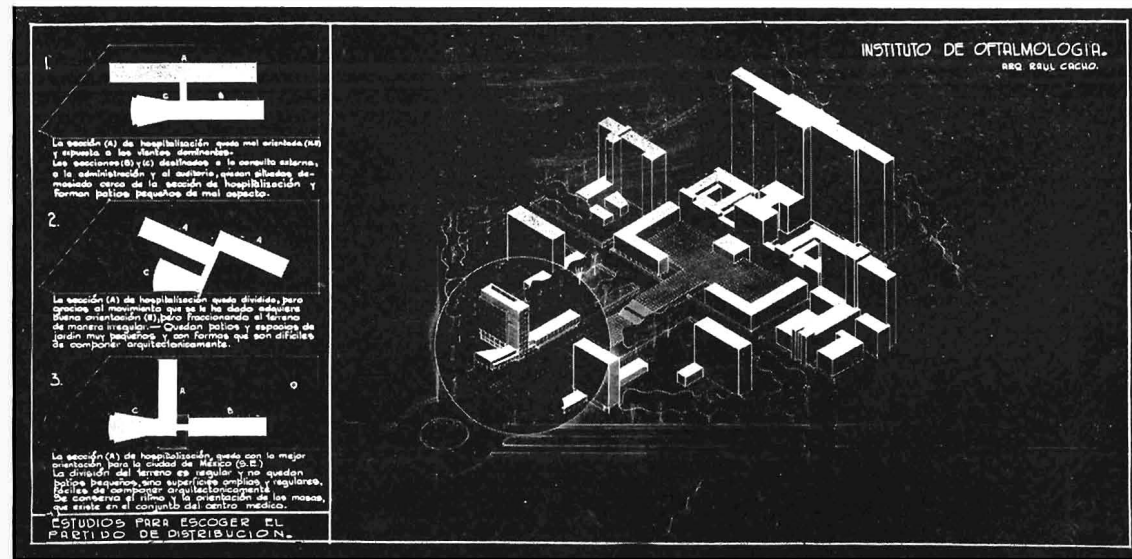

Al ser estudiada la planificación general del Centro Médico, se consideró indispensable imponer normas estrictas a los edificios que lo componen, especialmente en lo relativo a alturas, orientaciones y calidades plástico-constructivas de sus cuerpos principales, con objeto de lograr la unidad e integración necesarias de todas las secciones.

Estas normas determinan que los edificios se hayan proyectado con criterio de concentración, especialmente en los cuerpos destinados al encamamiento de enfermos, y que las salas de hospitalización tengan vista al Sureste (orientación en la que se logra la mayor penetración del sol tibio durante el año).

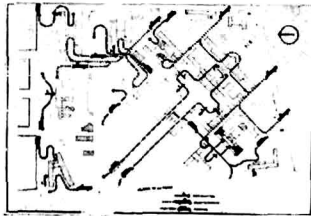

Esquemas de Circulación

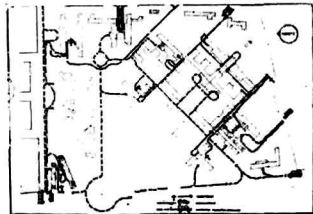

## CONTORNO DEL INSTITUTO NACIONAL DE OFTALMOLOGIA

El terreno destinado en el Centro Médico para el Instituto Nacional de Oftalmología guarda con los edificios más importantes las relaciones siguientes:

Hacia el Sureste, y al final de la avenida principal se encuentra el Hospital General, cuyo cuerpo predominante es de 20 pisos y su longitud de 150 Mts.; hacia el Sur, el Hospital Urbano de Emergencia, con 14 pisos y 75 Mts. de longitud, aproximadamente; al Oriente, el Hospital de Infecciosos, con 12 pisos y 70 Mts. de longitud; hacia el Suroeste, el Hospital de Otorrinolaringología, en proceso de estudio.





## EL TERRENO

El predio del Instituto Nacional de Oftalmología está situado al Noroeste de la avenida principal de acceso y en colindancia con ella. Su área es de 9,121.68 Mts. El lado principal, de mayor longitud, tiene 172.25 Mts. y está orientado hacia el Suroeste; el otro lado mayor, paralelo al anterior, mira hacia el Noroeste y está en relación directa con la calle secundaria que sirve para descongestionar el tránsito de la avenida. Los dos lados restantes, tienen las orientaciones y dimensiones siguientes: uno de ellos, perpendicular a los ya citados, mira al Suroeste, tiene 59 Mts. de longitud y colinda con el terreno destinado a la Escuela de Medicina; el otro, de 75.04 Mts. de longitud, da hacia el Norte y termina en un pequeño parrillero de 9.95 Mts. frente a la glorieta de entrada del Centro Médico.

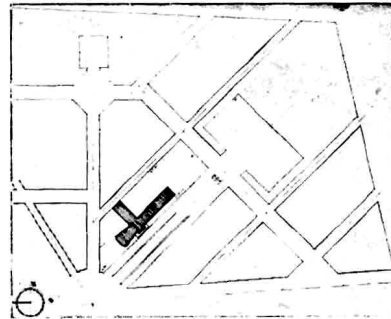

## PARTIDO GENERAL DE COMPOSICION ARQUITECTONICA

A.— **Partido.**— La necesidad de orientar y relacionar correctamente las secciones del edificio y la conveniencia de tener espacios abiertos amplios y regulares, nos decidió a proyectar la construcción en la forma indicada en las gráficas; esto es: un cuerpo principal, desarrollado en altura, que contiene los servicios de "hospitalización", los "intermedios" y los "generales"; y otro, de poca altura pero de importante desarrollo longitudinal, que aloja la "consulta externa" y los servicios principales de "enseñanza y divulgación".

Como puede verse, las salas de encamados, los dormitorios de médicos y las partes fundamentales de los servicios intermedios, dan al Sureste, que es, sin duda, la orientación mejor en la Ciudad de México; hacia el lado opuesto —Noroeste— se distribuyen los servicios generales de los pisos, y otros locales de importancia secundaria.

B.— **Accesos y comunicaciones.**— El Hospital contará con tres accesos: el principal, destinado a los enfermos y visitantes; el del personal técnico y administrativo, por el cual también saldrán eventualmente los cadáveres; y el del servicio general.

El acceso principal da a la avenida más importante del Centro Médico y comunica directamente con el vestíbulo, ligado con la Sala de Espera de la Consulta Externa. Comunica, también directamente, con el Museo y Auditorio.

Del vestíbulo parten las circulaciones verticales principales: dos elevadores (con capacidad para una camilla) y una escalera.

Al mismo nivel se encuentra la Sección Administrativa, que incluye la Dirección y la Admisión de Enfermos. Esta sección, distribuida a los lados de una circulación central de 2.50 Mts. de ancho, tiene al extremo las circulaciones de servicio: un montacargas y una escalera.

El acceso para el Mortuario se ha dispuesto en una de las arterias secundarias que rodean el predio, con objeto de evitar la vista de los cortejos fúnebres desde la entrada principal.

Por último, el acceso a los servicios generales, destinados primordialmente al tránsito de vehículos de carga, se encuentran sobre la calle paralela a la principal, mencionada en párrafos anteriores. De este acceso parte una rampa que comunica con el patio de servicio, situado a "menos 2 Mts." de nivel con relación a las banquetas de la avenida.

Para enviar a las diversas dependencias del hospital los útiles de servicio, la comida y el material clínico esterilizado, se cuenta con elementos especiales de circulación.

## SERVICIOS ESPECIALES DEL EDIFICIO, CONTENIDOS EN LOS DIVERSOS PISOS

PLANTA PRINCIPAL	(Elevada a "más 2 Mts." del nivel de las banquetas): Dirección, Administración, Admisión de Enfermos, Auditorio, Museo y parte de la Consulta Externa.
PRIMER PISO	(Al nivel de "más 6 Mts."): Laboratorios, Biblioteca y segundo piso de la Consulta Externa; comunicado con la planta baja de la misma Consulta Externa por una rampa de pendiente menor del 12%.
SEGUNDO PISO	(Al nivel de "más 9.50 Mts."): Quirófano con todas sus dependencias.
PISOS TERCERO, CUARTO, QUINTO, SEXTO, y OCTAVO	Contienen las unidades hospitalarias del Instituto; 4 de ellas semi-colectivas y 2 individuales (la altura de cada piso. es de 3.50 Mts.)
PISO NOVENO	Habitaciones de los Médicos internos, con sus servicios conexos.
SÓTANOS	(Al nivel de "menos 2Mts."): contienen los servicios generales del Hospital.

## DISPOSITIVOS ESPECIALES

La planta principal se proyectó al nivel de "más 2 Mts." con relación a las banquetas de la avenida principal del Centro Médico para ponderar la sección de gobierno interior que contiene, y para evitar, además, que los sótanos resulten a profundidad mayor de 2 Mts. ya que en la Ciudad de México las aguas friáticas se encuentran a 2.50 Mts. de fondo.

Las fachadas fueron proyectadas con el criterio de "plan libre", es decir, independientes de la estructura del edificio, con objeto de permitir la máxima libertad en la composición de las mismas.

NOTA:— En el programa de partes arquitectónicas aparecen los locales que componen cada uno de los servicios indicados.

## ASPECTO ESTETICO

De acuerdo con los principios doctrinarios de la arquitectura moderna, y sin entorpecer la auténtica satisfacción de las necesidades, se ha procurado que la belleza del edificio —afanosamente buscada— y en cuanto esto es posible, radique principalmente en la relación armónica de los volúmenes que lo componen, en la proporción general de ellos y en las texturas, colores y combinaciones tonales de los materiales que se emplearán en su acabado.

Han sido motivo de estudio cuidadoso las relaciones entre los vanos y los macizos de las fachadas y la composición de los manguetes de las ventanas.

Sin embargo, y no obstante la preocupación estética manifiesta, al resolver el edificio no se ha supeditado ninguna función utilitaria, básica, a este empeño.

Ha sido también nuestro deseo experimentar en un caso concreto el movimiento cultural más reciente de México, o sea el integralismo artístico, que consiste en buscar la solución del problema estético-arquitectónico con la contribución, desde los primeros estudios del proyecto, de pintores y escultores, quienes compenetrados de las necesidades arquitectónicas, y sin trastornar las soluciones funcionales, deben colaborar en la resolución del problema estético que en todo edificio se presenta.

En el Instituto Nacional de Oftalmología intervinieron el pintor Chávez Morado y en parte, también, el escultor Cueto. Ambos, pero en particular el primero, hicieron estudios generales de textura y colores así como de pinturas y esculturas.

De Chávez Morado es el anteproyecto con el tema de "La Cequera" de la fachada Norte del Auditorio, que tiene como característica peculiar el formar parte de lo que será la portada de acceso al gran Centro Médico.

La ejecución de ese tema dará ocasión al renacimiento del mosaico en México, forma en que se piensa realizar.



Estudio para mural: JOSE CHAVEZ MORADO



I.N.O.

---

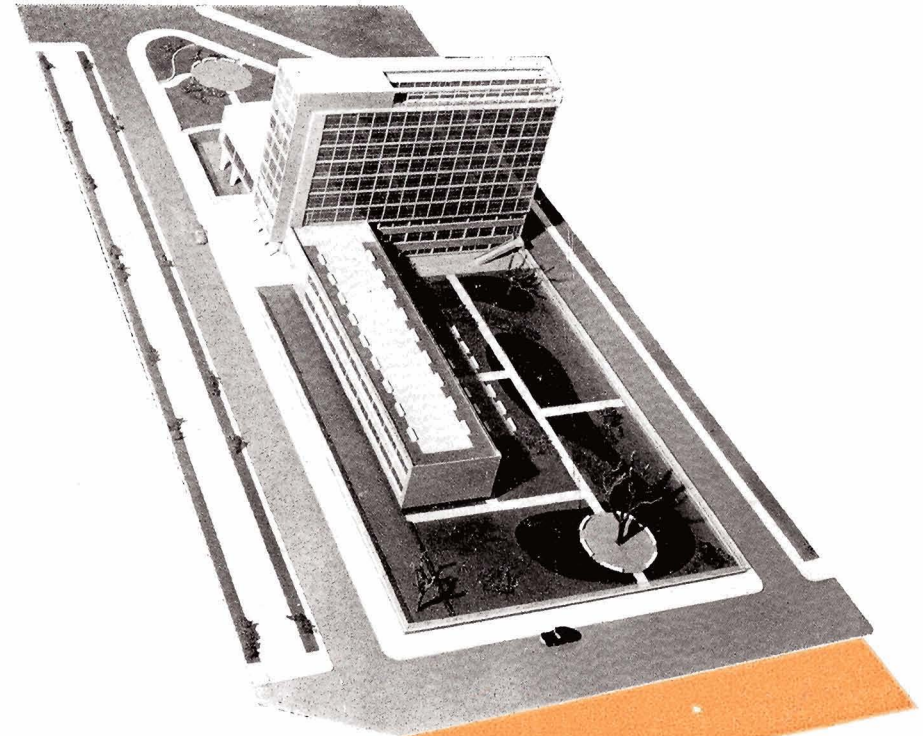
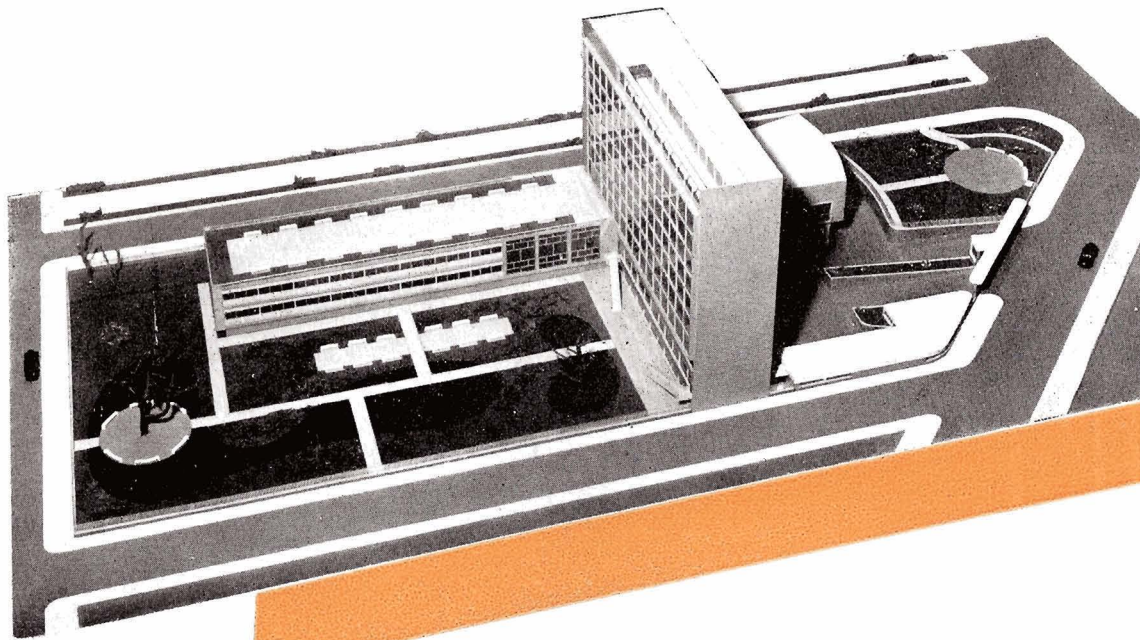

# INO.

PERSPECTIVA DEL ANTEPROYECTO ARQ. RAUL CACHO. ASESOR: DR. M. PUIG SOLANES COLABORO: PINTOR CHAVEZ MORADO.

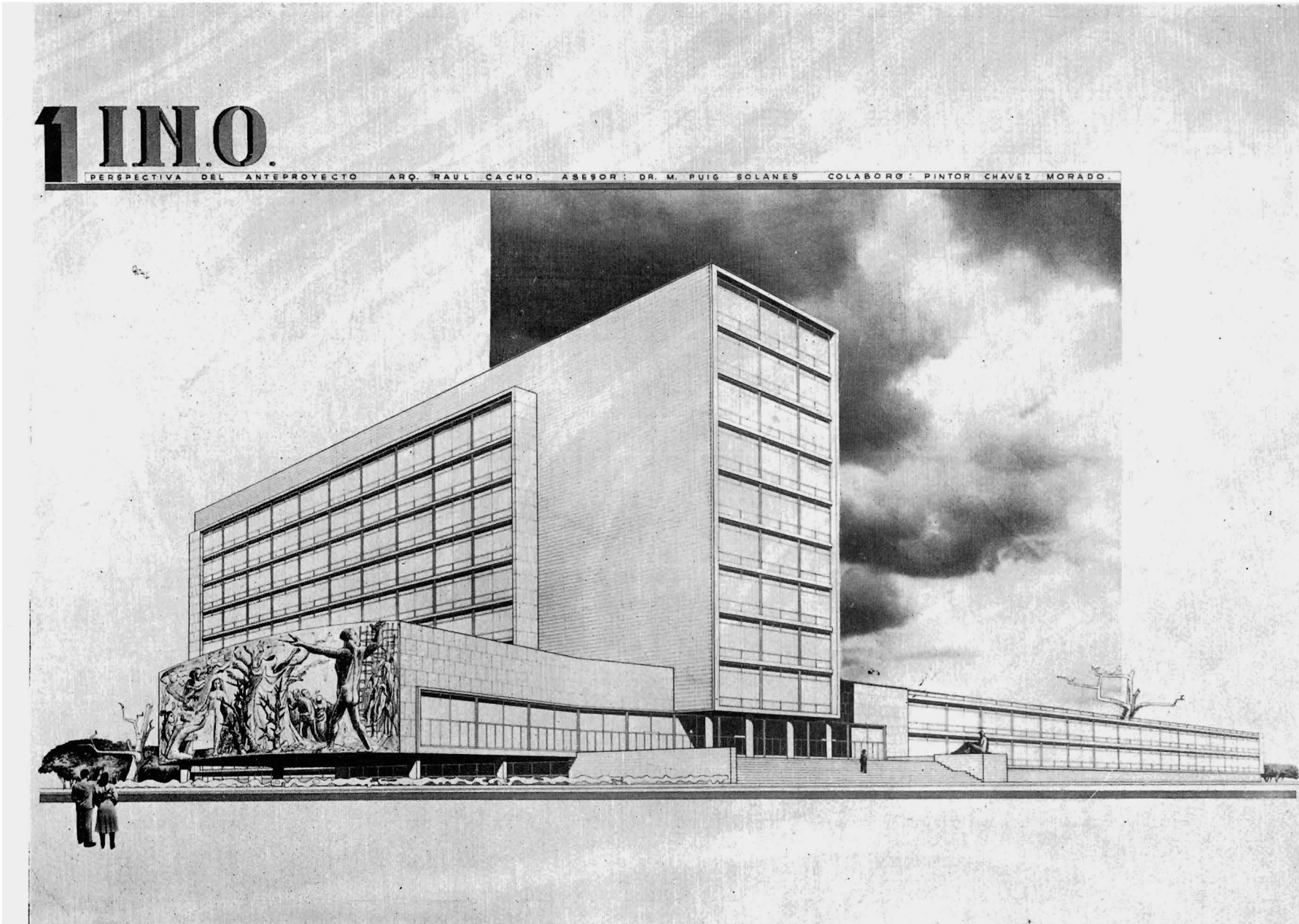

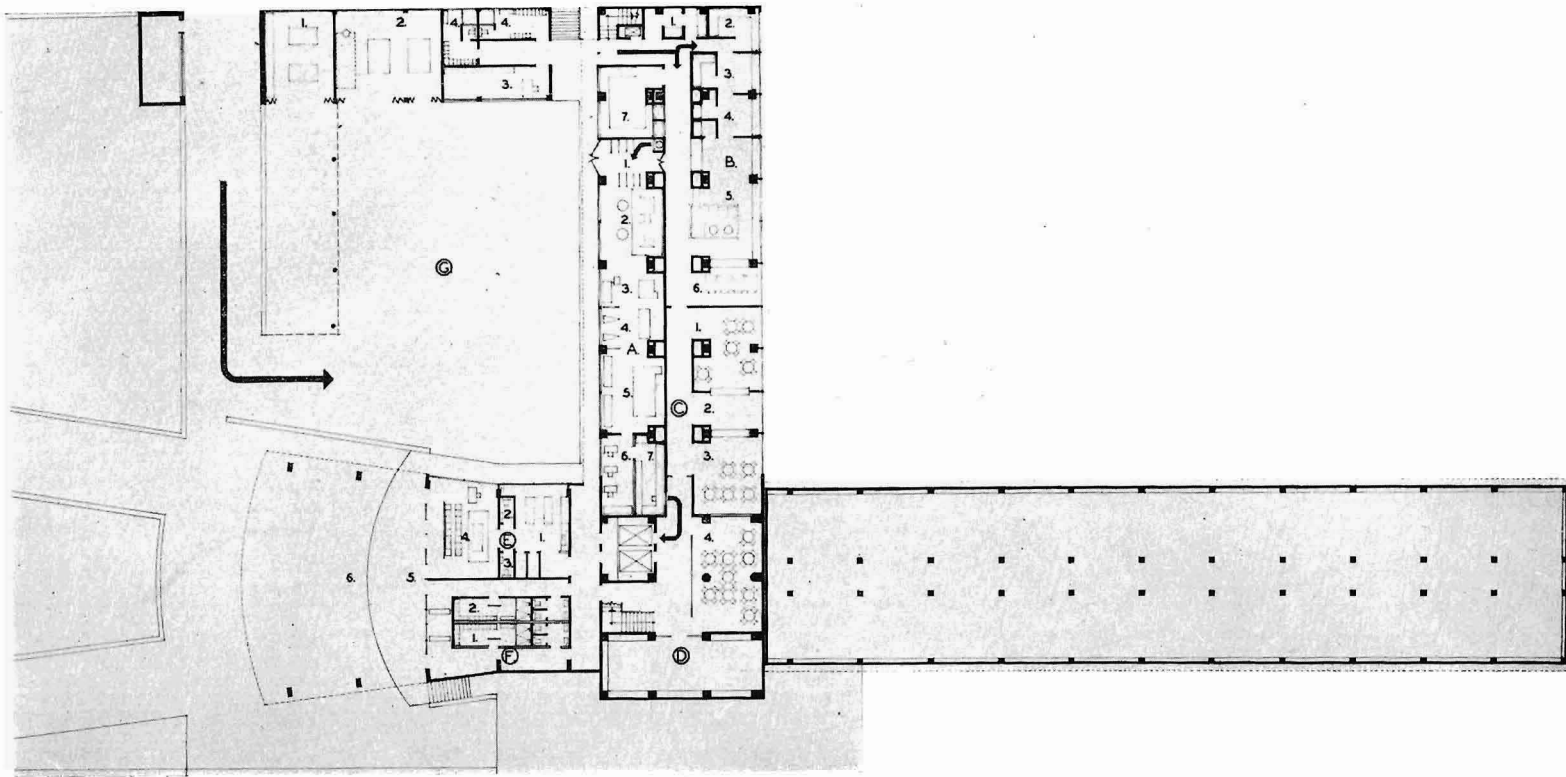

*A.-Lavandería.*

- 1.-Caída y Clasificación.
- 2.-Lavado y Extracción.
- 3.-Secado.
- 4.-Planchado a mano.
- 5.- " " máquina.
- 6.-Reposado.
- 7.-Almacén.

*B.-Cocina Central.*

- 1.-Lavado y basura.
- 2.-Almacén.
- 3.-Refrigeración y preparación de carne.
- 4.-Refrigeración y preparación de vegetales.
- 5.-Cocina General.

- 6.-Servicios para distribución de comida.
- 7.-Cocina de dietas y montacargas para las cocinas de piso.

*C.-Comedores.*

- 1.-Comedor Servidumbre.
- 2.-Servicio de cafetería.
- 3.-Comedor Enfermeras.
- 4.- " Médicos.

*D.-Taller de Optica.*

*E.-Mortuario.*

- 1.-Refrigeración autopsias y preparación de cadáveres.

- 2.-Sanitario Hombres.
- 3.- " Mujeres.
- 4.-Sala de Velación.
- 5.-Andén.

- 6.-Patio de maniobras y estacionamiento.

*F.-Baños y Vest. Pers.*

- 1.-Para Hombres.
- 2.- " Mujeres.

*G.-Patio de Servicio.*

- 1.-Taller.
- 2.-Calderas.
- 3.-Sub-Estación Eléct.
- 4.-Baños y Vests. Serv.

# INSTITUTO DE OFTALMOLOGIA

PLANTA · AL · NIVEL - 2.00 mts  
SERVICIOS GENERALES - BOTANOS - ESCALA 1:200



# INSTITUTO DE OFTALMOLOGIA

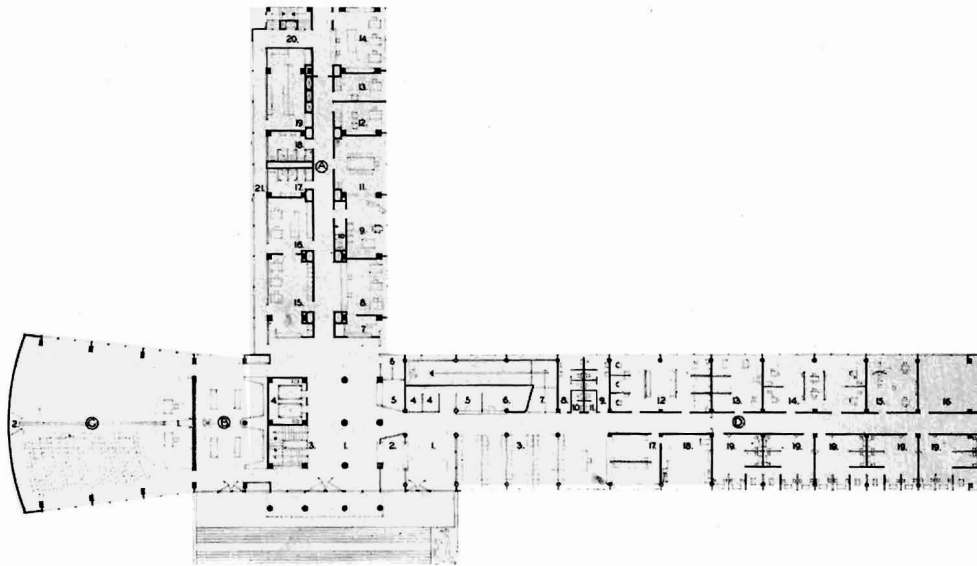

## A.-Administración.

- 1.-Vestíbulo.
- 2.-Control.
- 3.-Escalera.
- 4.-Elevadores.
- 5.-Tabaquería.
- 6.-Teléfonos.
- 7.-Caja.
- 8.-Pagaduría.
- 9.-Dirección.
- 10.-Sanitario.
- 11.-Sala de Juntas.
- 12.-Jefe de Residentes.
- 13.-" " Enfermeras.
- 14.-Superintendencia.
- 15.-Registro y Administr.
- 16.-Archivo Activo.
- 17.-Baño y Sanitario, Mujeres.

- 18.-Baño y Sanitario, Hombres.
- 19.-Archivo muerto.
- 20.-Circulac. Vert. Servo.
- 21.-" de Servicio.

## B.-Exposición y Museo.

- ### C.-Aula.
- 1.-Foro.
  - 2.-Aparato de Proyección.

## D.-Consulta Externa.

- 1.-Vestíbulo.
- 2.-Control.
- 3.-Sala de Espera.
- 4.-Interrogatorios.
- 5.-Servicio Social.

- 6.-Caja.
- 7.-Rampa.
- 8.-Sanitario Púb. Mujeres.
- 9.-Sanitario Púb. Hombres.
- 10.-Sanitario Médicas.
- 11.-" Médicos.
- 12.-Inyecciones y curaciones.
- 13.-Ortóptica.
- 14.-Refracción.
- 15.-Campimetría.
- 16.-Emergencia.
- 17.-Farmacia y Optica.
- 18.-Preparación.
- 19.-Enfermedades internas y externas del ojo.



PLANTA AL NIVEL +2.00 MT  
ADMINISTRACION - PLANTA PRINCIPAL - ESCALA 1:500

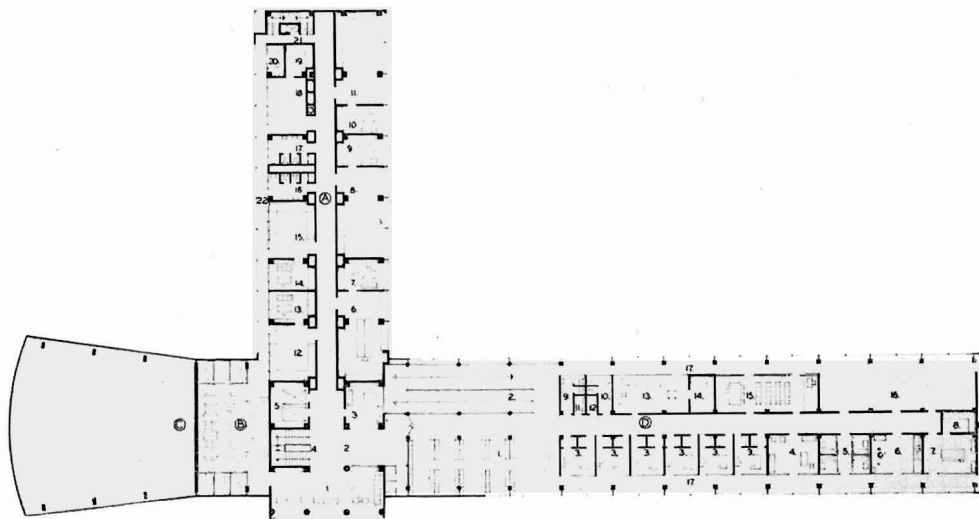

## A.-Laboratorios.

- 1.-Sala de Espera.
- 2.-Vestíbulo.
- 3.-Oficina Laboratorios.
- 4.-Escalera.
- 5.-Elevadores.
- 6.-Química.
- 7.-Privado de Química.
- 8.-Microbiología.
- 9.-Privado de Microbiología.
- 10.-Privado de Anatomía Patológica.
- 11.-Anatomía Patológica.
- 12.-Optica Fisiológica.
- 13.-Priv. Optica Fisiológ
- 14.-Privado Fisiológica Ocular.

- 15.-Fisiología Ocular.
- 16.-Baño y Sanit. Mujeres.
- 17.-Baño y Sanit. Hombres.
- 18.-Fotografía.
- 19.-Cuarto oscuro.
- 20.-Utilería.
- 21.-Circulac. Vert. Servo.
- 22.-" de Servicio.

## B.-Biblioteca.

## C.-Vacío del Auditorio.

## D.-Consulta Externa.

- 1.-Sala de Espera con Control.

- 2.-Rampa.
- 3.-Consultorio con dos Vest.
- 4.-Dental.
- 5.-Fisioterapia.
- 6.-Rinología.
- 7.-Rayos X.
- 8.-Cuarto oscuro.
- 9.-Sanitario Púb. Mujeres.
- 10.-Sanitario Púb. Hombres.
- 11.-Sanit. para Médicas.
- 12.-" " Médicos.
- 13.-Foto Clínica.
- 14.-Cuarto oscuro.
- 15.-Reuniones Médicas.
- 16.-Futura ampliación.
- 17.-Circulación personal.



PLANTA AL NIVEL +2.00 MT  
LABORATORIOS - 1º PISO - ESCALA 1:500

# INSTITUTO DE OFTALMOLOGIA

- |                          |                                     |   |
|--------------------------|-------------------------------------|---|
| 1.-Espera.               | 9.-Arsenal.                         | 15.-Camillas.                             |
| 2.-Escalera.             | 10.-Sub - Esterilización y Trabajo. | 16.-Casilleros Baño y Sanitarios Hombres. |
| 3.-Elevadores.           | 11.-Esterilización.                 | 17.-Casilleros Baño y Sanitarios Mujeres. |
| 4.-Oficina.              | 12.-Operaciones.                    | 18.-Circulación vertical de Servicio.     |
| 5.-Descanso Médicos.     | 13.-Sub-Esterilización.             | 19.-Circulación de Servicio.              |
| 6.-Operaciones Sépticas. | 14.-Recuento y caída de ropa sucia. |   |
| 7.- " Asépticas.         |                                     |   |
| 8.-Lavabos de Médicos.   |                                     |   |

PLANTA AL NIVEL +9.50 MT  
QUIROFANO - 4º PISO - ESCALA 1:200

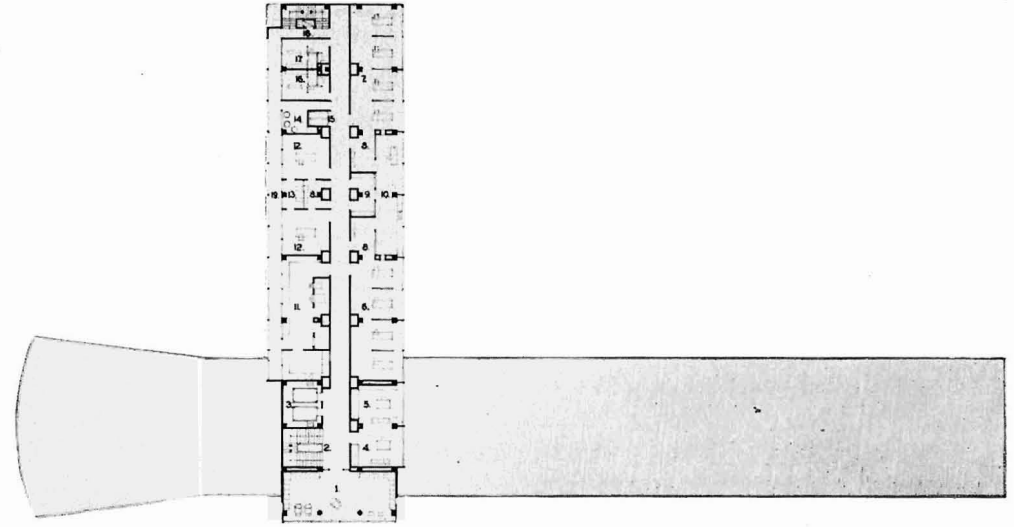

- |  |                           |                                     |
|--|---------------------------|-------------------------------------|
| 1.-Sala de Encamados, semicolectiva para 4 enfermos. | 8.-Puesto de Enfermeras.  | 17.-Cuarto Séptico.                 |
| 2.-Lockers para enfermos.                            | 9.-Trabajo de Enfermeras. | 18.-Cocina para flores.             |
| 3.-Cuartos individuales.                             | 10.-Sanitario Enfermeras. | 19.-Baño y Sanitarios.              |
| 4.-Baño individual.                                  | 11.-Teléfonos.            | 20.-Utilería.                       |
| 5.-Sala de Día y Visitas.                            | 12.-Cuarto Clínico.       | 21.-Recuento y caída de ropa sucia. |
| 6.-Escalera.   | 13.- " del Médico.        | 22.-Cocina de piso.                 |
| 7.-Elevadores.                                       | 14.-Oftalmoscopia.        | 23.-Comedor.                        |
|  | 15.-Baño de Tina.         | 24.-Circulación Vest. Servicio.     |
|  | 16.-Camillas.             | 25.-Circulación de Servicio.        |

Capacidad:

20 Camas Semi-colectivas.  
4 Camas Individuales.

Total: ..... 24 Camas  
Máximo: ... 28 Camas

PLANTA NIVELES +13.00 +14.50  
+20.00 +21.50 MT  
PLANTA TIPO 'A' DE HOSPITALIZACIÓN - 3º, 4º, 5º Y 6º PISOS - ESC. 1:200

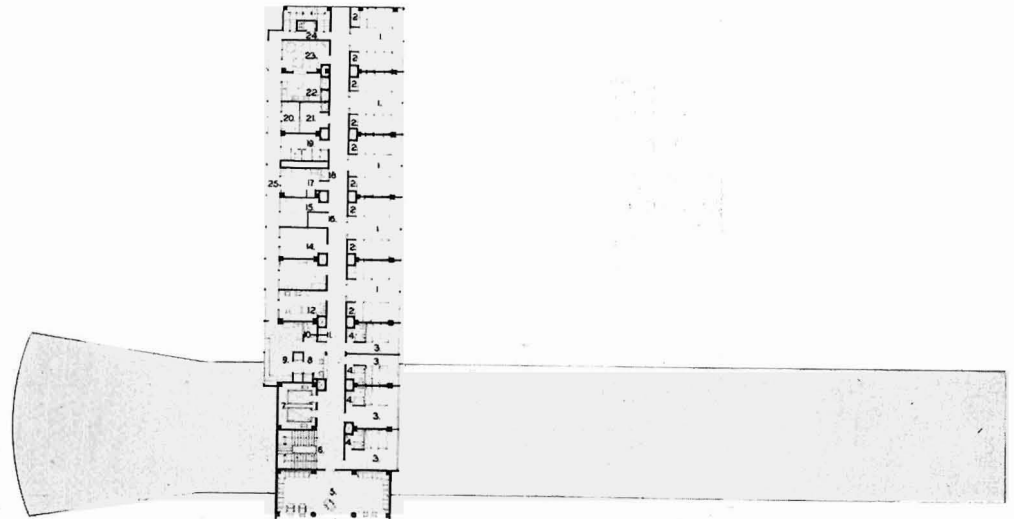

# INSTITUTO DE OFTALMOLOGIA

- |                           |                         |                                       |
|---------------------------|-------------------------|---------------------------------------|
| 1.-Cuartos individuales.  | 9.-Cuarto Clínico.      | 18.-Recuento y caída de ropa socia.   |
| 2.-Baño individual.       | 10.- „ del Médico.      | 19.-Cocina de piso.                   |
| 3.-Sala de Día.           | 11.-Oftalmoscopia.      | 20.-Vestíbulo de Servicio.            |
| 4.-Escalera.              | 12.-Baño de Tina.       | 21.-Circulación Vertical de Servicio. |
| 5.-Elevadores.            | 13.-Camillas.           | 22.-Circulación de Servicio.          |
| 6.-Puesto de Enfermeras.  | 14.-Cuarto Séptico.     |                                       |
| 7.-Trabajo de Enfermeras. | 15.-Closet para flores. |                                       |
| 8.-Teléfonos.             | 16.-Sanitario.          |                                       |
|                           | 17.-Utilería.           |                                       |

*Capacidad:*

- 14 Camas individuales.
- 28 Camas máximo.



**PLANTA NIVELES** +22.00 M  
 +30.00 M  
 PLANTA TIPO 'B' DE HOSPITALIZACIÓN - 7Y8E PISOS - ESCALA 1:500

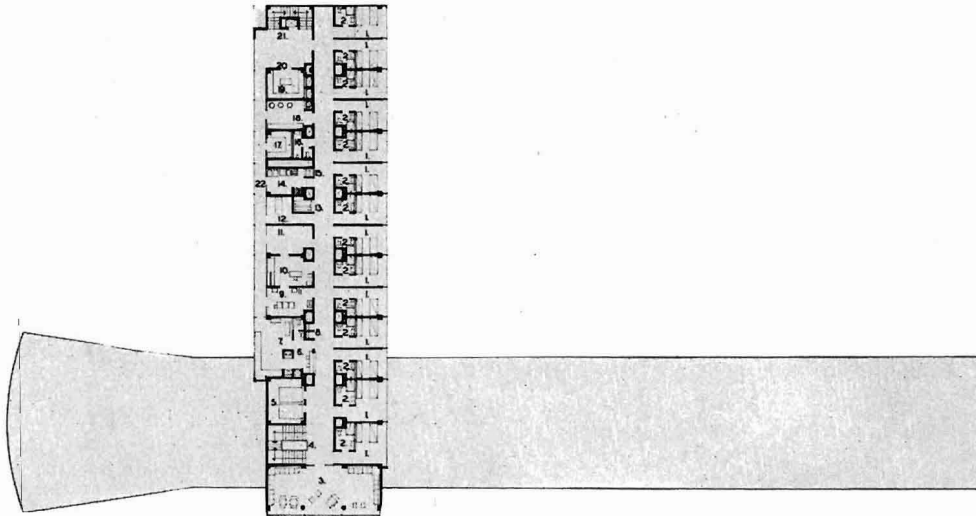

- |                                    |   |                                       |
|------------------------------------|---|---------------------------------------|
| 1.-Solario.                        | 6.-Circulación a cubierto.              | 11.-Sanitario.                        |
| 2.-Terraza.                        | 7.-Escalera.                            | 12.-Baño.                             |
| 3.-Recibidor y Estancia con juego. | 8.-Caseta de Elevadores.                | 13.-Recuento ropa sucia.              |
| 4.-Vestíbulo.                      | 9.-Encargado de piso.                   | 14.-Cuarto de aseo.                   |
| 5.-Estudio y Biblioteca.           | 10.-Habitación individual para Médicos. | 15.-Circulación Vertical de Servicio. |



**PLANTA AL NIVEL** +34.00 MTS  
 HABITACIONES DE MEDICOS ESCALA 1:200

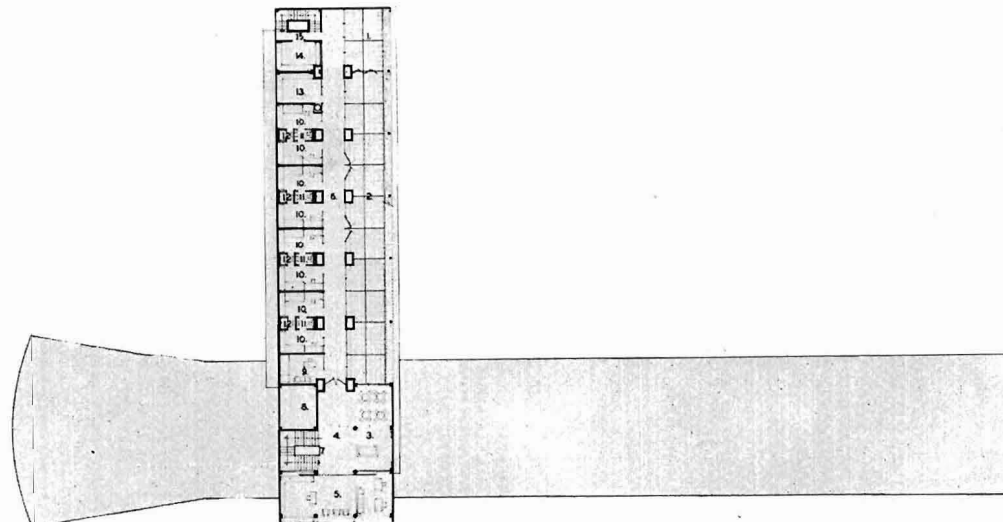



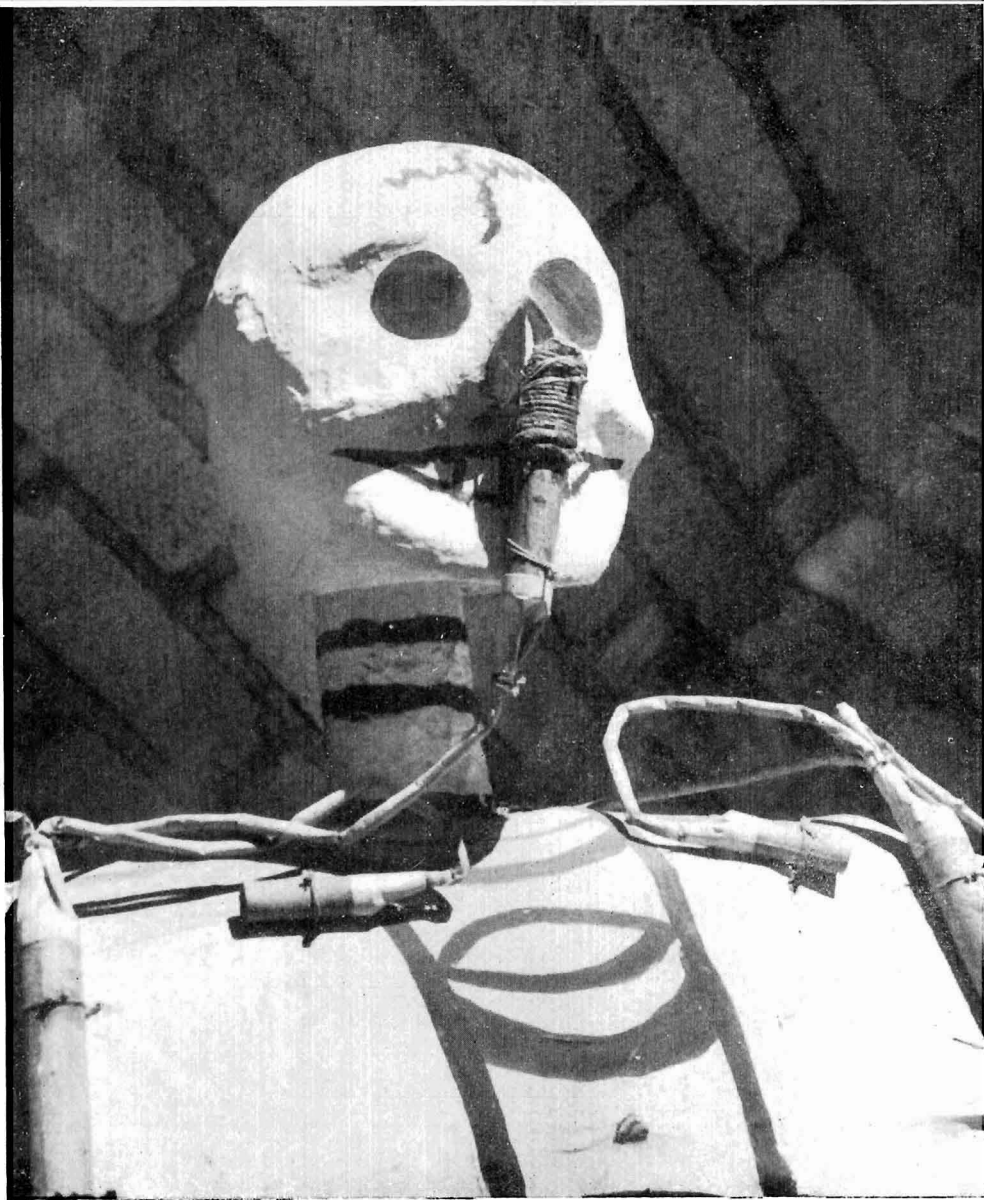

# LOS • JUDAS

D I E G O • R I V E R A

Cuando un pueblo tiene una cultura plástica muy antigua y que ha producido a miles, a centenares de miles, las obras maestras, queda en la "memoria de la especie" un acervo de potencialidad de producción de arte en la generalidad de los individuos que componen ese pueblo.

A pesar de todas las vicisitudes históricas por las que pase, de que sus opresores transitorios o estables traten de suprimir el genio colectivo que posee, el pueblo heredero del don estético encuentra ocasión de manifestarlo, a veces del modo más inesperado.

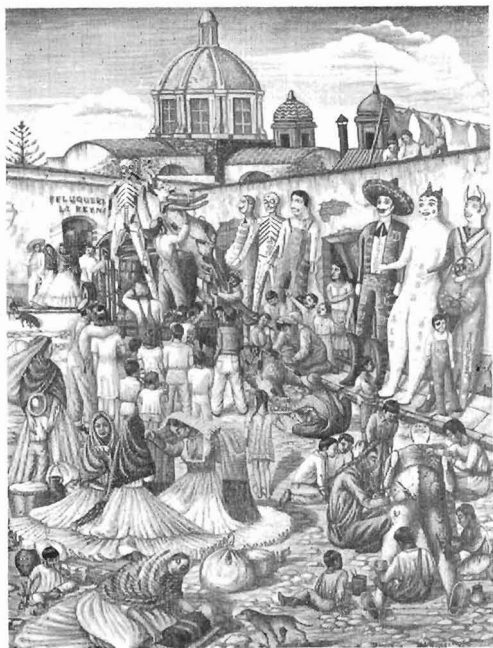

Los judas, temple de J. Gómez Rosas

Recientemente, un hombre de ciencia, el Profesor De-Terra encontró en el subsuelo de México un diente molar de elefante, esculpido en forma de pie humano; es una obra de arte de un tal refinamiento de concepción y ejecución que el artista encontró medio de aprovechar los accidentes del molar, en su raíz, para expresar los tendones del pie y el esmalte de la muela para la calidad de las uñas de sus artejos. La antigüedad de esa obra de arte, científicamente inducida y deducida, por la naturaleza del medio, suelo, en que fué encontrada, es de unos veinte mil pesos.

Hace cinco mil los hombres del Valle de México, lo atestigua el templo de Cuicuilco (lugar donde se canta y se baila) y la cerámica contemporánea de él, encontrada bajo el basalto del Pedregal de San Angel, tenían ya una cultura que les permitía producir obras de arte de extraordinaria pureza; en consecuencia la potencialidad heredada por el pueblo de México es muy grande para la producción de obras de artes plásticas. Naturalmente, menor es la "sofisticación" producida en el mexicano por culturas de importación reciente, mayor es la calidad de su producción estética espontánea.

Dentro de ese fenómeno se producen, entre otros objetos de arte, por el pueblo de México "los judas". Existe la particularidad de que, muy frecuentemente, quienes los hacen no son constructores de esas escultopinturas sino durante los días del año que anteceden al Sábado de Gloria, día final de la Semana Mayor, en cuyo día deben ser destruidas por los cohetes que las revisten, las llamas que hacen presa de su material y la muchedumbre que se arrebató, enloquecida, los pedazos de obras de arte que han escapado a los estallidos y a las llamas.

Son obras de arte destinadas a ser sacrificadas, para alegría y diversión feroz del pueblo que las produce; tienen pues, un destino maravilloso.

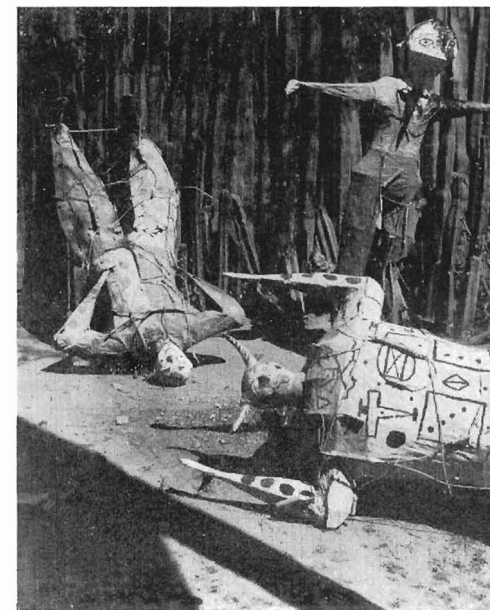



Estan concebidas y ejecutadas con el desinterés más absoluto. Quienes las construyen, son carpinteros, herreros, sastres, zapateros, comerciantes en pequeño, cargadores, campesinos, cultivadores de flores etc., todos los días del año que no son los que anteceden al del sacrificio. Y los quemadores de los judas destruyen en ellos la imagen de alguien a quien odian, a veces la escultopintura es admirable y verdadero retrato de algún personaje popular pero detestado por el pueblo; otras, alguien encarga el retrato de aquel a quien quiere ver quemar y despedazar en efígie; pero las más de las veces son sólo creaciones expresivas entre las que es frecuente la presencia del Diablo, de la Muerte, la querida Calavera, la amante invariable del pueblo mexicano, que ya adornaba, en imágenes múltiples, sus Teocallis hace miles de años.

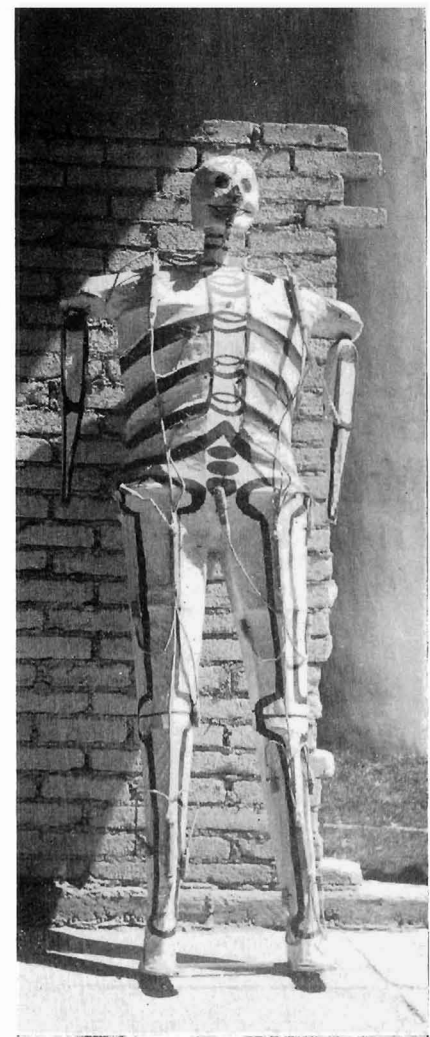





El valor plástico de los judas es enorme, es indudable que como objeto plástico, expresión conjunta de estructura, forma y color, en el arte del México actual, son indudablemente lo más valioso.

Su estructura es de una gran pureza, armazón de carrizo y otate, determinando en el espacio volúmenes cuantitativos y cualitativos de una gran simplicidad por medio de una construcción de una gran finura y una gran complejidad.

Sus estructuras se revisten con materia humilde de suma fragilidad y fácil combustibilidad, el papel corriente el más barato, casi siempre de periódicos viejos establece la superficie de sus formas a grandes y magníficos planos, sin perder nada de lo esencial de la estructura.

Esos planos son de color, puesto con valentía y sobriedad extraordinarias, que individualizan, precisan e intensifican la expresión de los volúmenes.

La personificación de la estructura se hace a veces por medio de una cabeza moldeada, o modelada con cartón en pasta, pero también, algunas veces, las cabezas son construídas con la misma estructura o "armazón y especialmente entonces alcanzan un poder expresionista y un valor plástico asombroso.

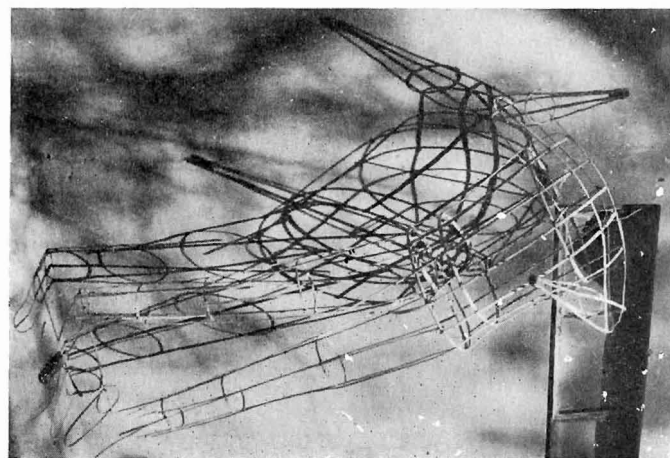

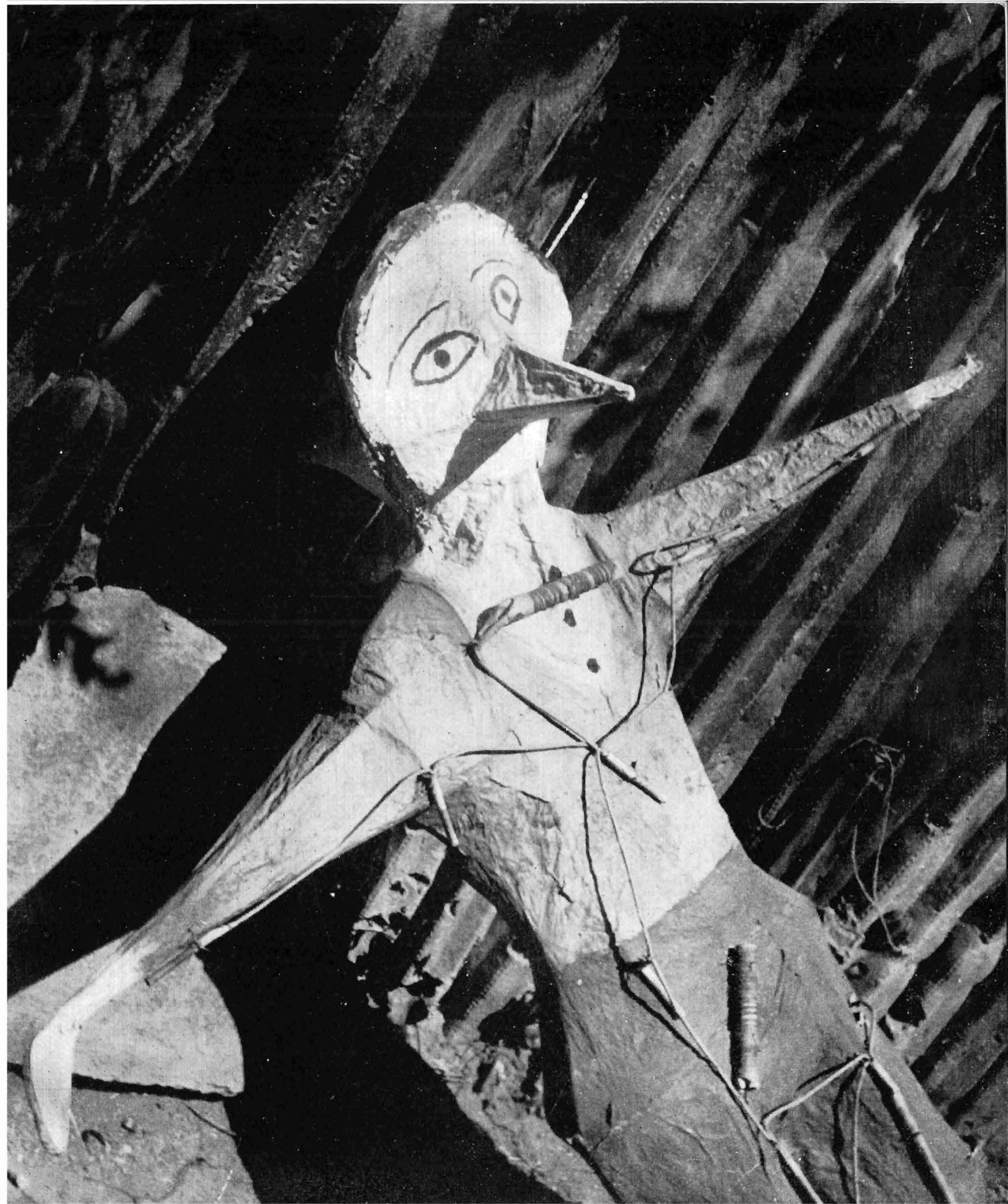

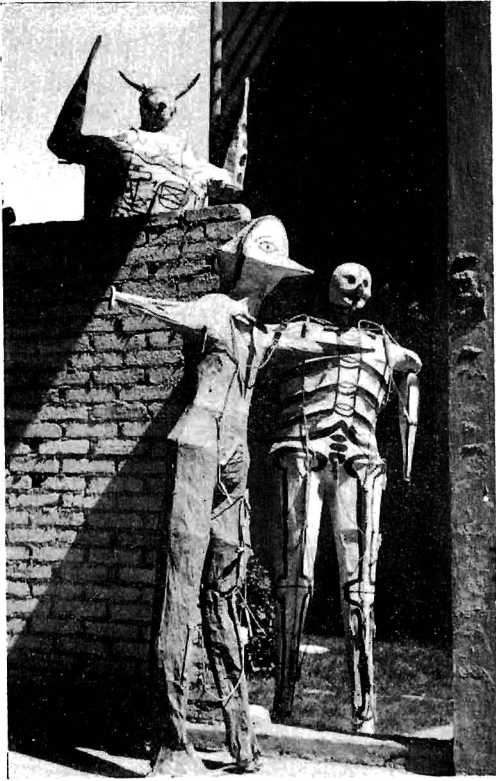

Los judas que aparecen ilustrando el presente artículo, son propiedad del autor.

FOTOGRAFÍAS: — LOLA ALVAREZ BRAVO

Son una gran lección para pintores y escultores que no ha sido enteramente desperdiciada; grandes nombres y grandes hombres europeos en las artes las han aprovechado con habilidad y disimulo. Entre nosotros aquel que más debe a los judas, y sea esto dicho enteramente en su honor, es Rufino Tamayo, él ha aprovechado la lección en forma y color. Ya hace bastantes años, con franqueza valiente y gran honestidad, en una exposición que improvisó en un local comercial vacío de la avenida Francisco I Madero, colocó pequeños judas colgados de trecho en trecho entre sus telas. Entonces casi nadie entendió el valor de la afirmación que hacía el pintor con este acto. Es de desearse que, finalmente, nuestros artistas plásticos sepan ver y tomarla para sí, en lo que les convenga, la admirable lección y extraordinaria belleza, de los judas probablemente la mejor plástica actual de producción anónima, es decir realmente humana y universal, por milenariamente local y nacionalísima

D I E G O R I V E R A



# INTEGRACION



$$\begin{array}{ll} \frac{\partial F_x}{\partial x} + \frac{\partial F_y}{\partial y} + \frac{\partial F_z}{\partial z} = 0, & \frac{\partial H_x}{\partial x} + \frac{\partial H_y}{\partial y} + \frac{\partial H_z}{\partial z} = 0; \\ \frac{\partial H_x}{\partial y} - \frac{\partial H_y}{\partial x} = \frac{c}{c} F_z, & \frac{\partial E_x}{\partial y} - \frac{\partial E_y}{\partial x} = -\frac{c}{c} H_z; \\ \frac{\partial H_x}{\partial z} - \frac{\partial H_z}{\partial x} = \frac{c}{c} F_y, & \frac{\partial E_x}{\partial z} - \frac{\partial E_z}{\partial x} = \frac{c}{c} H_y; \\ \frac{\partial H_y}{\partial z} - \frac{\partial H_z}{\partial y} = \frac{c}{c} F_x, & \frac{\partial E_y}{\partial z} - \frac{\partial E_z}{\partial y} = -\frac{c}{c} H_x. \end{array}$$

Este artículo quiere ser una rápida aproximación al mundo contemporáneo y futuro en la búsqueda y logro de su cohesión y de su unidad; de la integración de todas sus actividades, aspectos y potencias para la edificación de una vida mundial de alcance milenario. Está escrito para los arquitectos, técnicos y artistas de mente contemporánea y para todos aquellos que no quieran ya buscar en el pasado y en la rutina; en el desorden y en el fracaso su fuente de entusiasmo y de inspiración. Está escrito para quienes vean en el futuro una promisoría posibilidad de invención, de construcción, de claridad y de redención; no una oportunidad para recordar y para añorar un pasado que no puede servir ya de brújula para nuestra vida.

ARQTO. MAURICIO GOMEZ MAYORGA

El mundo contemporáneo tiende asintóticamente a la unidad. Todas sus fuerzas aisladas y dispersas concurren ya a un sistema de metas precisas. Todo parece apuntar hacia una inteligente unidad que reemplace el caos, tan frecuentemente deliberado, que heredamos de épocas históricas. Todo parece integrarse en una escala de pensamiento superior, aunque la inercia de las formas extinguidas o en agonía pretenda lograr que las cosas sigan marchando arbitraria y desordenadamente por los caminos consagrados por la tradición y la rutina. El mundo de la cultura y la civilización, disperso y fragmentado todavía en estados, ciencias, lenguas, artes, leyes y formas diferentes y contradictorias, y en esfuerzos e intenciones que se estorban y superponen, tiende ya —por fin— a una configuración universal de anchura humana y planetaria que integre y reuna, que supere antítesis; que ordene semejanzas y jerarquice diferencias.

Todo tiende a la internacionalización, primera etapa de la universalidad. Unas cuantas lenguas dominantes sirven de instrumento fundamental de intercambio en toda la tierra por medio del periódico, de la radiodifusión y el cine sonoro, y provocan aceleradamente la decadencia de las lenguas exóticas y minoritarias. Los idiomas fundamentales se influyen mutuamente cada vez con mayor intensidad, comparten uniformemente los importantes neologismos de la ciencia y de la técnica (constituidos a veces por palabras sintéticas sin etimología, como es el caso del vocabulario de la química orgánica) y pese a la insurgencia de modismos y localismos alentados por pensamientos políticos de escasa altura, es verosímil la fusión final de los actuales grandes idiomas en una "lingua franca" que alguna vez —muy lejos quizá para nosotros, muy pronto para la historia— funcione como órgano fundamental de entendimiento preciso entre todos los hombres. Se vislumbra ya la realidad de esa futura lengua universal, que no será por cierto el esperanto ni sus recientes perfeccionamientos y de un solo alfabeto. Inclusive en lenguas remotas como el chino y el japonés existen importantes movimientos que tienden a reemplazar las escrituras tradicionales por el alfabeto latino, el cual a su vez ha dado un ejemplo de organización en manos de los lingüistas al invertarse, por lo pronto con fines puramente técnicos y pedagógicos, el alfabeto fonético internacional, en el que todos los sonidos lingüísticos posibles pueden ser biunívocamente representados. Al mismo tiempo, varias lenguas menores han dado ya al mundo un ejemplo de planificación y de racionalización, rompiendo tradiciones, prejuicios ortográficos y limitaciones etimológicas: El Turco moderno, que se liberó drásticamente del pasado persa e islámico, como una consecuencia de la grandiosa obra de ruptura con la tradición que estuvo en manos de Kemal Attatürk; el Afrikaan, que es un holandés planificado que se habla en la Unión Sudafricana; el Noruego moderno; el Ruso soviético, que ha suprimido cinco letras de su complicado alfabeto tradicional (por más que no haya seguido adelante librándose del arcaico alfabeto cirílico).



En las ciencias, el asintotismo de unificación es más visible, y está dando frutos asombrosos tanto en el campo del pensamiento puro cuanto en el de las realizaciones. La física y la química se han unido ya perfectamente en el concepto de electrón, y para fundamentar éste, así como los más nuevos y profundos de neutrón y positrón, han concurrido las técnicas más avanzadas de la matemática pura contemporánea. A su vez, esta fisicoquímica sintética y la clásica astronomía han desembocado juntas en la moderna astrofísica, que analizan los componentes químicos y los campos magnéticos de los astros a distancias de años luz; que mide temperaturas planetarias y siderales; que toca la luna con ondas de radar, de carácter electromagnético como las de la luz, y que ha trascendido con técnicas e instrumentos nuevos de la clásica astronomía dinámica, geométrica y telescópica. Al mismo tiempo, ciencias como la geología se ven repentinamente iluminadas por conquistas de la física, como es la teoría de la radioactividad, pudiéndose con su concurso determinar la edad de ciertas rocas terrestres midiendo los depósitos de plomo originados como una etapa final de la descomposición milenaria de núcleos de uranio, y así tenemos geología, física, química y un asomo de cosmogonía sintetizados por una noción de física contemporánea.

La matemática, la pura e intacta matemática, maestra de método y estilo, da ahora, como siempre ha dado su aportación, pero hoy como nunca participa del estilo general de la ciencia y la época, y hoy como nunca se encuentra en colaboración con todas las ciencias puras y aplicadas. No hablemos de la astronomía y de la física, que son clásico ejemplo, sino de aquellos otros territorios como la biología, la teoría de la herencia y la meteorología en los que la matemática ha entrado recientemente con resultados iluminantes, y agreguemos la aplicación universal de la extraordinaria ciencia estadística a todos los fenómenos reales, la cual exhibe otra moderna síntesis de ciencia ideal y hechos concretos.

Como otro ejemplo de gran realización contemporánea en el sentido que venimos señalando, quizá ninguna obra pueda compararse con el grandioso edificio de la Relatividad Generalizada de Einstein, sólo comparable seguramente en otros territorios a la teoría del psicoanálisis de Freud o a la concepción histórico-cultural de Spengler. En la relatividad, física microscópica y macroscópica; átoma y cosmo se funden en una unidad superior, se establecen leyes que valen para todo observador posible en cualquier sistema de movimiento de referencia, y del tiempo y del espacio se hace una sola cosa: el continuo de cuatro dimensiones en el que se mueven armoniosamente, más que los electrones y los astros, las formas, las funciones, las matrices y los tensores de la geometría de Riemann y del cálculo diferencial absoluto de Levi-Civita, tipos nuevos de pensamientos científicos secretamente análogos y equivalentes a alguna de las más modernas tendencias de la música y de las artes plásticas.

El dominio de lo político, lo social, lo económico y lo militar nos presenta ejemplos aún más patentes y más claros de síntesis, de integración, de universalismo y de unificación. Organismos como el Banco Mundial la U. N. E. S. S. C. O., la O. N. U.; el extraordinario T. V. A. en los Estados Unidos, y otros tantos, de alcance regional, continental, hemisférico o mundial, y que trascienden de la voluntad y de la autonomía aisladas de las provincias o estados (ridículamente autónomas en algunos países de América) para provocar formas de acción superior, son claro signo de la necesidad de ir más allá de los inoperantes y anticuados conceptos liberales. La última guerra, tanto como los actuales acontecimientos, nos muestran con terrible evidencia que los actos del hombre y de los pueblos contemporáneos no pueden ser ya limitados por barreras geográficas ni por fronteras arbitrarias y artificiales creadas por un tipo de pensamiento político y nacionalista perfectamente decrepito. Los países en la actualidad se ven precisados a agruparse en bloques,



en zonas de influencia, en continentes y hemisferios, y se ven obligados a someter sus problemas y diferencias (todavía sin éxito) a tribunales superiores de carácter internacional, que hubieran sido inconcebibles en la etapa de surgimiento de las nacionalidades. Y esos estados y países se ven impulsados cada día más a plantear los problemas económicos, agrícolas y demográficos con los países colindantes en forma tal que las soluciones sean una consecuencia de las realidades técnicas que comparten, no de las novelescas narraciones de escuela primaria que se refieren a reyes, hechos heroicos, caudillos y conquistas. Existen en este momento en el mundo dos o tres fuertes movimientos en pro de una federación mundial y de una ciudadanía universal, y el más poderoso de ellos, lanzado por un joven norteamericano con residencia en París cuenta ya con más de cien mil simpatizadores que planean reunirse en un congreso mundial para 1950. Y hasta las indudables diferencias geográficas, de las que son consecuencia explicable gran parte de las naciones y de las nacionalidades, desaparecen poco a poco frente al magnífico empuje universalizante de la aviación y la radiotelefonía para las cuales se funden el aire, el mar y la tierra en una unidad superior: el ámbito humano, en el cual puede el filósofo de la cultura descubrir más de una conexión con el continuo cuatridimensional de la física moderna.

Los países que aspiran a un futuro y que no pierden su tiempo intoxicándose de ayer y de antier, saben ya que el aislamiento es imposible en un mundo que tiende hacia la totalidad, y que los límites históricos, políticos y jurídicos de las naciones se debilitan minuto a minuto ante el empuje de advenimiento de las nuevas cosas. Es profundamente significativo que los dos países que llevan la batuta sobre la tierra en la actualidad en materia de dirección política, y que representan —aparentemente— dos polos irreducibles del pensamiento económico, tengan en este momento funciones de órganos internacionales, que los convierten claramente en una

especie de superpaíses, con funciones políticas y administrativas que hubieran sido inconcebibles hace unos cuantos lustros. En este mundo que se integra tiene cualquier propósito nacional profundas e inescapables consecuencias internacionales; lo que se hace aquí o allá se sabe y repercute en todas partes: todo influye en todo; no hay problemas aislados; todo engrana en todo; la totalidad de los actos de los individuos influye en la colectividad: todas las colectividades están en contacto, y su interacción mutua produce inevitables fenómenos de toda índole cuyo control y cuya valoración exigen una escala de pensamiento superior a la individual y a la nacional.

En el terreno del arte, reducto por excelencia del aislamiento y del individualismo, encontramos también nuevas tendencias de acuerdo con la época. Descubrimos desde luego manifestaciones precisas de la unidad de estilo que dan ya un claro perfil a estos cincuenta años de nuestro siglo y que tiñe por igual a todas las manifestaciones humanas. Pero en las artes en particular notamos interesantes influencias mutuas: vemos a la novela influyendo en el cine; al cine inspirando al teatro; a la poesía introduciéndose en el ballet y en el cine; a la escenografía metiéndose en la arquitectura moderna, en la pintura abstracta, en el cartelismo y en la museografía, y a esta última desprendiéndose de la decoración de interiores como una nueva especialidad y tomando apoyo en la técnica comercial de exhibición de objetos y en las artes publicitarias. Vemos a la música en admirable contrapunto con la plástica y la idea, en el cine sonoro, y contribuyendo junto con la fotografía, a dar fondos poéticos y psicológicos que el simple diálogo no es capaz de expresar. Nos encontramos también con la pintura aprovechando la experiencia gráfica del cartelismo y de la tipografía, y cooperando a su vez en la arquitectura, la decoración y el teatro, y descubrimos la viviente influencia que la escultura abstracta tiene en el diseño de muebles y objetos, y esto nos recuerda, dicho sea entre paréntesis, la asombrosa semejanza que presentan los modelos de funciones matemáticas superiores con las más puras realizaciones de esa clase de escultura.



El gran arquitecto Le Corbusier es también pintor abstracto, Jean Cocteau dibuja maravillosamente y Picasso ha escrito poesía y diseñado cerámica. En nuestro actual movimiento mexicano está lográndose con gran éxito la integración de la pintura al fresco como arquitectura; frente a las realizaciones paisajistas de un Barragán no sabe uno a veces si se encuentra el espectador frente a una obra de arquitectura, de escultura, de decoración abstracta, de poesía, o de música. Y recientemente ha construido Clemente Orozco, un fresco abstracto lleno de novedades técnicas y de aplicaciones de química orgánica, que constituye por sí solo una obra de arquitectura, y que ha sido ejecutado por un equipo de trabajo y con una técnica de director de orquesta.

Pero son seguramente más interesantes aún las relaciones que se suscitan entre los territorios anteriormente inconexos: de las ciencias al arte; de la política al arte; de lo social y lo económico sobre lo político y viceversa, y en general de cada uno de los territorios apuntados sobre cada uno de los demás. Esta influencia recíproca y esta continua interacción, no tendría seguramente el aliento y las consecuencias futuras que tiene si no estuviera facilitada e impulsada constantemente en su realización por esa fuerza internacional que ya hemos señalado y que radica como ya dijimos, en la aviación y en la radiotelefonía, que nacen juntas a principio de siglo y que responden idénticamente, como instrumento necesario de nuestra época, al profundo deseo humano de superar el espacio y el tiempo, y a librarse de las limitaciones que le imponen esos dos misteriosos marcos en que ordenamos nuestra intuición y nuestro conocimiento.

Esas realidades de una civilización que tanto molesta a los románticos; esa terrible bomba atómica, esa milagrosa industria contemporánea; esa ciencia aplicada de alcances sobrenaturales; ese mayúsculo ejemplo de planificación que es la orquesta

de presas del valle del Tennessee, son los hechos que más han logrado en el camino de la universalización y de la abolición de las fronteras: mucho más que los esfuerzos e ideales de carácter puramente político, y es oportuno hacer notar la fuerza de impacto social y económico que tiene tantas veces esos inventos y descubrimientos que dan forma a nuestra vida material y que repercuten tan poderosamente en la vida espiritual. Mientras los políticos de cualquier tipo que sea siguen en el mundo entero tratando de hacer andar los lentos y anticuados instrumentos que hemos heredado del liberalismo para alcanzar objetivos que siempre se les escapan, la ciencia y la técnica alcanzan no solamente lo que se proponen, y siempre de un modo preciso, sino que dan lugar además a cambios históricos y sociales tan profundos y de tan largo alcance que enpequeñecen por comparación muchos de los resultados de esos líderes sociales y políticos que padecerá todavía el mundo mientras no se establezca un gobierno mundial de técnicos.

Las épocas son como el hombre las quiere. El ser humano se expresa en ellas como en todo cuanto hace y es a través de ellas como da figura al tiempo. Vivir es expresarse. Esta voluntad de integración que vemos tan clara y a la que hemos estado refiriéndonos tan insistentemente está en el hombre y de él procede. El futuro no nos traerá sino lo que estamos queriendo insistentemente en este presente; lo que estamos queriendo cuando sentimos dramáticamente que un mundo termina para dar nacimiento a otro. El hombre sabe que necesita de ese futuro que quiere hoy; sabe que no puede seguir viviendo en la diversificación invertebrada; en la colisión de esfuerzos, en la desarmonía de intereses en el conflicto de las intenciones; en la pluralidad contradictoria y amorfa; en ese desorden y esa anarquía indignos del espíritu humano, y que tanto complace a los románticos y a los ociosos. Sabe el hombre despierto de nuestros días que la vida no tendrá sentido ni será digna de



ser vivida si no se pone orden en este mundo, cuyo mal no es tanto su maldad cuanto su incoherencia.

Naturalmente, en el momento en que los múltiples aspectos de la realidad mundial se revelan como sintomáticos para la cristalización de esa inteligente armonía, los hombres en cuyas manos está el dar figura y sentido al mundo material y espiritual del mañana, y que son profesionales y especialistas en esa tarea, deben también unir sus voluntades en ese mismo sentido siguiendo lúcidamente las grandes corrientes culturales que hemos señalado tan ligeramente. Esos profesionales, técnicos, artistas e investigadores deben dar a su tarea una dimensión universal y deben integrar su propósito con el de todos los demás hombres útiles, en la persecución de metas concebidas a una escala grandiosa, para proceder ya a la íntima estructuración de conjunto de sus planteos y de sus soluciones; de su búsqueda y su hallazgo.

En este mundo en el que no hay problemas aislados y en el que cada día, más y más rápidamente reaccionan las cosas todas unas sobre otras, no pueden los técnicos mantener una rutina de trabajo aislado de tipo liberal. No puede el médico ignorar los problemas urbanos en lo que se refiere a la higiene de las poblaciones, ni el economista puede desconocer el impacto producido en los valores por las epidemias o epidemias, ni tiene derecho el urbanista a ser ajeno a las tareas ingenieriles de saneamiento o irrigación, que pueden cambiar la estructura de toda una zona, ni tiene sentido que los ingenieros que lleven a cabo esas obras desconozcan las consecuencias económicas, forestales o paisajistas de su tarea. Y así las cosas, el legislador mismo tiene que ser capaz de un pensamiento jurídico que dé lugar a nuevas leyes y procedimientos de operación legal que permitan esas obras de integración como el grandioso ejemplo que ya citamos arriba del valle de Tennessee. Sería prolijo hablar de todas las posibles conexiones y combinaciones que puedan plantearse: lo importante es señalar el hecho de que en un mundo que tiende a la unidad, los hombres que hacen obras deben tender a lo mismo.

Y frente a esta maravillosa realidad se alza el dominio del arte y de la contemplación. El artista moderno tiene que estar afinado al unísono con esto que lo rodea. Su nota será discordante en el concierto si expresa en su obra otra época que la actual. Podrá haber el tema que se quiera: podrá el arte ser naturalista o abstracto; político o apolítico, pero lo que no puede ser, lo que no tiene derecho a ser, es un arte desligado de su época y del estilo fundamental que la rige. Y esos artistas que no se sientan participantes de estos fenómenos mundiales; esos arquitectos colonialistas, esos retratistas a destajo, esos fabricantes de sonetos; todos esos plagarios y restauradores del pasado, no son auténticos artistas ni hombres de su momento, ni merecen un lugar en estos años decisivos que preparan y preludian el próximo milenio. No hay salida falsa ni retorno posible. No hay un retorno a las teorías científicas desechadas, ni a las palabras arcaicas, ni a las lenguas muertas, ni a los clásicos y románticos de ninguna época. No pueden tomarse boletos para el siglo XIX o el XVIII, pero sí en cambio nos empuja inevitablemente la corriente del tiempo hacia el final de estos cien años y hacia la alborada del 2 000. Nuestro compromiso es para mañana, no para ayer. Nuestro problema es crear lo que será, no lo que fué. Nuestra tarea es mejorar las condiciones de vida del hombre vivo de hoy y de mañana, no de aquel que habitó la Europa feudal o renacentista, o la Nueva España de los Virreyes. La única vida que tiene un sentido radica en lo que aún puede ser, no en las cosas muertas cuya forma ya no podemos modificar. Y en este dar figura al mañana existe un profundo imperativo moral al que ningún hombre alerta puede escapar. Y así como no hay derecho al ocioso recordar y contemplar, tampoco hay derecho a no entender y conocer el mundo en que vivimos. Esto puede sonar demasiado exigente, pero la realidad es dramáticamente así, y es el mundo mismo el que nos obliga angustiosamente a hacerlo objeto de conocimiento en la medida justa de nuestro deber de contribuir a prefigurarlos de acuerdo con el estilo y la voluntad de forma que demuestra. No es hombre de su época el que no lo conozca. No está



vivo quien no entienda de modo fundamental los móviles que animan a los hombres de hoy a investigar, a crear, a moverse, a legislar, a producir, a inventar, a escribir; a combatir. No contribuiremos a dar realidad al mundo futuro si hoy nos conformamos con la historia, con la geografía; con la literatura y la ciencia de las escuelas y de los textos; con las opiniones políticas y sociales de la calle y de la sobremesa, con la doctrina de los periódicos mercantiles y con los chismes de los parientes y los amigos. No. La época exige mucho más de cada hombre, y serán solamente aquellos capaces de responder a esa exigencia quienes puedan sentirse colaboradores en las estructuras humanas que están germinando ante nuestros ojos.

Hemos dejado intencionalmente para el final de este estudio el hablar particularmente del arquitecto en la sociedad contemporánea. Naturalmente, como arquitectos que somos y dirigiéndonos principalmente a arquitectos, damos el primer lugar en importancia jerárquica a un problema que nos incumbe en forma agudamente personal. Pero al mismo tiempo queremos hacer resaltar, con apoyo en la grandiosa realidad de un mundo y una época que hemos tan sólo intentado bosquejar líneas arriba, que no consideramos nuestra profesión aislada ni desprendida de la realidad universal, ni queremos verla constreñida dentro de los límites estrechos impuestos por el academismo liberal. Los arquitectos modernos nos damos cuenta como nadie de la ubicación del técnico y del artista dentro del panorama de problemas y de responsabilidades que nos rodea. Sentimos muy claramente que nuestra profesión tiene un fundamental contenido de servicio público, pero sabemos que el ejercicio de este servir, que es nuestra meta, está condicionado por la estructura misma del mundo al que pretendemos ser útiles en el presente, y en cuya formación pretendemos participar. Necesitamos primeramente, dentro de nuestro propio campo, integrar sólidamente los aspectos técnicos y artísticos de nuestra doctrina y de nuestra obra. En seguida, debemos integrar toda nuestra profesión con

las demás artes y técnicas, y finalmente, debemos producir una tercera y más alta síntesis de esta integración con toda la realidad cultural y práctica de nuestro momento y de nuestro mundo. Solamente después de cumplir este programa de cohesión y de unificación podremos dar a nuestra tarea el valor y el aliento; la seriedad científica y la trascendencia histórica que necesita tener, y solamente de este modo elevaremos nuestro ejercicio profesional, desde el pobre nivel de artificio hedonista y de individualismo académico y liberal del que muchos de nosotros todavía tuvimos que partir, y en el que muchos talentos han fracasado y sucumbido, hasta las alturas mundiales del mundo futuro, cuya inminencia de advenimiento sentimos todos en el alma, y que dará forma profunda y poderosa con la ayuda de la ciencia, del arte y de la técnica a un mundo inteligente y ordenado; a un planeta integral digno de ser vivido, cuya figura y existencia debemos empezar a fincar hoy mismo con toda la fuerza de nuestros conocimientos, de nuestro sentido público, de nuestra ambición histórica y de nuestra buena voluntad.

La tarea está delante de nosotros. Es larga y difícil y muchos caeremos antes de ver los primeros brotes de los árboles nuevos. Muchos obstáculos encontraremos, representados en las fuerzas, en las personas y en los intereses de un mundo agonizante cuya muerte liquidará todo un milenio. Muchos campos de historia y de destino tendremos que arar día y noche, a veces sin otro auxilio que nuestras propias manos, y bajo un sol un cielo del que no hay que esperar ayuda. Pero nuestra mente de arquitectos contemporáneos, profesionalmente acostumbrados al ejercicio de valorar, ordenar, jerarquizar y de construir formas claras, precisas y útiles en el pensamiento, se siente digna de tal tarea y ansiosa de asumir la responsabilidad. Un nuevo milenio se aproxima, y nuestra obra de hoy debe servir para prepararlo, si hemos de quedar a la altura de nuestra fe y de nuestro espíritu.

M A U R I C I O

G O M E Z

M A Y O R G A

UNAS PALABRAS DE

# TAMAYO



Creo en la pintura, con la convicción absoluta de que lo único que le da validez, son sus cualidades plásticas y su poesía.

Poesía, que es mensaje, calidad humana, vida que da a los elementos plásticos la justificación de su presencia.

Creo en la poesía y en los valores plásticos, como la fórmula única y suficiente para darle el rango que la pintura tiene como expresión humana superior.







Porque es estructura de solidez eterna, que podrá revestirse si ese es el deseo, con nimiedad preciosista o reduciendo sus elementos de expresión hasta la síntesis o de otra manera, agregándole ideas de hondo sentido humano o de la más absoluta trivialidad, pero que en todos los casos y gracias a su presencia, el resultado final ha de ser PINTURA.

Me parece que pretender que el valor de ella es derivado de otros elementos particularmente de contenido ideológico que no es sino agregado del contenido plástico, no pasa de ser una falacia que puede sorprender de momento a los incautos, pero que el tiempo enemigo despiadado de todo lo delesnable, se encarga constantemente de refutar.

Niños Jugando con fuego

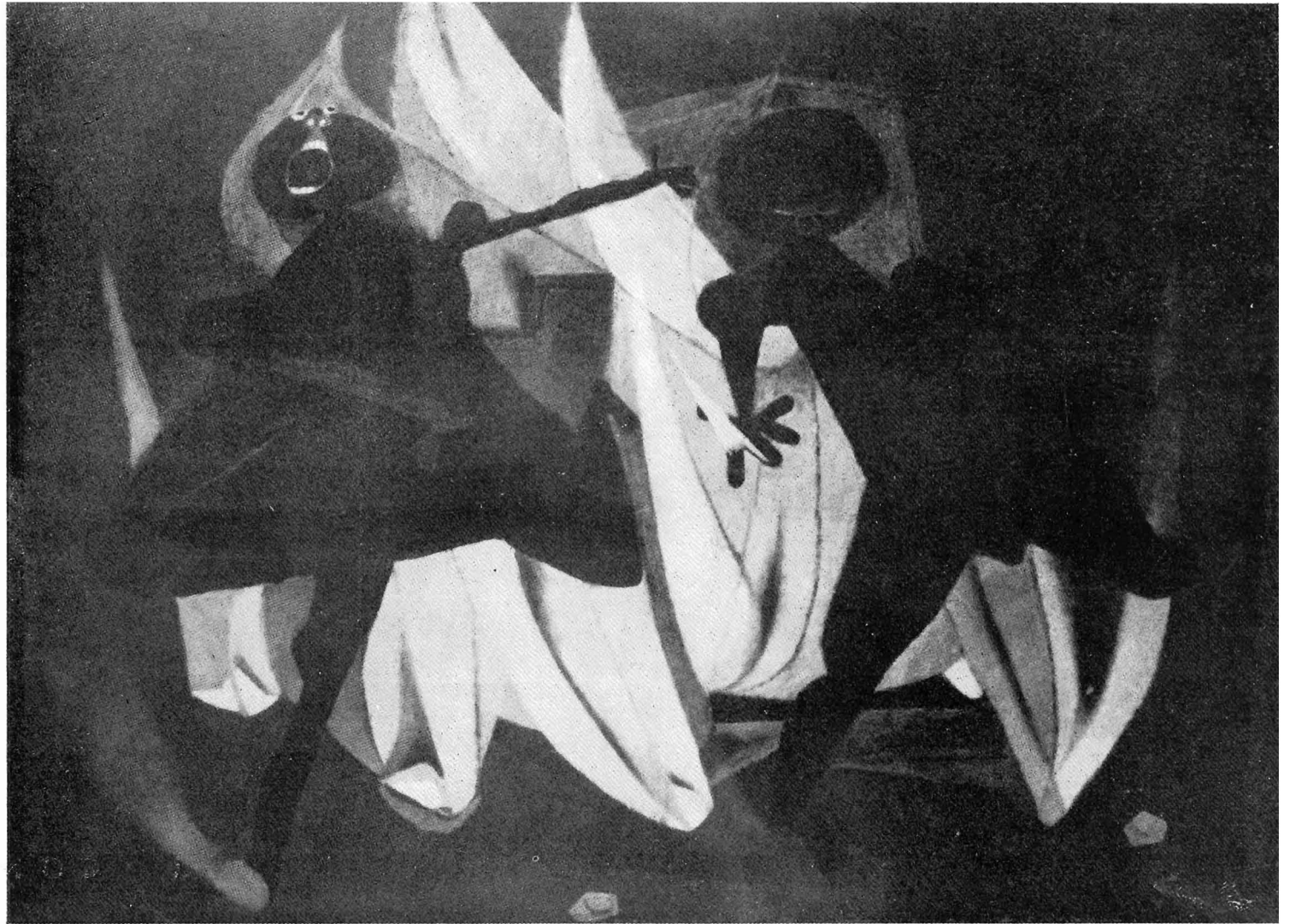



MUJER CON UNA PIÑA



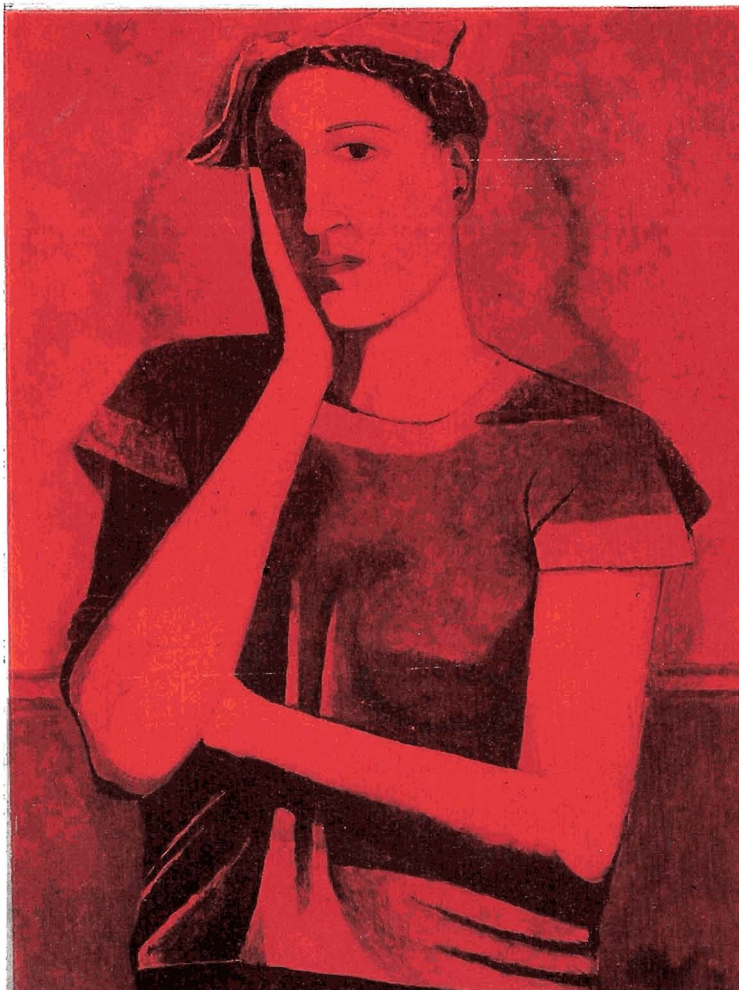
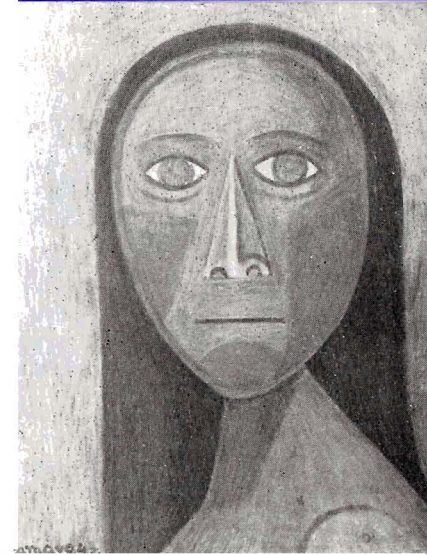

Si así no fuera habría que descartar definitivamente de los rangos de la historia del arte, nombres como los de Chardin, Cezanne, Braque, para sólo citar unos cuantos, por pertenecer a autores de un arte carente en lo absoluto de "ideología" y en consecuencia carente también de valor.  
¡Veamos quién tira la primera piedra! ¡Oigamos quién es capaz de afirmar que las naturalezas muertas producidas por estos hombres no son verdaderos monumentos de la pintura!



Y poniendo el caso a la inversa ¿Acaso no tenemos hecha ya nuestra opinión terminante respecto a mucha de esa producción que representa objetivizando las ideas importantísimas de distintos órdenes que nos convencen en el terreno filosófico o social o de cualquier otra rama del pensamiento, pero que en el pictórico solo nos producen indiferencia en virtud del sacrificio que en ellas se han hecho de los elementos pictóricos con el fin de lograr énfasis en la ideología?

¡Yo tiro una piedra más!

La pintura no es literatura, ni periodismo ni demagogia. La pintura es, hay que repetirlo, la maravillosa unión de la poesía que trae consigo el mensaje y las calidades plásticas que son el vehículo para transmitirlo.

Esa es mi convicción, madurada a lo largo de mi larga vida pictórica.

Si antes la defendí con el calor con que el iniciado sostiene el ideal en que ha puesto su fé, ahora mi experiencia (que de sobra me ha confirmado la rectitud de mi concepto), me obliga a sostenerla con firmeza.

He de hacerlo, no desbordándome en torrentes de palabras ni esgrimiendo el insulto procaz que son las armas de quienes no están seguros de sus valimientos, sino con mi obra que es el retrato de mi convicción y es también mi palabra y mi arma de combate.

R U F I N O T A M A Y O





# EL MEJORAMIENTO DE LA CASA CAMPESINA

## A L B E R T O T . A R A I

El propósito de este artículo es el de contribuir, dentro de las inevitables limitaciones, al mejoramiento de la vida de nuestro campesino, por lo que se refiere al problema de su casa habitación. El mejoramiento de su alimentación, de su vestido, de su vivienda, de su higiene, de su instrucción, de su conciencia social, y en fin de sus aspiraciones humanas, son aspectos que deben fomentarse simultáneamente, pues los progresos que se alcancen en uno de ellos tienen que traer como consecuencia el progreso de los demás. Y esto es así porque en la vida del individuo todos los aspectos de ella están conectados unos con otros, no pudiendo desligar por ejemplo, la forma de pensar de la vida material y viceversa. En las regiones rurales del país en donde por ahora no es ni siquiera imaginable la prestación de servicios técnicos no sólo individualmente, sino también de orden colectivo o común, es de todo punto indispensable llevar el progreso mediante el desarrollo de la conciencia moral e intelectual del hombre del campo, sin tratar de violentar sus convicciones ancestrales y de contacto inmediato con la naturaleza, según normas utópicas o ilusiones engañosas. El campesino mexicano, para realizar mejor su propósito como tal y como ciudadano debe iniciarse hasta donde sea posible en los conocimientos científicos y técnicos reservados hoy día por desgracia a las grandes ciudades; pero eso no quiere decir que él, en cambio, no puede aportar la experiencia y la sabiduría que tiene del medio en que vive. No se trata, pues, de mejorar al campesino haciéndolo hombre de ciudad, sino de desarrollar las raíces de su vida para que llegue a ser mejor campesino sin dejar de ser lo que siempre fué. Nuestro campesino, mestizo o indio, no es un infante al que el hombre urbano, en el papel de adulto, va a guiar y a enseñar a vivir, según se piensa generalmente; no, el campesino tiene que asimilar en la debida proporción la ciencia técnica para que él mismo la aplique al medio de vida que le es familiar y que por lo mismo es extraña al científico y al técnico de la ciudad. Este es el primer caso. Cuando el campesino en conjunto, esté capacitado para pedir al Gobierno su colaboración en la resolución de problemas colectivos que él mismo se haya planteado con claridad, entonces podremos decir que el hombre rural ha cumplido con la primera etapa educativa: la de la formación individual.

En el problema de la habitación rural el caso es tal que el campesino de hoy sabe por qué constituye un problema su casa y el poblado en donde convive con sus vecinos. El campesino habita en el jacal que conocemos por costumbre de siglos sin darse cuenta de sus defectos como mora, ni tampoco de sus ventajas. El propósito de este folleto es dar unas nociones elementales sobre tal tema con el fin de que el campesino vea por sí mismo, extirpado desde luego el vicio inveterado de inventar falsos problemas de los cuales el pueblo no sabe nada, y pueda orientarse sin necesidad de protección ajena entre lo que le conviene y lo que le perjudica. La meta es, en este caso concreto, lograr que él mismo emprenda la tarea de modificar la casa de su familia con sus propias manos y su propio cerebro. Ya no puede estar esperando en vano la acción extraña que no llegará nunca; él es el mejor juez de los buenos deseos de aquellos técnicos y políticos interesados en beneficiarlo. Ya es hora, pues, de que la pedantería científica y las idealistas promesas políticas limiten de antemano sus funciones pactando una sabia alianza con el instinto tradicional del agricultor humilde, de modo que se logre la fusión del conocimiento teórico con la raíz que se hunde bajo la superficie de la tierra.

- P R O P O S I T O S
- LA CASA CAMPESINA ACTUAL
- CONDICIONES FUNDAMENTALES QUE HACEN UN LUGAR HABITABLE
- LA NUEVA CASA CAMPESINA





## ● II. - LA CASA CAMPESINA MEXICANA ACTUAL. SUS CUALIDADES Y SUS DEFECTOS



Aquí nos vamos a ocupar solamente de las viviendas campesinas más rudimentarias, de aquellas que presentan el aspecto más agudo del problema, de aquellas chozas perdidas en las sierras y en las selvas que hay que mejorar con urgencia, pues por su mal diseño y construcción están minando importantes sectores de la población nacional en lo que se refiere a las enfermedades y al bajo rendimiento del trabajo, a la baja conciencia moral y al embrutecimiento de sus habitantes.

En términos generales la casa rural mexicana, en su expresión mínima en cuanto a las condiciones generales de higiene y comodidad, se caracteriza por levantarse sobre un solar más o menos amplio en donde se convive con los cultivos de la tierra y con animales domésticos; por contar con una sola pieza, casi siempre rectangular de 4 x 7 m., asentada directamente en el suelo de tierra, construídos sus muros con materiales naturales tomados directamente del medio circulante (carrizo, madera, adobe o piedras irregulares sobrepuestas), y techada con cubierta de dos o cuatro aguas fabricada con zacate o palma, con tejamanil o tejas, descansado sobre un armazón de troncos y varas entrelazadas cuya parte más alta se eleva más o menos a 5 m. sobre el terreno. El interior sirve de alcoba única para toda la familia, compuesta por lo común de cinco o seis miembros, y al mismo tiempo sirve de comedor, de cocina, de alacena y muchas veces de gallinero; en ocasiones hay otra pequeña choza cercana destinada exclusivamente para cocinar y comer. Tiene una puerta pequeña y ninguna ventana, en la mayoría de los casos. Y esta distribución del jacal primitivo es uniforme e invariable en todas las zonas pobres del país; lo único que sensiblemente varía son los materiales con que está hecho. En las regiones tropicales los muros son de carrizo, de entramados de varas rellenos de lodo o de tablas; y la techumbre es de zacate o palma cubriendo la ya descrita estructura. En las regiones templadas los muros son de adobe, de piedra irregular sobrepuesta o de troncos gruesos colocados horizontalmente unos encima de otros; y la techumbre es de tejamanil, zacate, palma, teja o pencas de maguey.

De esta somera descripción se desprende que por lo que se refiere a la distribución, la casa mínima del campo tiene, en cualquier zona climatológica del país, como principales defectos el de motivar la promiscuidad, por una parte, entre padres e hijos de ambos sexos y el de cocinar en la misma habitación carente de ventanas, que como es de suponer trae oscuridad, falta de ventilación, humo, olor de comida y falta de asoleamiento en las casas de clima frío. La única ventaja que tiene la distribución de la casa en un solo cuarto es la de la vigilancia por parte de la madre respecto de los niños, de la comida, de los animales domésticos y de la entrada. Dada su importancia en la organización de la vida campesina, esta ventaja deberá conservarse siempre en toda sugestión que vaya encaminada a distribuir convenientemente la casa, evitando sin embargo los defectos citados.

Desde el punto de vista constructivo, tiene este tipo de habitación el gran defecto de asentarse directamente sobre el piso de tierra, poniendo así en contacto a sus habitantes con la humedad y suciedad del suelo y exponiéndolos a la entrada de hormigas, alacranes y demás animales malignos. Pero en cambio tiene dos grandes ventajas primera, el empleo de materiales regionales, para clima tropical unos y para clima templados otros, lo que permite enriquecer la construcción sin gran costo para lograr ventajas distributivas y, segunda, el ser reparada rápidamente sin gran costo por sus mismos habitantes, ayudados muchas veces por sus vecinos.

A estos defectos deben sumarse otros; aunque no pertenecen a la casa propiamente dicha afectan no obstante su funcionamiento, como es la falta de drenaje, que impide la instalación del excusado, la falta de tubería de agua potable, que impide la instalación del baño, del lavabo y del mismo excusado, así como la colocación de llaves de agua para el aseo general y de los utensilios de comedor y cocina.



### III. - LAS CONDICIONES FUNDAMENTALES QUE HACEN HABITABLE UN LUGAR

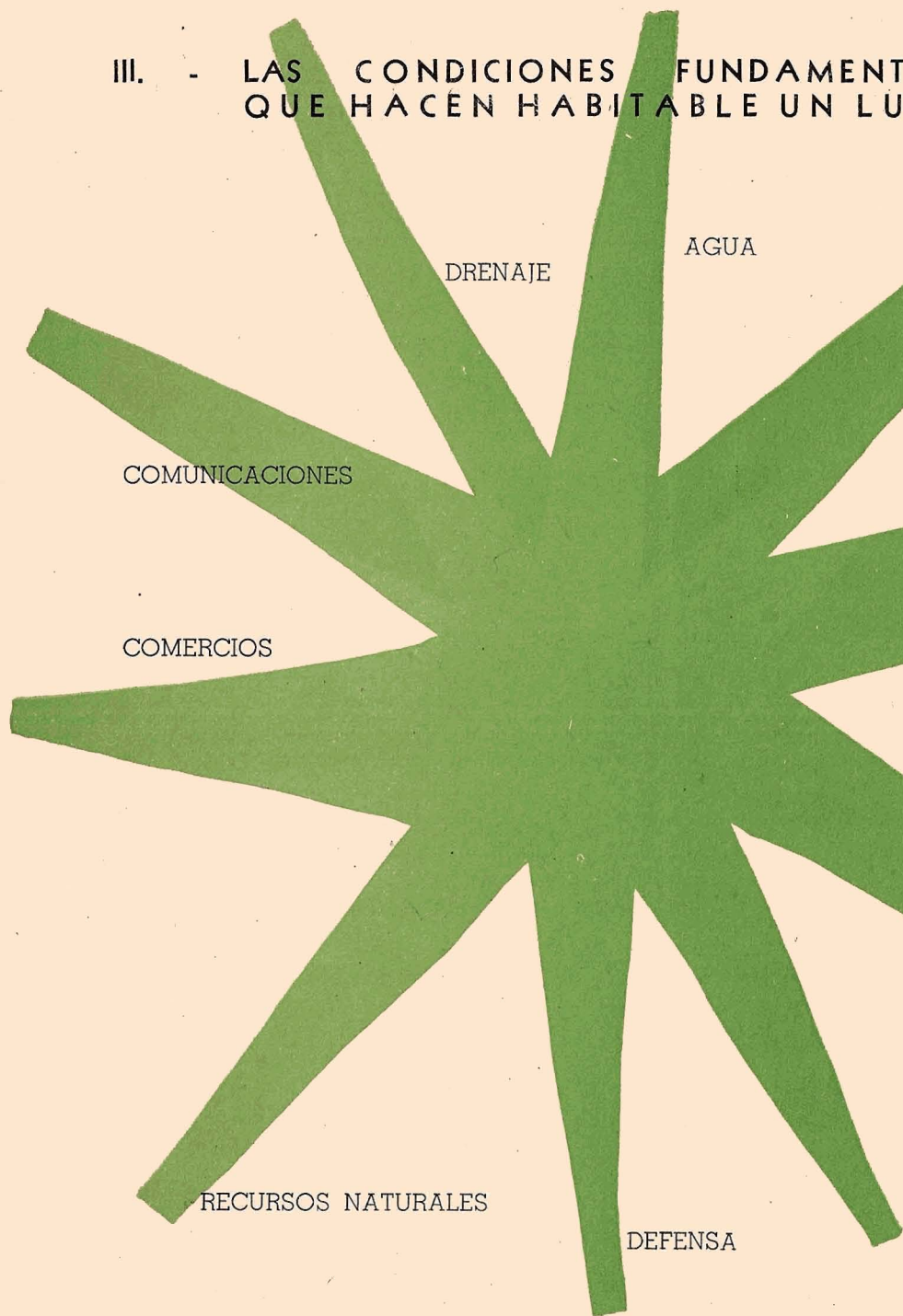

Para que una zona urbana o rural sea habitable, se necesita que reúna ciertos requisitos fundamentales de orden físico y moral, que podemos enumerar como sigue:

1).—Posibilidad de que el habitante obtenga, directamente de la tierra o por medio del mercado, los productos necesarios para su alimentación, sus vestidos y su uso medicinal, doméstico e industrial.

2).—Posibilidad de establecer vínculos sociales con los semejantes por medio de prestación de servicios profesionales, del comercio, de la vida afectiva o de la vida cívica; que implica la existencia de caminos, calzadas, plazas y edificios públicos, vehículos, etc.

3).—Posibilidad de defenderse de la intemperie, ya sea refugiándose en cuevas, chozas jacales o casas.

4).—Posibilidad de obtener agua potable en cada casa, directamente por medio de pozo o de tubería, o acarreada desde una fuente cercana.

5).—Posibilidad de tener drenaje, ya sea en forma de red entubada, de arroyo o de depósito renovable.

6).—Posibilidad de contar con luz artificial, ya sea alumbrado eléctrico, de petróleo, de vela de cera, etc.

7).—Posibilidad de aislar el piso interior de la casa de la humedad y suciedad del terreno, elevándolo ya sea por medio de plataforma maciza o estructural.

8).—Posibilidad de tener en la casa puerta de acceso susceptible de cerrarse, así como puertas y pasillos de comunicación entre las dependencias internas.

9).—Posibilidad de tener en la casa ventanas para la iluminación, el asoleamiento y la ventilación del ambiente interior.

10).—Posibilidad de contar en la vivienda con una distribución tal que la separación de los locales de recepción, de habitación propiamente dicha (dormitorios y baño) y de servicio; y dentro de la habitación íntima la posibilidad que permita la separación y la unión adecuadas entre las alcobas de los padres, de los hijos y de las hijas.

11).—Posibilidad de contar con locales especiales para la bodega, los corrales, los pesebres, las cocheras, los garages y los talleres de industrias de tipo familiar.

12).—Posibilidad de desarrollar una vida psíquica normal, personal y social a la vez. Como se ve, de todas estas condiciones de habitabilidad, la casa campesina rudimentaria de la actualidad sólo reúne unas cuantas, y en forma muy elemental. La tabla anterior nos sirve de base para ir mejorando gradualmente, mediante una visión integral, la casa campesina.

Uno de los puntos más difíciles de resolver en la casa familiar ubicada en un pequeño poblado es el problema del drenaje, base de la salubridad urbana, cuya instalación comunal requiere fuertes gastos que no puede hacer el ayuntamiento correspondiente. Como no es recomendable el sistema de depósitos renovables, más que en casos excepcionales, lo mejor es hacer una fosa séptica común con sus respectivos sanitarios comunes, concentrados en puntos céntricos de la población; cosa que sin ser perfecta es sin embargo algo más que la inexistencia de semejantes servicios.



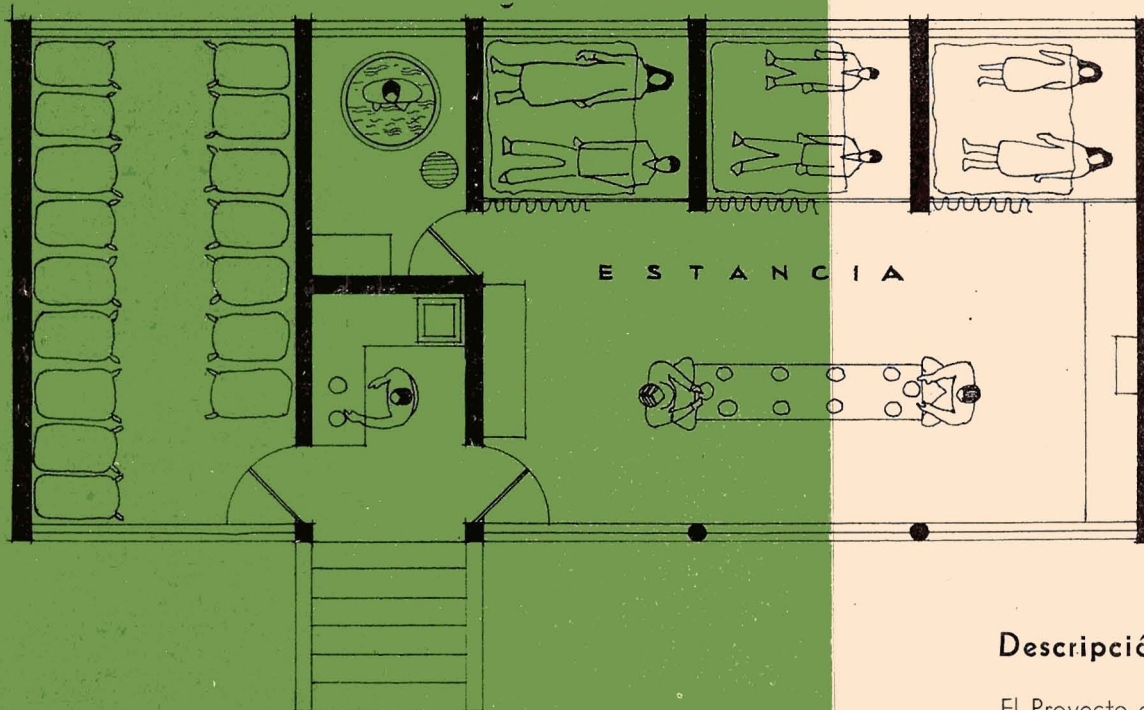

### Descripción de la Nueva Casa Campesina

El Proyecto de la "Nueva Casa Campesina Mexicana" que se presenta es un bosquejo concretado en el tipo para clima tropical. Sin embargo, contiene las características generales de la concepción única de la casa renovada para el campo sin distinción de lugares o climas. Estas características se juntan, según los casos particulares, con aquellas otras que definen cada casa por el clima de la región; características especificadas por las cuales aquel tipo genérico pasa a tener fisonomía propia, según se aplique a una casa de zona tórrida o de zona fría.

Por lo que se refiere a la casa en proyecto, debe considerarse su distribución igual que la que tiene el actual jacal del indio, es decir uniforme e invariable para cualquier región y clima del país. Por tal razón la distribución arquitectónica es una característica de tipo general. Se distingue dicha distribución por conservar la unidad de ambiente en cuanto a la vigilancia que es la ventaja de la vivienda rudimentaria de hoy; sin embargo, lo que la distingue de ésta y la hace mejor es el hecho de que no se trata de un cuarto redondo o único, contándose con la estancia,





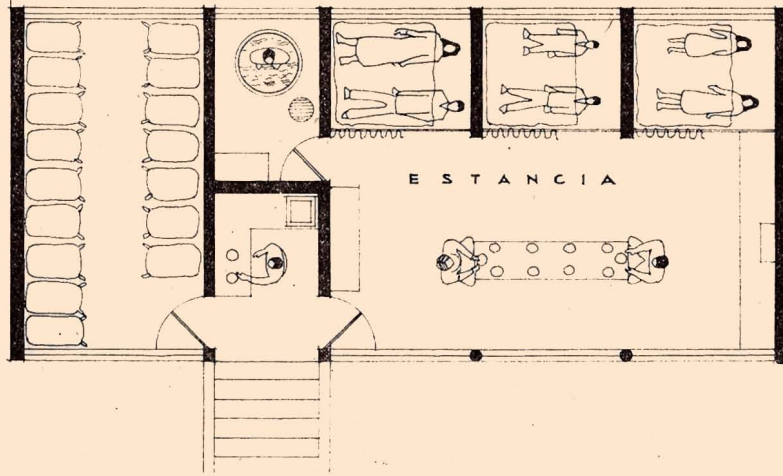
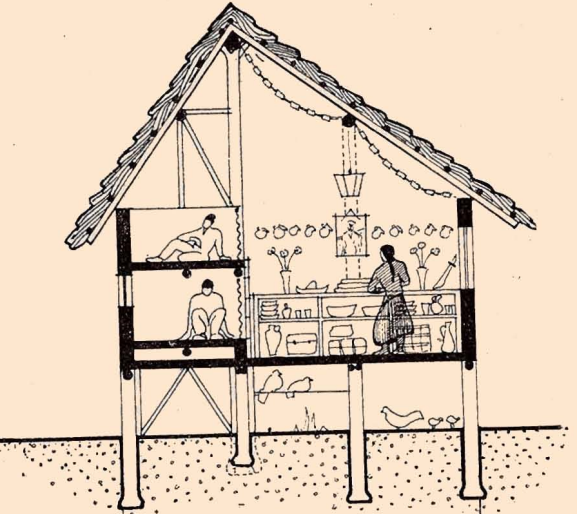
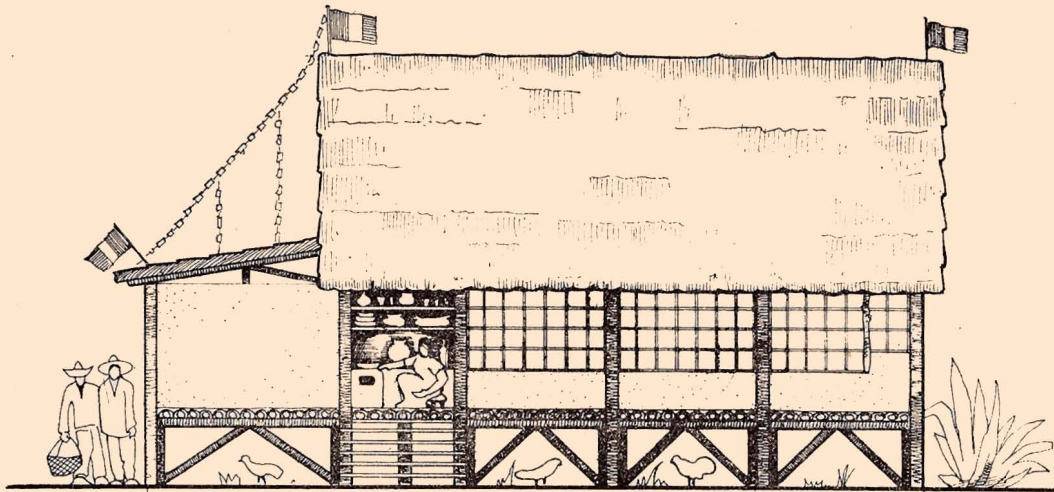

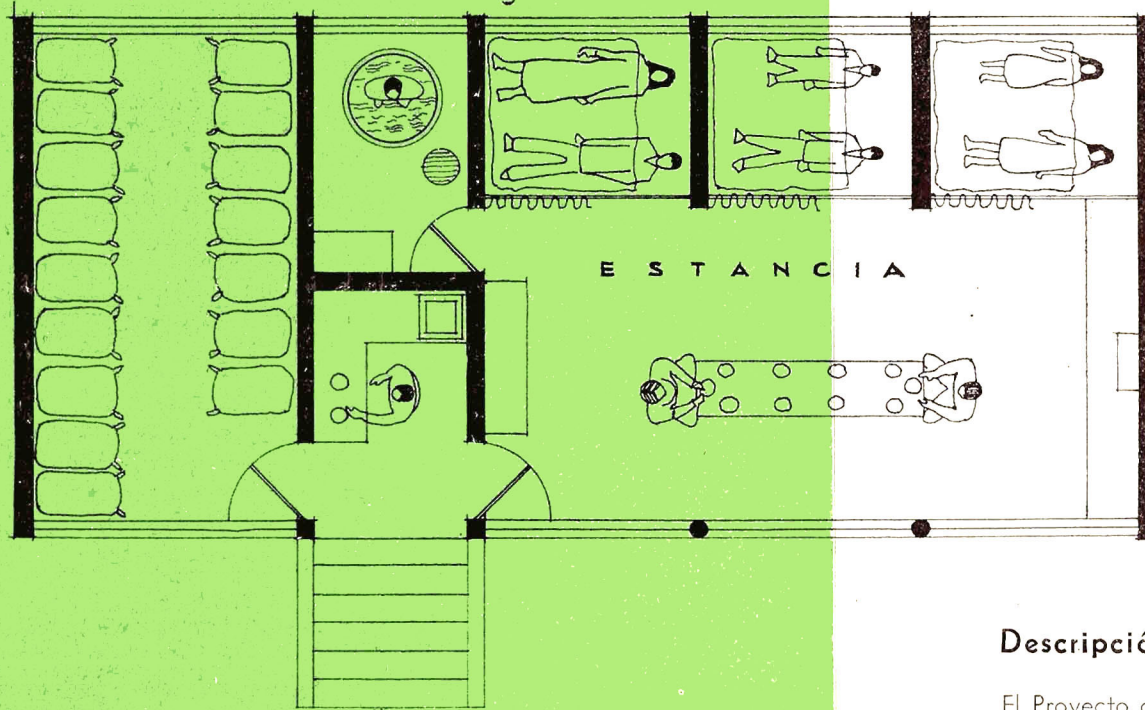

**PÁGINA PAR REPETIDA PARA  
 O PONERLA A LA SIGUIENTE  
 PÁGINA DESPLEGADA**



**Descripción de la Nueva Casa Campesina**

El Proyecto de la "Nueva Casa Campesina Mexicana" que presenta un bosquejo completado en el tipo para clima típico. Sin embargo, conviene recordar las características generales de la concepción única de la casa renovada para el tipo de construcción de un país y clima. Estas características se juntan, según los casos particulares, con aquellas que se definen cada casa por el clima de la región; características especificadas por las cuales aquel tipo genérico pasa a tener fisonomía propia, según se aplique a una casa de zona tórrida o de zona fría.

Por lo que se refiere a la casa en proyecto, debe considerarse su distribución igual que la que tiene el actual jacal del indio, es decir uniforme e invariable para cualquier región y clima del país. Por tal razón la distribución arquitectónica es una característica de tipo general. Se distingue dicha distribución por conservar la unidad de ambiente en cuanto a la vigilancia que es la ventaja de la vivienda rudimentaria de hoy; sin embargo, lo que la distingue de ésta y la hace mejor es el hecho de que no se trata de un cuarto redondo o único, contándose con la estancia,



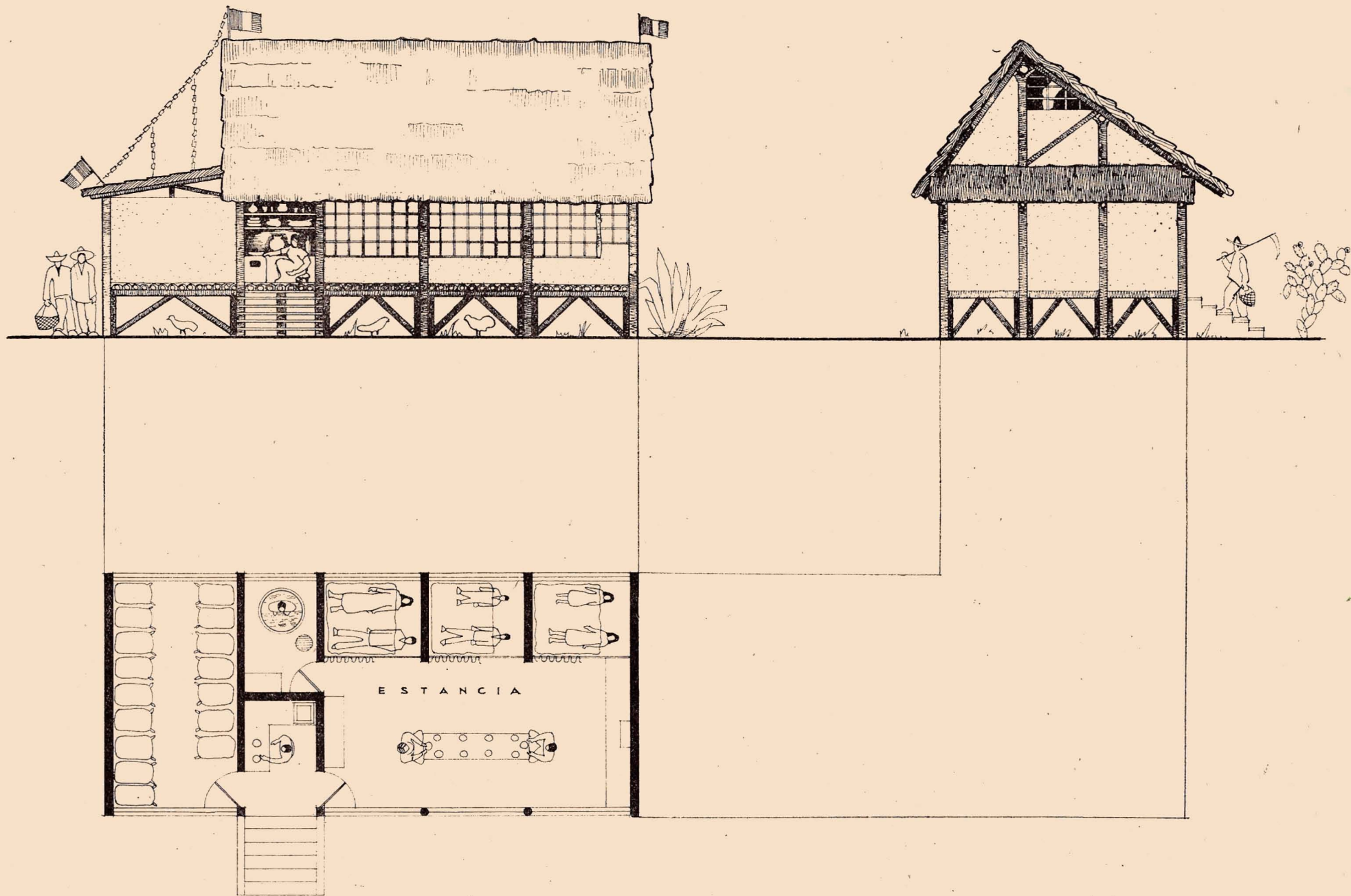

que es el local de mayores dimensiones por reunirse allí la familia para comer, para hablarse, para recibir visitas, etc. y se combina con los dormitorios en el sentido de que pueden aislarse éstos de aquellas o unirse a voluntad. Existen aparte un baño, una cocina y una bodega.

La cocina ocupa un lugar estratégico desde el cual la madre goza de una visibilidad completa hacia todos los puntos interiores y exteriores de la casa, vigilando a la vez que a los niños mientras cocina, y a los animales, al solar y las entradas de la casa propiamente dicha y de la bodega; por eso la cocina es una pieza semi-interior o semi-exterior, cosa que resulta conveniente no sólo en los lugares cálidos sino también en los templados por el calor del fuego.

Como los dormitorios son camas dobles, aislables de la estancia y colocadas unas al lado de otras separadas por muros, de manera que ninguna quede frente de otra al tener sus respectivos muros de fachada idéntica orientación, se obtiene con esta disposición una doble ventaja: primera, se aísla el dormitorio de los padres de los de los hijos y éstos quedan aislados entre sí según sexos; y segunda, como el aislamiento de los dormitorios con relación a la estancia es sólo visual y no atmosférico, puesto que cuentan para ello con cortinas; los dormitorios citados disfrutan por igual del gran volumen de aire que cabe en la estancia, lo que facilita el aumento del número de dormitorios a pesar de sus reducidas dimensiones, quedando en el proyecto tres abajo y tres encima de éstos, cada uno con su escalerilla vertical. Esta disposición se traduce en la posibilidad de alojar cómodamente en la casa hasta doce personas, formando dos familias de seis miembros cada una: una perteneciente al jefe de la casa y otra a uno de los hijos mayores. Semejante combinación de habitaciones facilita, y abarata considerablemente la construcción, pues en esta sola casa vendrían a concentrarse los esfuerzos físicos y económicos de dos familias regulares, que en otro caso requerirían cada una su propia casa; y tal abaratamiento puede permitir, como se verá en seguida, que se dote a la vivienda bi-familiar de ventajas que aisladamente no podrían proporcionarse.

Otra característica genérica es el aislamiento del piso interior con relación al terreno, para evitar la humedad, la suciedad de la tierra y la entrada de animales malignos como serpientes, hormigas o alacranes. Esta es una proposición de capital interés para la salud de la familia, ya que de los tres principales aspectos de la construcción de la



casa habitación rural, piso, muros y techumbre es el piso el elemento más defectuoso en la vivienda campesina actual. La separación del piso de la casa del suelo de tierra implica necesariamente la construcción de una pequeña plataforma hecha de madera en forma estructural, que vale la pena hacerla si se compara la cantidad de material que requiere y el trabajo de mano de obra con los beneficios higiénicos y de seguridad que reporta. El espacio vacío que queda entre la plataforma del piso y el suelo se puede utilizar como refugio cubierto para las aves de corral y otros animales domésticos. Es una de las mejoras inaplazables si se desea reformar el jacal existente. En apariencia parece incosteable, pero la ventaja puede percibirse en la siguiente comparación: el jacal más rudimentario de la actualidad tiene por lo común una superficie total de construcción 28 m<sup>2</sup>. (4 m. x 7 m.), con 5 habitantes en término medio (2 padres y 3 hijos), lo que da una superficie unitaria por habitante de **5.6 m<sup>2</sup>**; en cambio la nueva casa proyectada para sustituir el jacal existente, incluyendo dormitorios independientes, gran estancia, baño, cocina y bodega, cuenta con una superficie total construída de 45 m<sup>2</sup>. (4.5 m. x 10 m.), con 12 habitantes (2 familias con 2 padres y 4 hijos cada una), lo que da una superficie unitaria por habitante de **3.75 m**. Es decir que se reduce la superficie unitaria en este último caso una tercera parte con relación al caso actual. Ahora bien: si el jacal usual ya no puede ser más barato porque ya no puede concebirse más rudimentario (su precio es de \$80.00 a \$100.00), entonces la nueva casa propuesta cuenta ya con un margen para mejoras que viene siendo la tercera parte del costo de dos casas actuales (\$53.33 y \$66.66 respectivamente), con el cual puede muy bien realizarse la estructura del piso, que es precisamente una tercera parte de la construcción, que unida a las otras dos terceras partes como son los muros y la techumbre, se tiene el 100 por ciento de la obra terminada. Se comprende, por lo demás, que de todos modos conviene invertir más esfuerzo que el invertido en el jacal mínimo de la zona más miserable.

Otras características del tipo general es la estructura de troncos de árbol como base de conformación y sustentación de los muros hechos de ramas o carrizos entretrejidos rellenos de barro o de blocks de adobe pegados con lodo o de piedras o de tablas, y de la cubierta hecha, como varias veces hemos dicho, de palma o zacate o tejamanil o pencas de maguey o teja. En el proyecto la estructura

adquiere un desarrollo simplemente, no se suprime, conservando sus cualidades de simplicidad y economía, sólo que combinada con la nueva idea del piso de modo que los muros quedan al aire, es decir, descansando en los bordes de la plataforma elevada.

En resumen: las dos principales características que definen el concepto general de la nueva habitación campesina son: la distribución con todas las características ya expuestas, y la construcción con las suyas. Ahora bien; los dos tipos de viviendas derivados de este concepto general se caracterizan, por consiguiente, gracias a los materiales empleados en la ejecución para los cuales está expresamente pensada la idea general antes dicha, y que son los mismos empleados hasta hoy en las distintas regiones del país, aunque su acabado dependerá de la habilidad y adiestramiento de los ejecutantes. Esto tiene la ventaja de hacer fácilmente realizable el concepto general, dejando libertad a los constructores de las distintas localidades y que posean más o menos habilidad manual para que hagan interpretaciones regionales de los principios básicos. Pero diremos en términos globales que la casa tropical conserva, como la actual, los muros de ramas o carrizos entretrejidos recubiertos de barro, o de tablas, y la techumbre de zacate o palma en manojos colocados sobre la trama de rama armarradas a la estructura, unos a continuación de otros y encimándose las hileras superiores con respecto a las inferiores, para que se escurra fácilmente el agua pluvial. Igualmente, la casa proyectada para clima templado conserva, por su parte, los muros de adobe junteados con lodo o hechos de troncos gruesos encimados horizontalmente unos sobre otros, y la techumbre de tajamanil, zacate, palma, teja o pencas de maguey. De este modo la distribución y la construcción común y básica adquiere modalidades distintas según el sello inconfundible que le impriman las distintas regiones climatológicas.

En algunos detalles se diferencian ambos tipos, además de las diferencias del material ya dichas, como son por ejemplo el tamaño de las ventanas, achicándose las de los dormitorios y agrandándose y quedando sin cerrar las de la estancia, en el caso de la vivienda tropical. Las ventanas en la casa de clima templado, se agrandan las correspondientes a los dormitorios incluyendo la posibilidad de cerrarse con hojas de madera y añadiendo una ventana más en el muro Sur con posibilidad de cerrarse, igual que la del muro Oeste.

ALBERTO T.  
ARAI

# RAUL CONDE

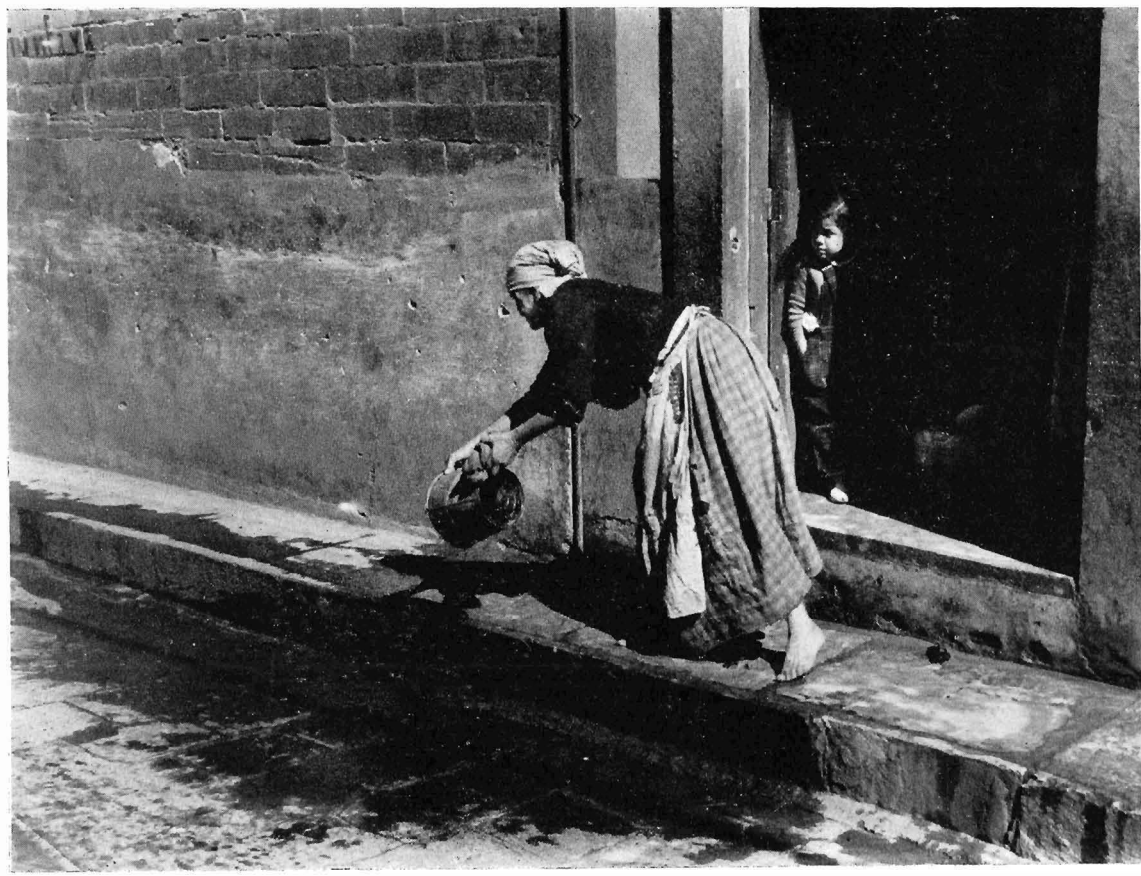



casa habitación rural, piso, muros y techumbre es el piso el elemento más defectuoso en la vivienda campesina actual. La separación del piso de la casa del suelo de tierra implica necesariamente la construcción de una pequeña plataforma hecha de madera en forma estructural, que vale la pena hacerla si se compara la cantidad de material que requiere y el trabajo de mano de obra con los beneficios higiénicos y de seguridad que reporta. El espacio vacío que queda entre la plataforma del piso y el suelo se puede utilizar como refugio cubierto para las aves de corral y otros animales domésticos. Es una de las mejoras inaplazables si se desea reformar el jacal existente. En apariencia parece incosteable, pero la ventaja puede percibirse en la siguiente comparación: el jacal más rudimentario de la actualidad tiene por lo común una superficie total de construcción 28 m<sup>2</sup>. (4 m. x 7 m.), con 5 habitantes en término medio (2 padres y 3 hijos), lo que da una superficie unitaria por habitante de **5.6 m<sup>2</sup>**; en cambio la nueva casa proyectada para el tipo de jacal existente, incluyendo dormitorio independiente en el mismo año, o una bodega, cuenta con una superficie total construída de 45 m<sup>2</sup>. (4.5 m. x 10 m.) con 12 habitantes (2 padres y 4 hijos cada una), lo que da una superficie unitaria por habitante de **3.75 m<sup>2</sup>**. Es decir que se produce la superficie unitaria en este último caso una tercera parte con relación al caso actual. Ahora bien: si el jacal usual ya no puede ser más barato porque ya no puede concebirse más rudimentario (su precio es de \$80.00 a \$100.00), entonces la nueva casa propuesta cuenta ya con un margen para mejoras que viene siendo la tercera parte del costo de dos casas actuales (\$53.33 y \$66.66 respectivamente), con el cual puede muy bien realizarse la estructura del piso, que es precisamente una tercera parte de la construcción, que unida a las otras dos terceras partes como son los muros y la techumbre, se tiene el 100 por ciento de la obra terminada. Se comprende, por lo demás, que de todos modos conviene invertir más esfuerzo que el invertido en el jacal mínimo de la zona más miserable.

Otras características del tipo general es la estructura de troncos de árbol como base de conformación y sustentación de los muros hechos de ramas o carrizos entretreídos rellenos de barro o de blocks de adobe pegados con lodo o de piedras o de tablas, y de la cubierta hecha, como varias veces hemos dicho, de palma o zacate o tejamanil o pencas de maguey o teja. En el proyecto la estructura

adquiere un desarrollo simplemente, no se suprime, conservando sus cualidades de simplicidad y economía, sólo que combinada con la nueva idea del piso de modo que los muros quedan al aire, es decir, descansando en los bordes de la plataforma elevada.

En resumen: las dos principales características que definen el concepto general de la nueva habitación campesina son: la distribución con todas las características ya expuestas, y la construcción con las suyas. Ahora bien; los dos tipos de viviendas derivados de este concepto general se caracterizan, por consiguiente, gracias a los materiales empleados en la ejecución para los cuales está expresamente pensada la idea general antes dicha, y que son los mismos empleados hasta hoy en las distintas regiones del país, aunque su acabado dependerá de la habilidad y adiestramiento de los ejecutantes. Esto tiene la ventaja de hacer fácilmente realizable el concepto general, dejando libertad a los constructores de las distintas localidades y que posean más o menos habilidad para interpretar las condiciones y necesidades de las propias localidades. Pero en términos globales que la casa tropical conserva, como la actual, los muros de ramas o carrizos entretejidos rellenos de barro, o de tablas, y la techumbre de zacate o palma o maguey o pencas o teja o tejamanil o camu camu o raras de la estructura, unos a continuación de otros y encimándose las hileras superiores con respecto a las inferiores, para que se escurra fácilmente el agua pluvial. Igualmente, la casa proyectada para clima templado conserva, por su parte, los muros de adobe junteados con lodo o hechos de troncos gruesos encimados horizontalmente unos sobre otros, y la techumbre de tajamanil, zacate, palma, teja o pencas de maguey. De este modo la distribución y la construcción común y básica adquiere modalidades distintas según el sello inconfundible que le impriman las distintas regiones climatológicas.

En algunos detalles se diferencian ambos tipos, además de las diferencias del material ya dichas, como son por ejemplo el tamaño de las ventanas, achicándose las de los dormitorios y agrandándose y quedando sin cerrar las de la estancia, en el caso de la vivienda tropical. Las ventanas en la casa de clima templado, se agrandan las correspondientes a los dormitorios incluyendo la posibilidad de cerrarse con hojas de madera y añadiendo una ventana más en el muro Sur con posibilidad de cerrarse, igual que la del muro Oeste.

# PÁGINA PARA REPETIDA PARA OPONERLA A LA SIGUIENTE PÁGINA DESPLEGADA

ALBERTO T.  
ARAI



RAUL CONDE

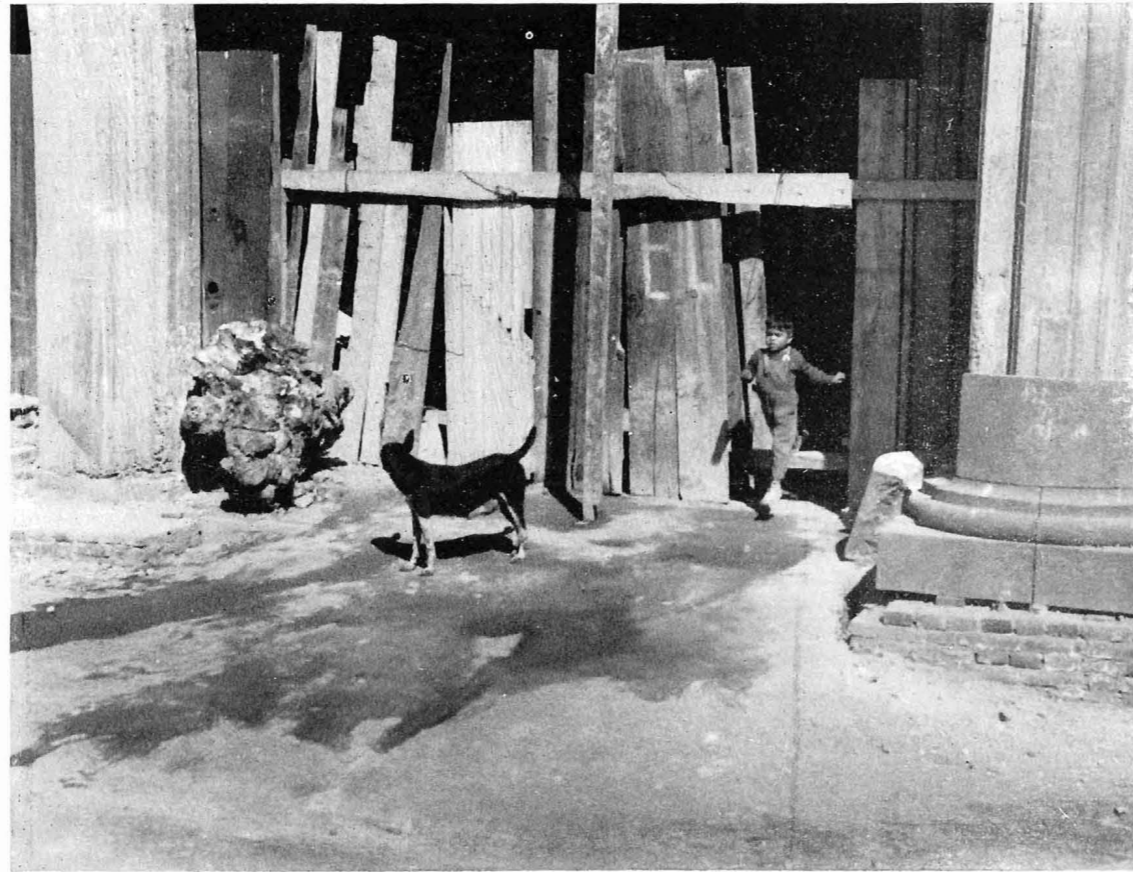

PALPITA EN SU OBRA LA REALIDAD MEXICANA

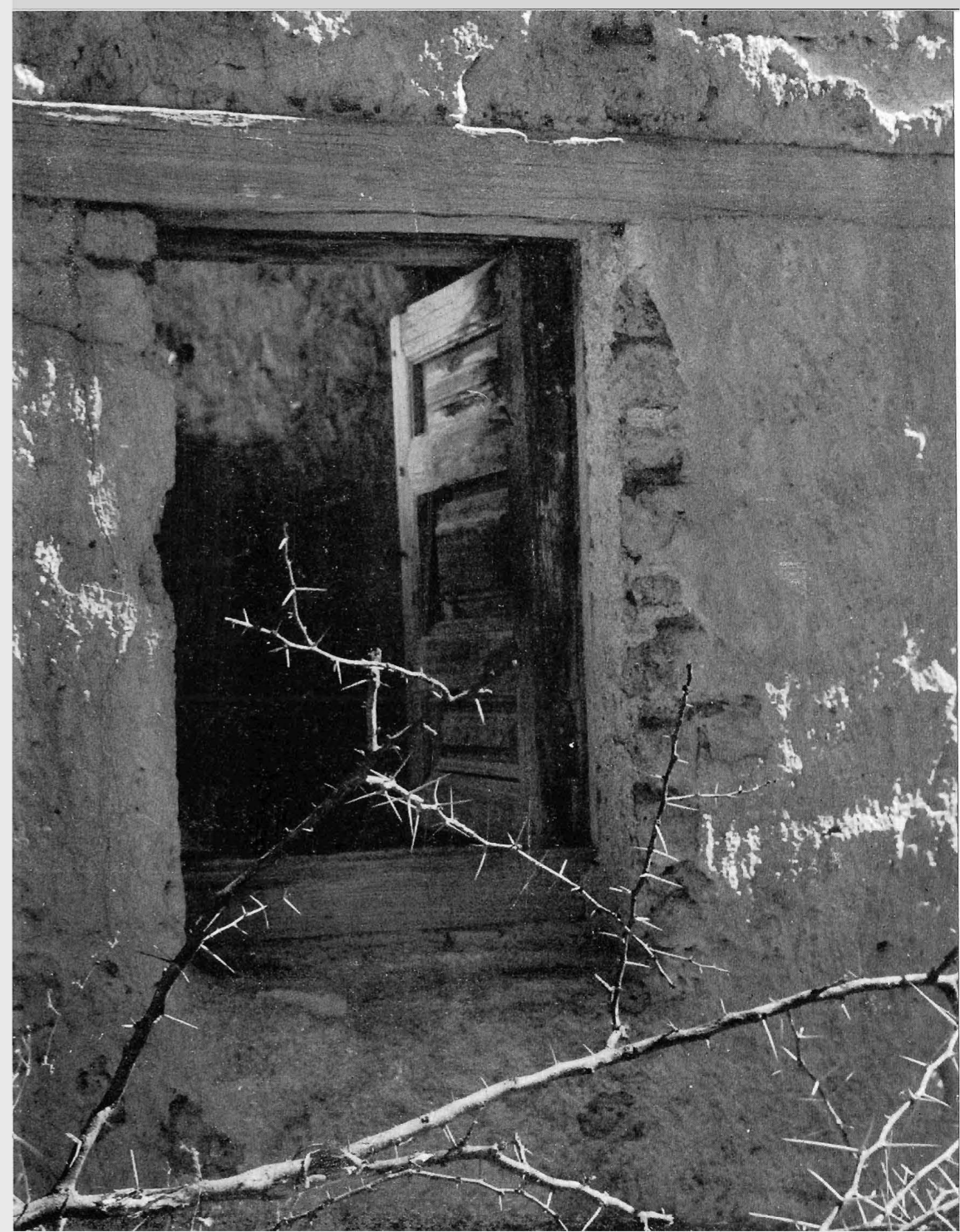



# PERSPECTOMETRIA VISUAL ESFERICA

## INTRODUCCION

El arte de ver bien, como llamaban los antiguos a la perspectiva, es la verdadera finalidad que debemos perseguir en esta ciencia percepto-representativa.

A través de la historia de dicha disciplina visual, vemos cómo ha trascendido su evolución, desde la intuición genial, hasta la más exacta representación artística y geométrica.

Su proceso comprende cuatro épocas, que se han desarrollado en la forma siguiente: la primera, corresponde al período inicial intuitivo de expresión bidimensional, cuya representación plana frontal, corresponde al Arte Egipcio; la segunda época, igualmente empírica en su representación, es tridimensional y corresponde a la producción del Arte Griego; la tercera época, basada en los descubrimientos científicos del Renacimiento, es una representación tridimensional que continúa siendo rectilínea, pero con bases rigurosamente geométricas euclidianas y finalmente, la que corresponde a la cuarta época iniciada en el año de 1934 y perfeccionada en 1948, cuya expresión es fundamentalmente esférica tridimensional y dinámica.

Expresión del ambiente intelectual, fué en su primera época, el concepto plano y estático del Universo, que se suponía apoyado en las cuatro columnas de Hércules, a pesar de que la visión adelantada de Aristóteles, comprobada por la sombra proyectada por un eclipse de ese tiempo, llegó a la conclusión de que la Tierra era evidentemente redonda.

A nosotros no nos extraña, que en pleno Renacimiento se quisiera hacer retractar al Galileo, en su afirmación exacta de que la Tierra era redonda y que giraba en torno del sol.

Por lo anterior, nada extraño nos parecerá que los conceptos geométricos rectilineales euclidianos, hayan sido la razón geométrica que hubiese imperado hasta el Siglo XX, en que, las geometrías no euclidianas arquitecturaron una razón más próxima a la relatividad de la existencia planetaria y por lo tanto, es muy explicable que la aguda percepción visual de la minoría de cerebros privilegiados, buscasen en la impresión visual, la belleza de la recta ocular, majestuosamente inmortalizada en la soberbia arquitectura del Parthenon.



LUIS G. SERRANO

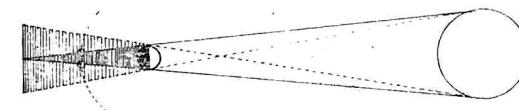
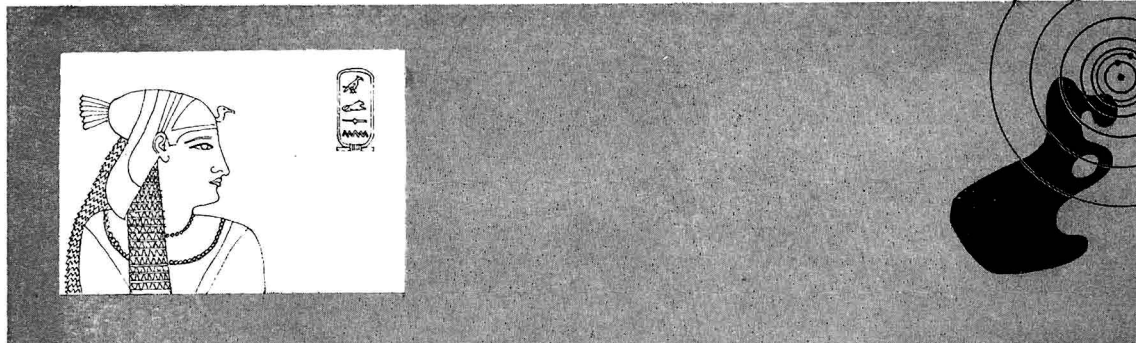



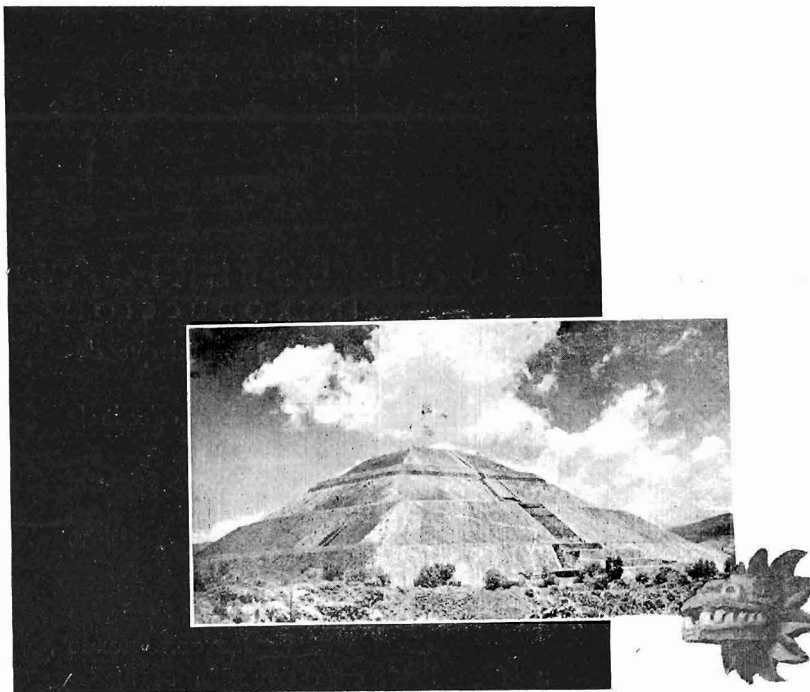

Por iguales razones vemos que la inconformidad justificada de los grandes artistas, se haya opuesto a los cánones académicos, con una manifiesta rebeldía plástica, que los hizo curvar las líneas estructurales de sus composiciones, desde la época del Arte Bizantino hasta el Arte Contemporáneo, interpretando la doble esfericidad de la realidad espacial del Universo y de su impresión visual.

Nada nos sorprenderá que la humana ansiedad de conocimiento, transforme súbitamente hoy su expresión perspectométrica y la haga que concuerde con la mayor exactitud en su representación artística y geométrica.

Por lo que a nuestro México se refiere, el gran Netzahualcóyotl, alma de la ciencia y del arte de su tiempo, afirmaba en pleno siglo XIV que: "TODA LA REDONDEZ DE LA TIERRA ES UN SEPULCRO; NO HAY COSA QUE SUSTENTE, QUE CON TITULO DE PIEDAD NO LA ESCONDA Y ENTIERRE". El conocimiento exacto de las formas espaciales permitió que nuestros antepasados, hubieran podido rendir culto a la belleza y a sus símbolos, extasiándose ampliamente en la esférica contemplación de la naturaleza, mirando el maravilloso espectáculo que se ofrecía a sus ojos desde lo más alto de sus templos o desde sus elevados montes.

El talento inmenso de nuestros ingenieros precortesianos hizo que tuvieran la idea exacta de representación esférica, como prueba el Códice de la Gran Tenochtitlán enviado por Cortés al Emperador. Así como también el maravilloso Códice de Tezozcalco, enviado al Rey Felipe II. Las cuales fueron expresiones esféricas de técnica pictográfica aborígen.

Varios siglos han transcurrido de influencia europea hasta que, a principio de este surgió la transformación artística y social de las Artes Plásticas.

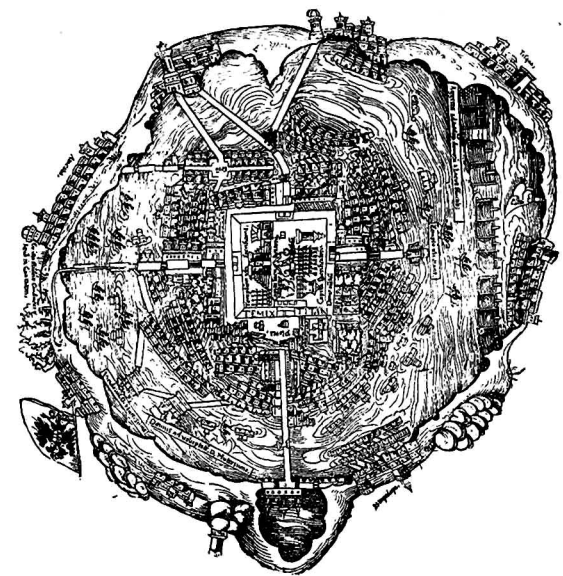

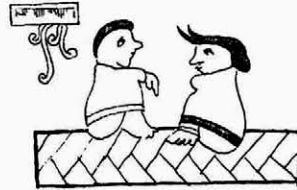

Haciendo un breve relato de la evolución que ha seguido este trabajo de investigación, hasta la culminación que hoy presento, diré a ustedes, que fué iniciada el año de 1914, al observar en el campo, que, el alejamiento máximo terrestre no aparecía como línea recta de horizonte que fijaba la perspectiva rectilínea tradicional, sino que presentaba una apariencia visible de esfericidad, tanto real como perceptiva. También pude observar en ese tiempo, que lo existente dentro del espacio real era representable sin deformación monstruosa.

Años más tarde realizada la demostración pictórica total y completa de la visión del observador, que nos muestra el cuadro "En el interior de un tranvía", ejecutada en el año de 1923 y 1933, me aconsejó mi muy estimado compañero, el famoso muralista José Clemente Orozco, que ejecutara el mismo tema en Perspectiva Rectilínea, en el que, como puede verse claramente en la ilustración correspondiente aparecen las monstruosas deformaciones que produce la anamorfosis de la citada Perspectiva Rectilínea, las cuales resultan intolerables, como se observa.

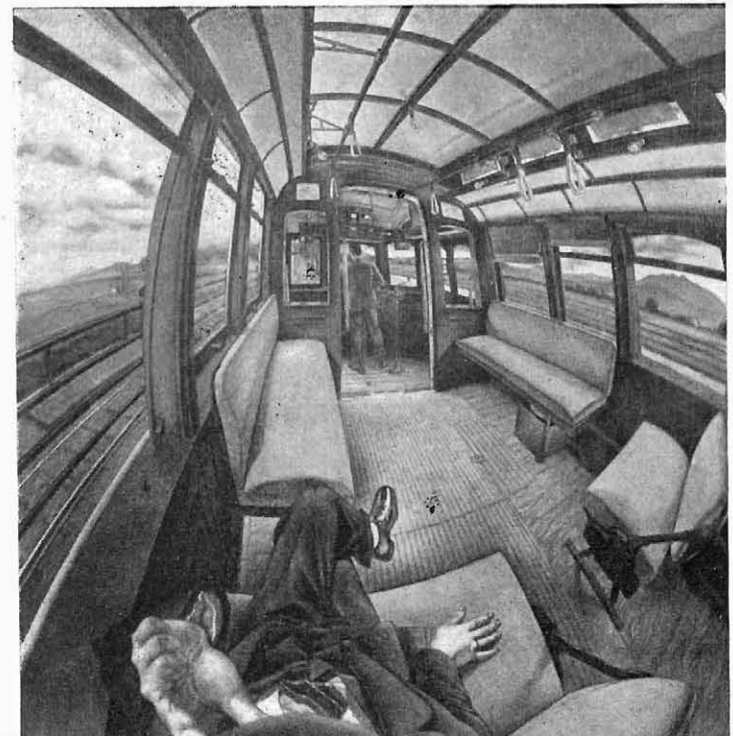
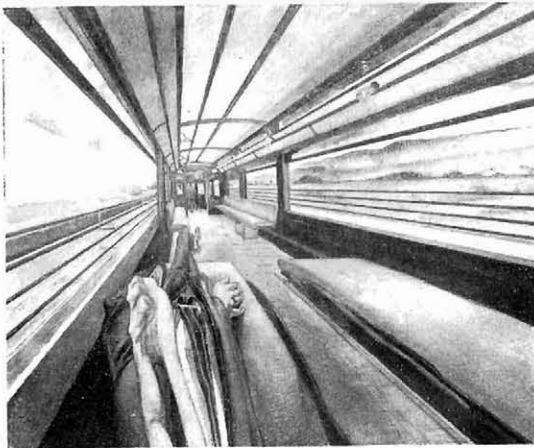

Para que pudiese ser comparada la solución falsa que dicha Perspectiva académica emplea al verse imposibilitada de representar al espacio real, recurre al absurdo convencionalismo de suponer un retroceso imaginario del observador, percibiendo desde dicho punto de vista convertido en el vértice del tradicional como perspectivo de 30°.

Años más tarde, en 1945, pude realizar una exposición de la entonces llamada Perspectiva Curvilínea, en la Sala Verde del Palacio de las Bellas Artes, gracias a la gentileza del culto escritor y crítico de arte don Carlos Pellicer en esos días Director General de Educación Estética de la Secretaría de Educación Pública.

En dicha exhibición di a conocer el proceso y las aplicaciones de los primates de la pintura y escultura mexicanas, así como también de artistas extranjeros.

También di a conocer los antecedentes en la pictografía desde la época precortesiana hasta la era contemporánea. Se presentó al mismo tiempo el proceso espontáneo del artista en su niñez, en su adolescencia estudiantil, en los intuitivos artistas y en los maestros de la pintura mexicana.

Así como evolución del Concepto Cosmogónico Geométrico y sus posibles aplicaciones cartográficas que hoy han sido realizadas admirablemente por los técnicos militares navales y aéreos.

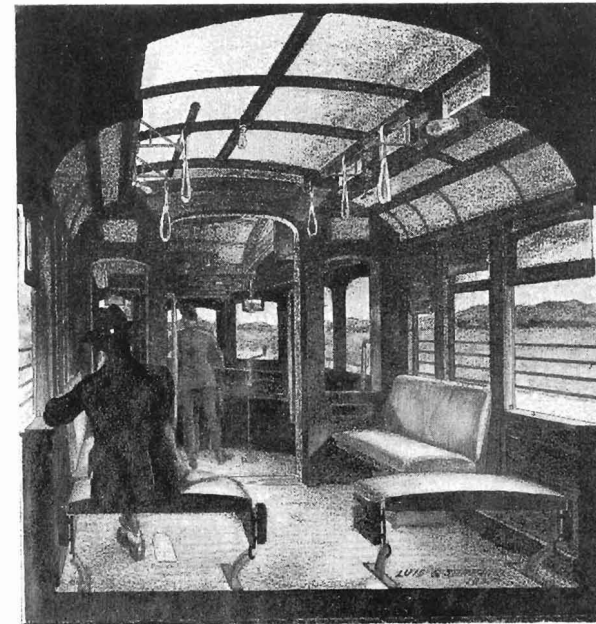



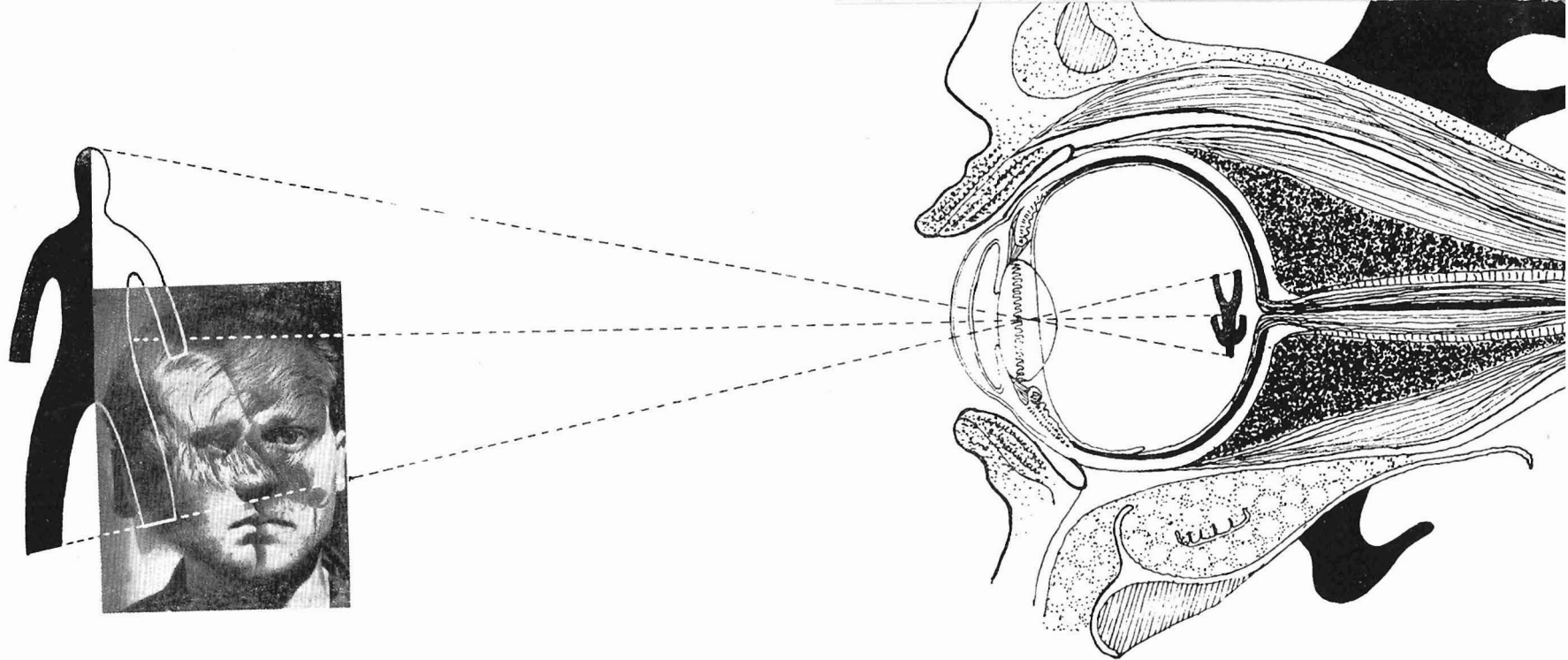

Entrando en materia sobre el tema, principiaré por recordar la estructura anatómica del ojo humano, cuyo sentido de la vista, en forma tan admirable nos hace percibir por medio de la luz, el color, la forma, el tamaño y las distancias de todo el mundo visible que nos rodea.

Observaremos también en la ilustración respectiva, la esfericidad casi perfecta que tiene el ojo humano.

De sus membranas, observamos que la esclerótica en su parte anterior es transparente y tiene el nombre de córnea, la que permite que los rayos de luz penetren al interior del ojo.

La coroides, es una membrana negra que cubre el interior del ojo y está revestida interiormente por la retina, que es una membrana blanquecina que se encuentra formada con la expansión del nervio óptico. Detrás de la córnea transparente, que es la prolongación de la coroides, cuya membrana circular es de un color que varía según las personas y que tiene un orificio central llamado pupila o niña del ojo, que aumenta o reduce la intensidad de la luz.



Los medios transparentes del ojo son: el h mer acuoso, que es ligeramente transparente como el agua y ocupa el espacio comprendido entre la c rnea y el cristalino.

El cristalino es un lente biconvexo que tiene la propiedad de aumentar o disminuir su convexidad para que en la retina aparezcan los objetos colocados a mayor o menor distancia.

El humor v trio es incoloro ligeramente transparente y de consistencia gelatinosa y llena el fondo del globo del ojo, envolvi ndolo una membrana fina y transparente llamada hialoides.

Las partes accesorias del ojo son los p rpados, las pesta as y las cejas que lo protegen, adem s de las gl ndulas lagrimales que mantienen siempre h meda la superficie transparente de la c rnea.

En el mecanismo de la visi n, el ojo funciona como el perspect grafo o c mara oscura fotogr fica esf rica que fu  ideada por m  y construida por primera vez en el a o de 1935, para comprobar en ese tiempo mis investigaciones perspectom tricas, seg n lo publicado en el Diario "El Nacional" de ese a o, como puede verse claramente en la patente dibujada en esa fecha, y que aqu  se reproduce.

L U I S G . S E R R A N O

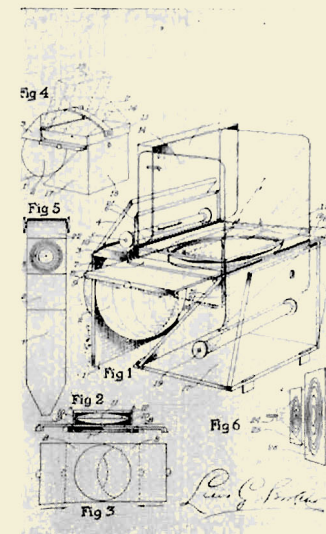

EN LOS PROXIMOS NUMEROS DE "ESPACIOS"  
CONTINUARA ESTE INTERESANTE ARTICULO  
DEL MAESTRO LUIS G. SERRANO.

# ESPACIOS



DANZA



# D E D A N Z A

F. J. I T U A R T E J A U R E G U I

A través de los años y de los siglos, la danza, como sincronización de movimiento, ritmo y espacio ha servido para representar y para expresar ideas, sentimientos y deseos.

El hombre primitivo expresó por medio de la danza, todo lo primario de su época, todo lo elemental de sus aspiraciones y todo lo reducido de sus deseos y necesidades.

A través del tiempo hasta el hombre actual, esos deseos y necesidades se han ampliado, sus aspiraciones se han hecho diferentes y su espíritu se ha modificado, pero siempre, todas las formas del arte han sido inseparables del espíritu soñador e inconforme del hombre y por medio de esas variadas formas ha expresado sus rebeldías, sus deseos y sus sueños; sus caracteres más íntimos, sus pensamientos más brillantes, sus triunfos más esplendorosos y sus resignaciones más amargas.

Así conocimos el sensualismo recargado de la India, el ansia de eternidad en Egipto, el amor a la sabiduría en Grecia, la brutalidad y la civilización en Roma. Conocimos también la elevación espiritual y la estrechez material del Medievo y también la ferocidad y el sentido de lo misterioso y divino en Tenochtlián.

En cada escalón histórico y en cada escalón geográfico, el arte, en todas sus manifestaciones ha reflejado e interpretado las ansias de vida, de gloria, de eternidad o de muerte propias de ese escalón histórico o geográfico.

Históricamente, la danza se pierde entre las nebulosas del hombre primitivo y geográficamente ignora fronteras y límites. A través del tiempo la danza ha podido cambiar y evolucionar al cambiar y evolucionar el sentido de la vida, el concepto de Dios, de Hombre, de Sociedad, de Pueblo, de Espacio, de Ritmo; a través del espacio, varía y diferencia su forma en tanto, varía y se diferencia la raza, la sangre, la tradición, el clima, las condiciones sociales y religiosas de cada región.

La danza como "arte coreográfico" tiene una historia que parte del siglo XV, es pues un arte moderno. Arranca de la fundación de L'Academie Nationale de la Musique et de la Danse por Luis XVI. Su antecedente más inmediato es la combinación de canto, danza y recitado que Catalina de Médicis importara de Italia.

A partir de entonces, la historia del ballet no es sino la enumeración de danzarines y maestros. Cada uno de ellos va a servir de tramo en la escalera interminable que asciende o se estaciona a través de épocas de mayor o menor efervescencia.

Cuando se establecen las bases de un arte coreográfico que se desenvuelve en escenarios y que solamente desea entretener, desaparece la orientación hacia danzas totémicas o rituales y ocurren los divertissements; se pierden las danzas de sortilegio, de oración, de iniciación, las danzas fúnebres, guerreras y nupciales para dar cabida a las danzas académicas. Se pierde el concepto que poseía la danza de comunicación de los hombres con los dioses, para parecer el concepto de comunicación y mensaje de los hombres para los hombres; se enseña que no puede embrujarse por medio de la danza ni ingresar a círculos científicos después de una danza de iniciación pero sí puede señalar como llegar a la perfección a través de la Belleza y el Ritmo, se sabe que puede servir de mensaje y de guía para encontrar el deber ser, lo bueno, lo noble, lo digno; el por qué se lucha y a nombre de qué se quiere vencer. Puede lograr, quizá mejor que cualquiera otra forma de arte, la integración del ritmo y de la plástica la sincronización del sonido y el color y la mejor interrelación del tiempo y el espacio.

Todo eso marca el camino de la danza, todo eso puede lograrse a través de la danza.

En México, el "hombre danzante" crece en forma silvestre, se da sin diferenciación de climas o de aguas y sin ningún medio de cultivo, ¿por qué no aprovechar esta riqueza para darle a México una forma más de expresión y al mundo otro mensaje de cultura, de paz y de fe en el futuro?





# E N C U E S T A

- 1** -¿Existe actualmente en México el espíritu y la necesidad de la danza?
- 2** -¿Qué opina Ud. de la danza en México? ¿Cree que tiene ya interés, dentro de su desarrollo y evolución, los diversos movimientos habidos en los últimos tiempos?
- 3** -¿Qué relación existe entre los fenómenos sociales, políticos e históricos y la danza?
- 4** -¿Como consecuencia, cuál deberá ser el contenido social de la danza?
- 5** -¿Por qué medios piensa Ud. que pueda conseguirse una evolución y desarrollo pleno de una danza Mexicana con caracter universal?
- 6** -¿Cree Ud. que hayan sido creados algunos ballets representativos de este tipo?
- 7** -¿Cuál sería el vehículo para llegar a popularizar la danza y el ballet?
- 8** -¿Supone Ud. que la danza o el ballet actual reúne los requisitos de una integración de ritmo, música y espacio?





GRABRIEL FERNANDEZ LEDESMA



JOSE Y RICARDO SILVA



GERONIMO BAQUEIRO FOSTER



A N A M E R I D A



GUILLERMINA BRAVO



B L A S G A L I N D O





## RESPUESTA DE GABRIEL FERNANDEZ LEDEZMA

1.—Al hablarse de **la danza** en México, no puede pasarse por alto su gran tradición indígena conservada con arraigo por nuestro pueblo. Allí es donde están vivos el espíritu y la necesidad estética de la danza, ya sea ésta agrícola, astronómico, religioso o histórico.

2.—Los diversos intentos por encontrar "el carácter" de la danza mexicana, al tratar de desarrollarla como alta expresión artística, me parecen normales tanto en la etapa inevitable de falsificación folklórica, como en las aportaciones de las escuelas clásicas europeas: la francesa o el llamado "ballet russe". Al mestizaje de tales elementos, que ha dado por frutos desde los irritantes bailables escolares hasta las academias de "danzas de las horas", debe sumarse esa danza gimnástica (creo que de origen germánico) a la que se han incorporado matices afro-americanos, género practicado hasta ahora en los Estados Unidos y desarrollado por elementos anteriores y posteriores a Marta Graham. Se vé claro el recorrido del camino, desde su infancia hasta el período de la tentativa responsable.

Este corresponde a la formación de dos grupos de bailarines mexicanos bajo la dirección de Waldeen y de Ana Sokolov, respectivamente. Su labor es importante en cuanto a que crearon una pasión profesional, una disciplina, un método racional de trabajo y una orientación mejor enfocada hacia los problemas generales de la danza. Pero esos dos grupos ejemplares, en competencia cuando no en pugna, se fueron desintegrando por diversas razones: apremios económicos, perjuicios familiares hacia el profesionalismo, intereses matrimoniales, falta de espíritu de lucha etc. Quedan de aquellas jóvenes danzoneras, algunas supervivientes que siguen trabajando con tenacidad por lograr una etapa de madurez en la DANZA MEXICANA. En que ellas lo consigan, está cifrada la esperanza.

3.—La misma que ha existido en todos los movimientos de arte colectivo, en la pintura o en el cine por ejemplo.

4.—Aquel que corresponda más progesistamente, a su tiempo.

5.—Mediante la investigación de elementos existentes, el conocimiento y la observación aguda de la idiosincrasia del pueblo mexicano. Debe contarse por supuesto, con la colaboración de artistas, pintores, músicos escritores etc. Todos ellos, conocedores de nuestra vida y sus problemas sociales. Pero ante todo, que surja siquiera un bailarín inteligente y cultivado, capaz de realizar una obra dentro de tales condiciones.

6.—En el año de 1941, los dos grupos a que me refiero anteriormente, ofrecieron al público dos ballets que juzgo ya importantes: "La Coronela" y "Rin Rin Renacuajo".

Si bien es cierto que "La Coronela", considerada como danza, ofrecía ya algunos elementos mexicanos, no pudo escapar del estilo personal de Waldeen. Sus discípulas de entonces no aportaron nada creativo.

7.—La integración de cuerpos de danza con vida económica y público propios.

8.—Creo que aún no existe la **Danza Mexicana**: las etapas anteriores y sus resultados han de quedar atrás, serán superados por un trabajo de mayor conciencia, de más clara comprensión de lo que debe ser una expresión mexicana. Tiene que concebirse el método, el aprovechamiento de la investigación y el objetivo proyectado universalmente hacia el futuro. Pero se ha investigado en la coreografía y nada en la composición dinámico-monumental.

Nadie se ha inquietado por saber cuál es el pensamiento mexicano expresado en nuestro "carácter Kinemórfico".

Jamás se ha intentado aprovechar ese dilatadísimo alfabeto expresivo de señas y elocuencia mímica del mexicano, nunca se ha estudiado el sentido de gravitación, de apego a la tierra que tienen la mayor parte de las danzas del pueblo.

Todo esto, y mucho más estará en conflicto con el espíritu dinámico de nuestra época.

Resolver tales problemas, será la tarea de los futuros bailarines mexicanos.





## RESPUESTAS DE RICARDO Y JOSE SILVA

### 1.—¿Existe actualmente en México el espíritu y la necesidad de la danza?

1.—Actualmente el espíritu y la necesidad de la danza existe, como existió en siglos pasados la necesidad de expresar nuestros sentimientos y nuestras ideas del pasado presente y futuro. La necesidad existe en todas las Artes, pero principalmente en la danza, ya que por medio de ella desde el principio de la historia, los pueblos han tenido como fin primordial la expresión sencilla de los motivos de la vida natural, que llevados a un nivel superior y bajo una moción rítmica los convierte en la expresión desinteresada de la sociedad en que se vive, pasando de generación en generación, marcando su siglo y el grado de cultura que ha alcanzado. En todas las manifestaciones de los diferentes aspectos de la vida hasta nuestros días, la danza ha ocupado un lugar preponderante. Antes de que existiera la música la pintura, la escultura, etc., el ser humano tuvo su primera expresión que fué el movimiento.

### 2.—¿Qué opina Ud. de la danza en México? ¿Cree que tienen ya interés, dentro de su desarrollo y evolución, los diversos movimientos habidos en los últimos tiempos?

2.—La raza mexicana por su espíritu, tiene el sentido del ritmo, y por su tradición uno de los primeros en el mundo debido a su riqueza folklórica.

Es poco el interés que los diversos movimientos habidos en los últimos años, han prestado para fomentar el desarrollo de la danza en México, ya que, a pesar de que grupos extranjeros han venido a legarnos su riqueza en técnica y coreografía, esto solamente ha servido de base para el comienzo de una creación propia, que muchos han confundido tratando de hacer ballets mexicanos con estilos que no encajan con el carácter nuestro. La técnica, tanto clásica como moderna, solamente puede servirnos como base para la creación de una danza nacional de tipo universal que sin perder la pureza de los sentimientos mexicanos, sea apreciada en cualquier país.

### 3.—¿Qué relación existe entre los fenómenos sociales políticos e históricos y la danza?

3.—La Danza, como Arte verdadero, es contemporánea y por consiguiente, sirve como barómetro sensitivo que registra los cambios que se realizan en el ambiente social, artístico y político.

El arte va modificando la vida social a través del tiempo. El bailarín capta las tendencias del ser humano, sus ideales, sus aspiraciones y a través de su sensibilidad, une la libre expresión de las emociones, dejando su huella en la vida social, rompiendo, a veces, las trabas de un grupo, de un pueblo, o de un país, fundiéndolas finalmente en su obra. Lo mismo sucede con los fenómenos políticos e históricos. Desde que existe el ser humano, el fenómeno se realiza, el artista lo capta, después lo deshace y finalmente, lo funde según su temperamento y compenetración del medio que lo produjo. La resultante repercute en la misma sociedad, que con la distancia y el tiempo, valoriza lo creado.

### 4.—Como consecuencia, ¿cuál deberá ser el contenido social de la danza?

4.—El contenido social de la danza, debe ser el reflejo de la cultura y los problemas de un país, tanto sociales como políticos o históricos y para que sea verdadero, dicho contenido debe ser contemporáneo.

### 5.—¿Por qué medios piensa Ud. que pueda conseguirse una evolución y desarrollo pleno de una danza Mexicana con carácter universal?

Primero: estar compenetrado de los diferentes tipos de técnica, que universalmente han demostrado ser la base de la danza.

Segundo: después de poseer y practicar esta base primordial, relacionarse con la verdad de los hechos, conociendo los sentimientos del país en que se vive, sus costumbres, sus ideas, su música, etc.

Tercero: con estas experiencias reunidas, más la que técnicamente ha adquirido en su vida práctica, así como con las razones lógicas de las diferentes artes que han enriquecido su modo de pensar, el que haya pasado por todo esto, creemos que está capacitado para crear y fomentar una danza de tipo universal, comenzando por dar conferencias de la propia individualidad del artista, de la forma en que ha sabido captar las tendencias morales, los sentimientos, y en fin, todo aquello que sea capaz de captar.

### 6.—¿Cree Ud. que hayan sido creados algunos ballets representativos de este tipo?

6.—Creemos, que han sido creados algunos ballets que han sido acercamiento al tipo de ballet mexicano que debemos poseer y acercamiento digo, porque no reúnen todavía lo que verdaderamente podría considerarse como nuestra esencia, solamente han tratado de acercarse a algo parecido; sin embargo, estos movimientos son dignos de alabanza.

### 7.—¿Cuál sería el vehículo para llegar a popularizar la danza y el ballet?

7.—Que el Gobierno establezca en todas las escuelas como clase oficial la danza, tanto la danza regional y autóctona, como las técnicas de otras escuelas, para que más tarde puedan representarse ante el pueblo ballets educativos, y que al mismo tiempo sirvan para ayudar a fomentar el desarrollo cultural de nuestro país.

Que se establezcan también escuelas de danza con maestros capacitados y no meramente especuladores de la danza. Que en estas escuelas, los alumnos reciban clases de música, historia universal de la danza, modelos, línea y composición, actuación, anatomía específica para bailarines, idiomas, etc. Cuando esto se haya llevado a cabo, podrá decirse que México cuenta con uno de los medios más eficaces para difundir su cultura.

### 8.—¿Supone Ud. que la danza o el ballet actual reúnen los requisitos de una integración de ritmo, música y espacio?

8.—El ritmo del movimiento, la plasticidad del espacio y todo lo que puede imaginarse el hombre, lo crea a través de sí mismo uniendo la libre expresión de las emociones y dejando que el cuerpo libre de su propio peso, conquistado por el éxtasis se convierta en la base del ego buscando la expresión desinteresada y lo acerque a regiones desconocidas por el hombre, donde la imaginación y la fantasía creadora cautiva a la emoción que lo embriaga y sienta hallarse en mundos diferentes, ya sea convertido en espacio, aire, movimiento, etc., para disgregarse después en Armonía Universal y poder conocer los secretos propios de la devoción que el bailarín consagra a sí mismo.



## RESPUESTA DE GERONIMO BAQUEIRO FOSTER

### 1.—¿Existe actualmente en México el espíritu y la necesidad de la danza?

1.—Si; existe, ha existido y existirá. El mexicano, como el ruso y el español, siente la danza de un modo natural y orgánico.

Desde tiempo inmemorial las investigaciones, cada vez más adelantadas, lo van poniendo fuera de duda; las razas primitivas que vivían dispersas en la inmensa extensión de nuestro territorio practicaban la danza.

Cuando los conquistadores españoles llegaron, vieron a los indígenas danzar danzas de sacrificio, de sortilegio, de oración, guerreras, fúnebres, de iniciación, nupciales, etc. Entre ellas, las totémicas se encontraban en considerable número. Señalo esto, porque son, sin duda, las más antiguas.

¿Quién podría precisar los orígenes de las danzas del venado, de la serpiente, del pavo, del conejo y de otros muchos animales, dispersos en el vasto territorio que ocuparon los aztecas?

Por los testimonios de nuestro acontecer remoto en materia de danza, ella fué la inspiradora de la música en esta porción del mundo, más tarde conocida por América. Tenemos también en Africa el irrefutable testimonio de las pinturas de los vasos egipcios. En ellos se ve a las gentes en actitud danzante, acompañándose por el medio más primitivo del chasquido de las manos, usadas como instrumento de percusión; es decir, de ritmo únicamente. Esto les servía aquellos seres para distraerse en los montículos de tierra en los cuales se instalaban durante la crecida periódica del río Nilo, cuyas aguas tardaban varias semanas en volver al cauce normal.

Es hasta más tarde, tal vez después de largos siglos, cuando empiezan a aparecer los crótalos; primero de madera, luego de huesos y de marfil y al fin de bronce, maniformes al principio.

El espíritu y la necesidad de la danza ha existido siempre entre los hombres. Esta necesidad es determinada por una imperiosa ansiedad de vida que sustrae forzosamente a los miembros de la pereza. Pero el deseo de danzar no sólo obedece a causas físicas. Dice Curt Sachs que el primitivo danza porque está seguro de que ganará por su virtud poderes mágicos que lo llevarán a la victoria, a la salud y a la vida; porque está seguro de que es un lazo místico que une a la tribu cuyos integrantes juntan sus manos en danza coral y que el desenfrenado baile individual es exponente de la profunda devoción que el ejecutante consagra a sí mismo.

### 2.—¿Qué opina Ud. de la danza en México? ¿Cree que tienen ya interés, dentro de su desarrollo y evolución, los diversos movimientos habidos en los últimos tiempos?

2.—Entiendo que su pregunta se refiere ahora a la danza académica, cuya historia

comienza en Italia en el siglo XV, continúa en Francia, país al cual la lleva Catalina de Médicis en el siglo XVI y llega a Rusia al empezar el siglo XVIII.

Si es así, no acierto a comprender por qué me quiere usted circunscribir a "los movimientos habidos en los últimos tiempos".

La danza académica tiene muy larga historia en México, lo cual pocos saben debido a que aun no hay coreólogos entre nosotros; no coreógrafos en la estricta acepción de la palabra, que no debe confundirse con coreautor que es el compositor de ballets.

Mucho antes de los bailarines de los teatros de Cádiz y de Madrid que, fuera de sus horas de trabajo en el Coliseo de México se dedicaban a dar clases a los hijos de los pudientes simpatizadores de este arte, ya en la capital de la Nueva España se venía enseñando la danza académica, española; italiana y francesa.

Lo que ahora hay es un renacimiento, de inspiración rusa que, como usted sabe, es lo italiano y lo francés llevado a aquel país, de tradición danzante oriental muy remota, desde los tiempos de Pedro el Grande.

Todo lo que nuestras Academias están haciendo hoy, tiende al Ballet y si encuentra la protección del Estado, único que puede favorecer efectivamente su desarrollo, llevará en un futuro no fácil de determinar a una floración.

Si esto es así, México podrá ocupar en América el lugar que en los siglos XV, XVI y XVII ocuparon Italia y Francia y en el XVIII Rusia, tanto más que, como Rusia y España, disponemos de un elemento de inmensa vitalidad, siempre renovada, que es la danza indígena y sus consecuentes, la criolla y la mestiza.

### 3.—¿Qué relación existe entre los fenómenos sociales políticos e históricos y la danza?

3.—Hablar de esto sería muy largo. Rumi, el poeta y derviche persa, decía que "el que conoce el poder de la danza tiene su morada en Dios".

Los primitivos la usaban para expresar las emociones del alma. No era un pasatiempo sino una actividad vital, para agradecer, reclamar, implorar, exigir, ahuyentar las fuerzas de la naturaleza, curar, para unir a los muertos con sus descendientes; para asegurar el sustento, buscar suerte en la cacería y victoria en las batallas. . . .

Su papel en la vida religiosa, militar y civil se ve clarísimo cuando se estudia a fondo la vida de los Aztecas y los Mayas, de los Tarascos, los Tarahumaras, los Coras, los Huicholes. . . ., ya que de nosotros tratamos; esto es, de México.

### 4.—Como consecuencia, ¿cuál deberá ser el contenido social de la danza?

4.—No hay que ir muy lejos para contestarle. El mismo de la novela, del cuento, de la poesía, de la pintura, de la escultura auténticamente nacionales, si es que su pensamiento se refiere a la danza hecha ballet o sea una acción pantomímica en que intervenga también, preponderando fuertemente, la música.



La danza sola no pasa de gestos y actitudes intencionadas precisas, concretas, encaminadas a un fin limitado. El ballet es otra cosa más amplia, más extensa, más desarrollada en su asunto. Por eso en un ballet intervienen constantemente multitud de danzas académicas, populares, folklóricas.

**5.—¿Por qué medios piensa Ud. que pueda conseguirse una evolución y desarrollo pleno de una danza Mexicana con carácter universal?**

Sigo creyendo que su pregunta se refiere al Ballet y basado en mi creencia voy a contestarle.

El Estado, por medio de su Instituto Nacional de Bellas Artes, está ahora cometiendo un error que no sería exagerado decir que puede llegar a ser de consecuencias graves. Ha estado ayudando y estimulando por todos los medios la danza académica para favorecer la institución del Ballet, pero se ha olvidado del elemento verdaderamente vivificador que es la danza nacional, indígena, criolla y mestiza.

Primero que nada se debería fundar una Escuela Nacional de Danza Popular, a fin de encender en el corazón de los mexicanos de las grandes ciudades el sentimiento de lo auténticamente nuestro en materia de danza.

Conocer, no como espectadores sino como actores, nuestras danzas de Yucatán, Tabasco, Veracruz, Chiapas, Guerrero, Jalisco, Michoacán, etc., bailarlas sintiendo el encanto de sus ritmos y de sus intenciones, eso sería lo primero; si no se hace así estaremos perdidos.

Después iríamos a las academias, pero al salir de ellas, habiendo cumplido, obedientes, con sus preceptos, el academismo se enriquecería considerablemente al contacto con nuestra realidad viviente. ¿No es eso lo que le ha dado al ballet Ruso su enorme fuerza de originalidad y al mismo tiempo su universalidad?

**6.—¿Cree Ud. que hayan sido creados algunos ballets representativos de este tipo?**

6.—No. El hombre que había encontrado el camino murió prematuramente. Me refiero a Silvestre Revueltas. Este tenía genio para haber llegado a ser el Stravinsky mexicano. "La Coronela" es uno de nuestros grandes Ballets; pero somos tan indiferentes que estoy seguro que el mismo Instituto de Bellas Artes ignora hoy hasta en dónde se encuentra la partitura de este primer bróte prometedor del ballet mexicano. Pero también el Renacuajo Paseador es un precioso ballet de carácter, del mismo Revueltas.

De cuanto se ha hecho por los demás nada vale la pena todavía y ¿sabe usted por qué?

Porque carecemos de argumentistas y libretistas. Hay músicos, pero no literatos especializados, capaces de crear los asuntos presentándolos en la forma conveniente. Por esa misma razón han fracasado, en todos los tiempos los intentos de ópera hechos aquí. Cuando ha habido músicos, no encontraban libretistas y cuando por casualidad salió un libretista no había músicos.

Esa es nuestra desgracia.

**7.—¿Cuál sería el vehículo para llegar a popularizar la danza y el ballet?**

7.—La danza es un arte popular en México desde hace muchos siglos, no necesita popularizarse. Todos los mexicanos que viven naturalmente la vida la aman; pero, en particular los auténticos indígenas que se sirven de ella en todos los actos trascendentes de su vida. Entre los criollos y mestizos no se siguen al pie de la letra las cosas como entre estos; mas para la finalidad erótica, altamente social, es un agente efficacísimo.

La danza entre los indígenas puros, llena por completo la vida espiritual. Entre los mestizos y criollos, sólo en parte. En la gran ciudad es sólo espectáculo, recreo, distracción para el aburrimiento de la vida penosa y agobiante.

El ballet, así también; pero por ser espectáculo teatral nunca podrá estar al alcance de quienes aman y sienten la danza como actores.

Entre la Opera, las representaciones teatrales de comedia y drama, los conciertos y el ballet, yo creo que el ballet es aquí el preferido de todos, sin distinción de sexos ni de edades. Esto se debe a que la danza es para el mexicano esencia misma de su ser.

La protección del Estado es lo único que se necesita y eminentes maestros. Todo lo demás vendría solo y el pueblo estaría listo a cualquier hora y en cualquier lugar, si es que no se hace prohibitiva la entrada con precios exorbitantes.

**8.—¿Supone Ud. que la danza o el ballet actual reúnen los requisitos de una integración de ritmo, música y espacio?**

8.—La danza que se realiza en el espacio y en el tiempo, tiene como base el ritmo que es uno de los grandes fenómenos de la vida. Sergio Lifar que sabe bien de estas cosas, como singular danzante y coreautor, al hablar de la acción verdaderamente milagrosa que el ritmo produce sobre la naturaleza humana dice, que tiene dos caras. Una que mira a Apolo y la otra a Dionisos. Dice él que este último es el que nos interesa y añade: Si el ritmo sirve, por una parte, de medida y regulador para todas las fuerzas vitales; si es causa creadora de la armonía y del equilibrio del movimiento, y rectora del orden de las cosas, es lo que hace también que nuestros gestos y reacciones tengan una gran potencia, ya expresada en la aceleración, ya en los saltos, considerados como lo opuesto a la marcha natural.

Mas el ritmo, primer elemento constitutivo de la danza, como también de la música, no es todo en el ballet. La música, no recuerdo si esto lo dijo Noverre o el mismo Lifar, desempeñan en una obra de ballet precisamente el papel que corresponde al programa literario en un cuadro sinfónico.

También la pintura sin la cual no habría ballet.

No he captado el verdadero sentido de su pregunta en lo referente a espacio.

¡Ah, ya! Puesto que un ballet no podría serlo sin los movimientos plásticos, el ballet actual, no la danza a secas, sí reúne los requisitos para ser la integración que usted propone.





DIA DE DIFUNTOS



LA CORONELA



RENACUAJO

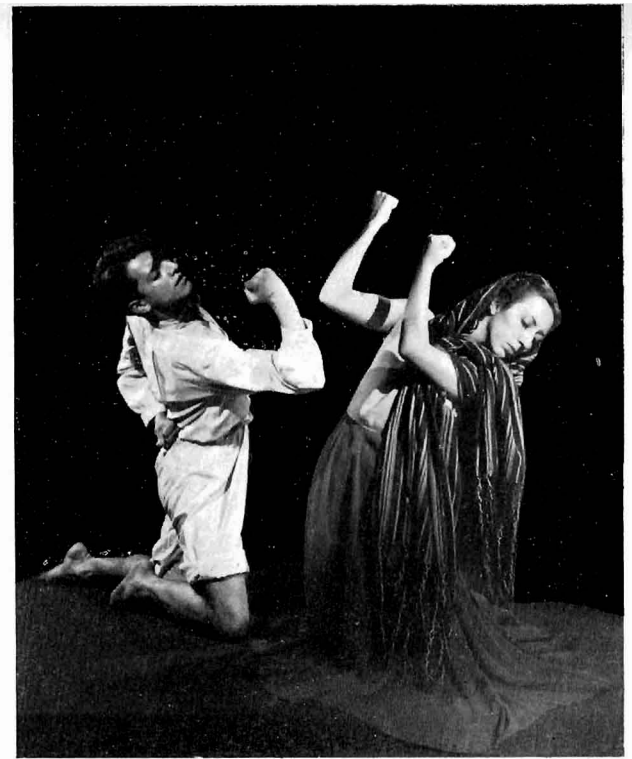

D E S H E R E D A D O S

E L Z A N A T E





PLASTICA Y MOVIMIENTO



# R E S P U E S T A   D E A N A   M E R I D A

## 1.—¿Existe actualmente en México el espíritu y la necesidad de la danza?

1.—No hay duda, en el México actual existe una vigorosa corriente espiritual que impulsa a los grupos sociales a realizar en las más variadas formas la danza, creando la necesidad de su perfeccionamiento constante.

Pero no sería correcta ni completa la respuesta, si no agregase que no sólo en el México actual existe ese espíritu colectivo en favor de la danza y la necesidad de ella: La danza como función mental colectiva y como expresión corporal de los hondos sentimientos artísticos de nuestro pueblo, ha existido en todo tiempo, lo mismo en la época precolonial que durante la colonial y el México independiente. Numerosos tratados nos hablan de las fiestas religiosas de los aztecas, toltecas, maya-quichés entre otros, donde la danza era factor primordial en los ritmos y en la liturgia.

Y todavía en la actualidad existen desparramados en el país numerosos grupos étnicos que practican hereditariamente extraordinarios bailes de sabor autóctono y de calidad técnica extraordinaria.

## 2.—¿Qué opina Ud. de la danza en México? ¿Cree que tienen ya interés, dentro de su desarrollo y evolución, los diversos movimientos habidos en los últimos tiempos?

Para hablar de la danza en México no me debo circunscribir a los aficionados y profesionales que la practicamos dentro del Instituto Nacional de Bellas Artes, sino a todos aquellos grupos etnológicos que he mencionado antes y que deben ser verdaderos inspiradores de la danza mexicana moderna.

Ahora bien, los grupos de danza moderna que existen en el Distrito Federal, dentro y fuera del Instituto Nacional de Bellas Artes, tienen un gran interés, pues están formando las bases, los cimientos, de una danza típicamente mexicana. Inspirados en las corrientes de la tradición histórica nacional y con una preparación sistemática respecto a la técnica moderna, harán verdaderos ballets modernos, de sabor autóctono, capaces de ser reconocidos como valiosos en el mundo del arte y de la cultura. No sería justa si no reconociese que en los últimos años es el Instituto Nacional de Bellas Artes, bajo la acertada Dirección del Maestro Carlos Chávez, quien ha fomentado el establecimiento de una Academia de Profesionales encargados de darle forma a la corriente artística antes mencionada.

## 3.—¿Qué relación existe entre los fenómenos sociales políticos e históricos y la danza?

3.—Existen relaciones de hermandad y de contenido. Sociológicamente hablando, la danza forma parte del fenómeno social arte y por lo mismo tiene íntima relación con todos los fenómenos sociales, ya sean estos políticos, religiosos, económicos e históricos. La hermandad a que me refiero parte de que la danza es una especie dentro del género arte y el género arte anda codo con codo con la política, con la economía y con la historia. Por lo que se refiere a la relación de contenido, la danza puede ser arte purista, es decir, sin contenido social propio, a no ser la de su constitución misma, o puede tener contenido económico si se simula una lucha por la existencia; contenido político si se simula una danza de lucha de clases, políticamente considerado bien contenido histórico si se trata de presentar una danza de otra época, respetando, en lo posible, la verdad del período de tiempo a que se refiera.

## 4.—Como consecuencia, ¿cuál deberá ser el contenido social de la danza?

4.—Aparentemente mi respuesta no va a satisfacer los propósitos de la encuesta pues parto del aforismo a tal pregunta, tal respuesta. En contenido social de la danza será el que tenga o no tenga. Se pueden crear danzas sin contenido social como expresión pura de la forma o, se puede usar de la forma bella para expresar toda clase de sentimientos o emociones verbi-gracia religiosos, políticos, económicos, mitológicos, deportivos, etc. etc. Con un criterio demagógico la danza debe tener un contenido social propio y expresar las ansias del proletariado o sus luchas para alcanzar el poder. En la Unión Soviética será una danza clasista. Si yo viviera en la Unión de Repúblicas Soviéticas Socialistas y hubiera sido educada dentro del régimen social imperante en aquel país, estaría en este momento haciendo coreografías con esa tendencia. Viviendo en un régimen como el mexicano, mis coreografías tienen o no contenido social.

## 5.—¿Por qué medios piensa Ud. que pueda conseguirse una evolución y desarrollo pleno de una danza Mexicana con carácter universal?

5.—Ya lo esbocé en las respuestas anteriores. Estudiando honda y exhaustivamente las danzas mexicanas y en general todas las tradiciones históricas del país para que una vez logrado su pleno conocimiento, con el auxilio de la técnica moderna más per-



fecta, agotante, se logre obtener una danza típicamente mexicana que se pueda reconocer con ese carácter en el consorcio de la danza universal.

**6.—¿Cree Ud. que hayan sido creados algunos ballets representativos de este tipo?**

Qué duda cabe. Para ello es suficiente mencionar los siguientes: "La Coronela", coreografía de Waldeen, decorado de Fernández Ledezma y música de Revueltas; El día de Difuntos con libreto de Celestino Gorostiza, música de Sandi, escenografía de Carlos Mérida y coreografía mía; "Los Pájaros y Las Doncellas", música de Mabarak, libreto de Mesa, escenografía de Soriano y coreografía mía; "El Renacuajo Paseador", coreografía de Ana Sokolov, música de Revueltas, decorado de Carlos Mérida; y "El Sanate", música de Blas Galindo, decorado de Grabiél Fernández Ledesma y coreografía de Guillermina Bravo.

**7.—¿Cuál sería el vehículo para llegar a popularizar la danza y el ballet?**

Desde luego no es posible realizar una obra de esos alcances, sin la protección del Estado. En todos los países del mundo es el Gobierno el que se encarga de proteger, subvencionar pensionar a los cuerpos de ballet para que realicen esa impor-

tante obra artística. Exceptuando a los Estados Unidos, creo que en ningún país del mundo la iniciativa privada pueda realizar con éxito la popularización de la danza moderna. En México, gracias al Instituto Nacional de Bellas Artes, dependiente de la Secretaría de Educación Pública, se ha comenzado, no sin dificultades, esa magna labor social y esperamos que con el tiempo se logre dar a conocer nacionalmente los valores artísticos de la danza y se popularicen los típicos ballets mexicanos.

**8.—¿Supone Ud. que la danza o el ballet actual reúnen los requisitos de una integración de ritmo, música y espacio?**

Para una persona dedicada a estas actividades, la pregunta es obvia: ¿cómo puede haber danza sin ritmo; cómo puede haber danza sin espacio; cómo puede haber danza, en fin sin música? Una bailarina que no entienda ni sienta la música, no puede ser bailarina; una bailarina que carezca de ritmo y que no pueda moverse fácilmente en el espacio con una precisión geométrica, aunque aparezca exagerado, no es tal bailarina. La danza es pintura, escultura, música, matemática y, dentro de ésta última materia, geometría pura.

## R E S P U E S T A   D E G U I L L E R M I N A   B R A V O

**1.—¿Existe actualmente en México el espíritu y la necesidad de la danza?**

Existe esa necesidad porque la danza, como manifestación de la cultura de México, es un elemento indispensable para coadyuvar a la integración nacional, al desarrollo y arraigo de la base espiritual, que constituye una de las peculiaridades de la nación mexicana; y porque la danza es un formidable vehículo para el desenvolvimiento estético y la educación del gusto del pueblo mexicano.

Hablo, claro está, de la auténtica Danza Mexicana, como manifestación artística plena, de alcance universal.

Visto así el Problema, la necesidad imperiosa de la danza en México se advierte más claramente a la vista del siguiente fenómeno: el interés de la generalidad del público se ha orientado hacia el Ballet Russe, porque no ha habido un movimiento serio que, a través de una difusión sistemática cubra la inquietud que existe hacia la danza. Es por esto también que el gusto se ha corrompido y los conciertos del Ballet Russe, con los mismos programas todos los años, se ven pletóricos, aún si el espectáculo no dice nada serio ni a la cabeza ni al corazón. El deber de los bailarines

modernos y de los críticos, es el de orientar el gusto del público y hacerle entender que en México está empezando una nueva etapa en la historia de la danza.

Añadiré una cosa: el pueblo mexicano será capaz de cubrir esta necesidad. Es un pueblo bailarín por tradición. Mediante la danza expresa sus anhelos, sus dolores, sus ideas. Posee el espíritu de danza que es cimiento seguro para desarrollar una corriente que cubra la necesidad de este arte.

**2.—¿Qué opina Ud. de la danza en México? ¿Cree que tienen ya interés, dentro de su desarrollo y evolución, los diversos movimientos habidos en los últimos tiempos?**

Parcialmente he contestado esta pregunta en la respuesta anterior.

Debo agregar que los movimientos de danza de la última época tienen una gran importancia pero han adolecido de un defecto fundamental: han sido movimientos esporádicos que han interesado sólo a los llamados intelectuales, a los artistas y a un muy limitado público de conciertos; pero no han logrado atraer la atención del público, no han podido llegar a ese gran público. ¡Ni siquiera al pequeño sector que asiste al Ballet Russe!



Mucho queda, no obstante, de ese movimiento. De allí su mérito y su gran importancia. Como resultado de ellos existe un núcleo sólido que puede y debe convertirse en el creador de una gran etapa artística que logre sacudir a las distintas capas del público mexicano.

**3.—¿Qué relación existe entre los fenómenos sociales políticos e históricos y la danza?**

Existe una relación directa. La danza es producto de los fenómenos históricos, políticos y sociales. A su vez la danza influye sobre la historia, la política y la sociedad. Del mismo modo, un artista es producto de su medio, sobre el cual, en reciprocidad, influye.

Es pues, lamentable hipocresía, hablar de arte político o "puro", o de danza haciendo abstracción de los factores tiempo y lugar, o de danza que no desempeñe un papel positivo— o negativo —respecto de la sociedad.

**4.—Como consecuencia, ¿cuál deberá ser el contenido social de la danza?**

Como consecuencia, a mi juicio —juicio de una artista del pueblo mexicano— el contenido social de la danza debe ser tan variado como variados son los aspectos de la propia vida mexicana; está determinado por los problemas, los conflictos y los esfuerzos de nuestro pueblo. Debe ser un contenido que exprese, en todas sus manifestaciones el legítimo anhelo de Progreso, de independencia nacional y de paz, así como lo más íntimo de la sensibilidad, la moral y la psicología del pueblo mexicano.

Danza con un contenido distinto es vehículo de corrupción, destructivo, que no cumple con la misión que está obligada hacia nuestro país.

**5.—¿Por qué medios piensa Ud. que pueda conseguirse una evolución y desarrollo pleno de una danza Mexicana con carácter universal?**

5.—Pienso que para responder hay que hacer un pequeño análisis. Los caminos seguidos hasta ahora, salvo excepciones que después citaré ampliamente— han sido equivocados. Se ha tratado, o bien de reproducir la danza indígena tal cual es, llevada simplemente al escenario por bailarines que ni la sienten ni la entienden, o bien de presentar tristes espectáculos híbridos en los que "lo mexicano" consiste en narrar alguna leyenda de las que por acá circulan a través de una técnica extraña por completo al espíritu del tema.

El camino correcto está en encontrar cómo incorporar el elemento mexicano a una forma que pueda difundirlo universalmente. Al decir "elemento", no me refiero a los pasos o evoluciones, sino a los impulsos que los producen. Lo importante es conocer

el origen social, religioso, moral, político o sentimental que lleva a nuestro pueblo a bailar, encontrando una nueva forma que, estrechamente ligada al contenido, lleva hasta la escena el genuino espíritu de México. Sólo de esta manera puede llegarse a la **creación** de una danza Mexicana con alcance universal.

**6.—¿Cree Ud. que hayan sido creados algunos ballets representativos de este tipo?**

Sí. Creo que la obra ejemplar lograda hasta hoy es el ballet "La Coronela", realizada en perfecta colaboración por Waldeen, Silvestre Revueltas, Grabiél Fernández Ledesma y Seki Sano. En este ballet, los cuatro artistas supieron encontrar ajuste perfecto entre el espíritu mexicano en todos sus aspectos de lucha, de sátira y de tragedia —inspirados en el ilustre Posada— y una técnica capaz de adaptarse a los dictados del contenido y de proyectarlo correctamente a los más exigentes públicos del mundo.

Creo también, que debo citar el ballet "El Zanate" presentado por mí en la temporada de la Academia de la Danza Mexicana en 1947. En una modestísima escala y pese a sus deficiencias —debidas, fundamentalmente, a mi inexperiencia como coreógrafa—, este ballet constituye un esfuerzo inicial para el desarrollo del ballet mexicano en los términos indicados, hecho por una coreógrafa mexicana.

**7.—¿Cuál sería el vehículo para llegar a popularizar la danza y el ballet?**

El vehículo principal para popularizar y difundir la danza a todas las capas sociales y a todas las regiones del país, es la consolidación de un ballet independiente, con sólidos principios artísticos y que, contando con la ayuda del Gobierno y de todas las organizaciones interesadas en la cultura del país se mantenga sin embargo, autónomo. El ballet Nacional, fundado en 1948, aspira a ser ese organismo. Pero es necesario entender que no basta con un vehículo para la difusión de algo tan complejo y que tanta dedicación requiere para su enseñanza como es la danza: con el nacimiento de un ballet concebido en estos términos, han de surgir también cursos de danza incluidos en los programas de estudio de todas las escuelas, cursos de danza en los sindicatos, etc., dando un impulso general en este camino a lo que debe ser la danza mexicana contemporánea.

**8.—¿Supone Ud. que la danza o el ballet actual reúnen los requisitos de una integración de ritmo, música y espacio?**

Si hablamos de la danza que estamos tratando de crear, sí. Y aún más: reúne el elemento **ideal**, el elemento **emoción**. En una palabra: el contenido indispensable para hacer un **arte** de los sonidos, del ritmo y del espacio.



## RESPUESTA DE BLAS GALINDO



# L A D A N Z A

Como cualquier otra de las manifestaciones artísticas, es una necesidad de expresión. Desde los pueblos más primitivos hasta los más cultos la han practicado.

En México, existen elementos bien preparados que son el producto de largos años de trabajo de distintos grupos, todos con la misma tendencia y el mismo deseo de superarse. Por todos los programas que han desarrollado siempre llenos de interés, han conquistado un lugar dentro del movimiento artístico de nuestro país. Podemos mencionar entre estos grupos la Academia de la Danza Mexicana, dependiente del Instituto Nacional de Bellas Artes, el Ballet de Waldeen que hoy se está reorganizando con el nombre de Ballet Nacional, el Ballet de la ciudad de México, el Ballet de Bellas Artes que organizó Sokolov.

El mejor medio que existe para conseguir una evolución y desarrollo pleno de una danza mexicana con carácter universal, es estimulando a los grupos nacionales; este estímulo puede ser moral y económico. Por otra parte, es necesario que todos los grupos de danza se interesen por hacer un estudio profundo de nuestras danzas populares, ya que esa será la fuente en la cual se debe nutrir la danza mexicana, elevándola a un carácter universal.

El Ballet, como la Opera, es un espectáculo que reúne varios aspectos del arte, los cuales son: el literario, musical, coreográfico, escenográfico y de iluminación. Todos estos elementos deben tener una misma visión y un mismo concepto de la obra para que ésta adquiera forma.

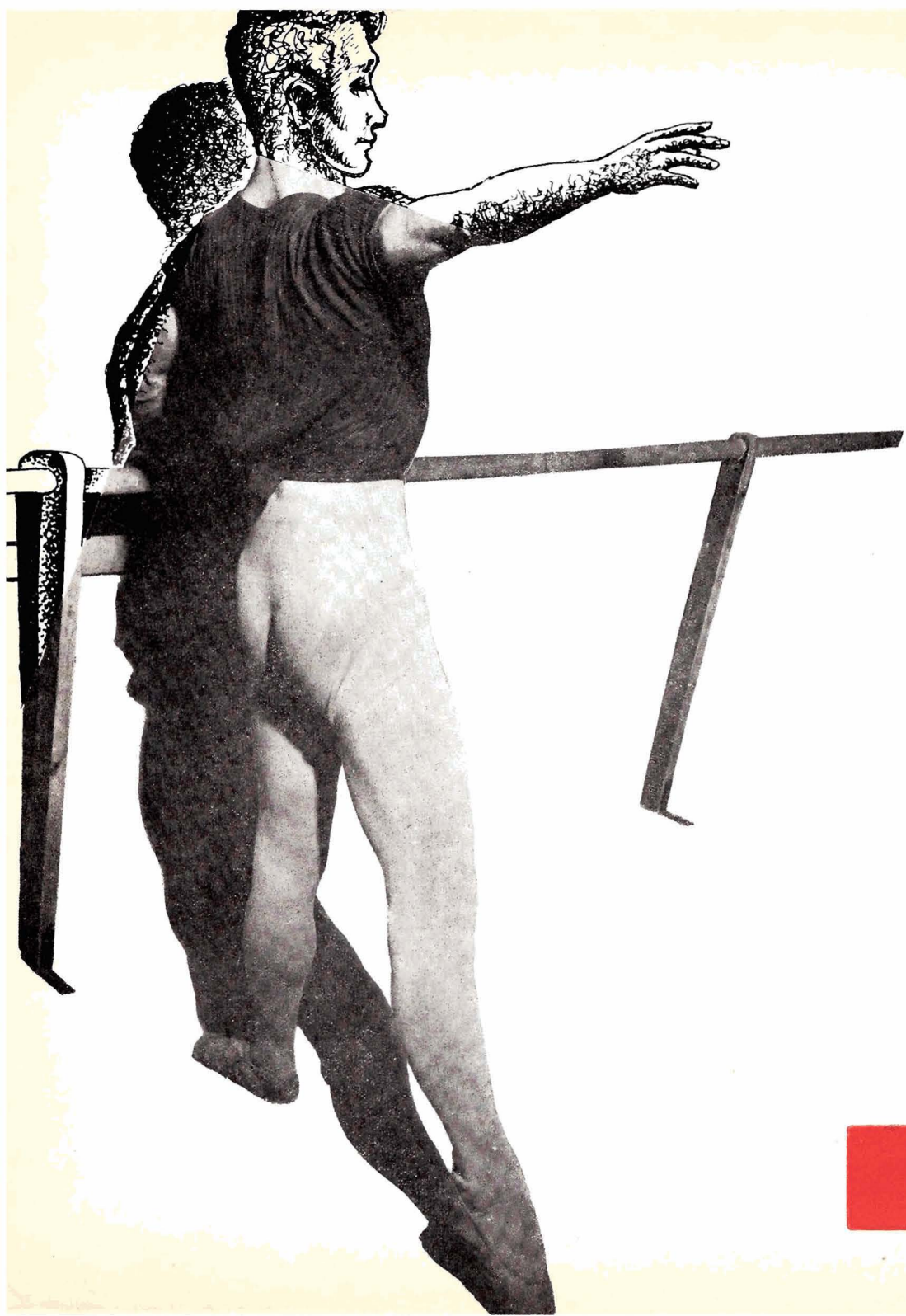





F. J. ITUARTE JAUREGUI

UN JARDIN EN LA AVENIDA MADEREROS  
A R Q . L U I S B A R R A G A N

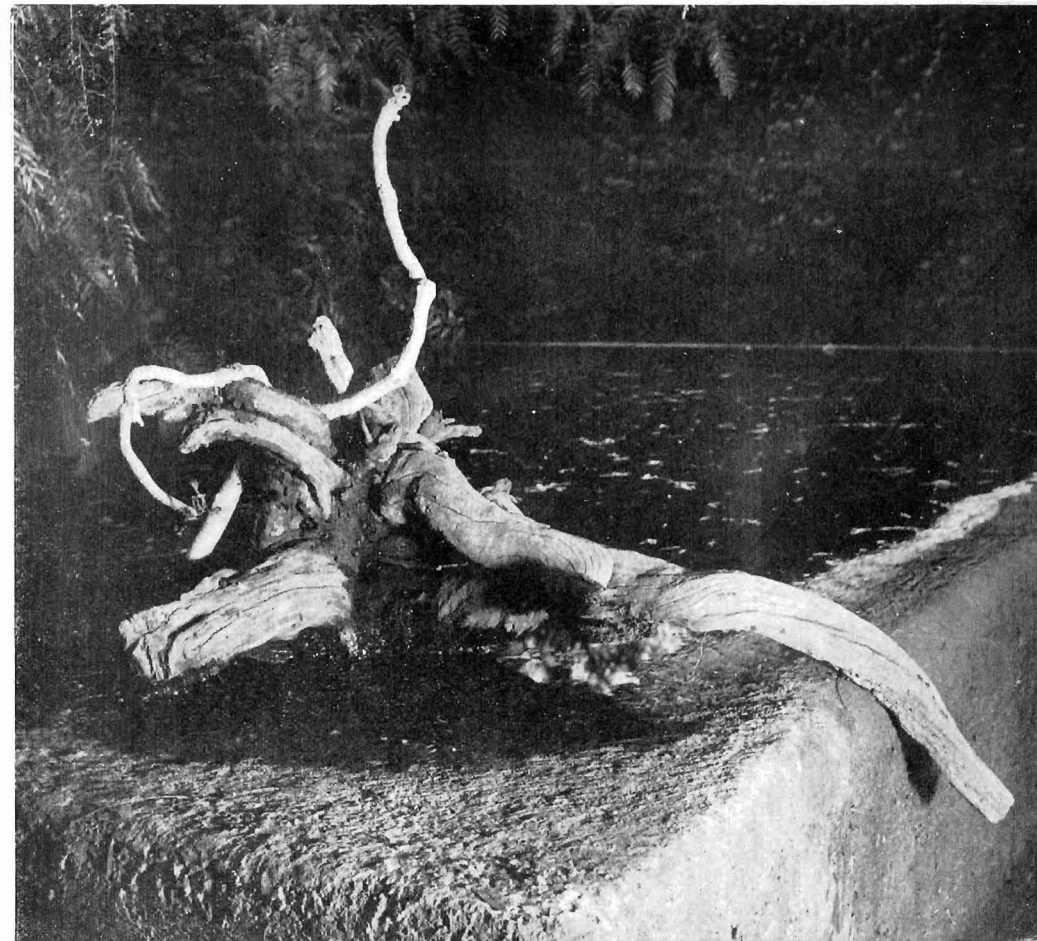





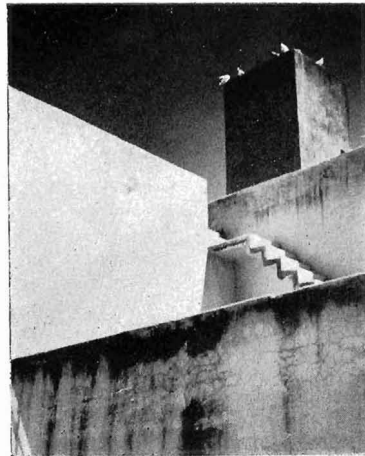
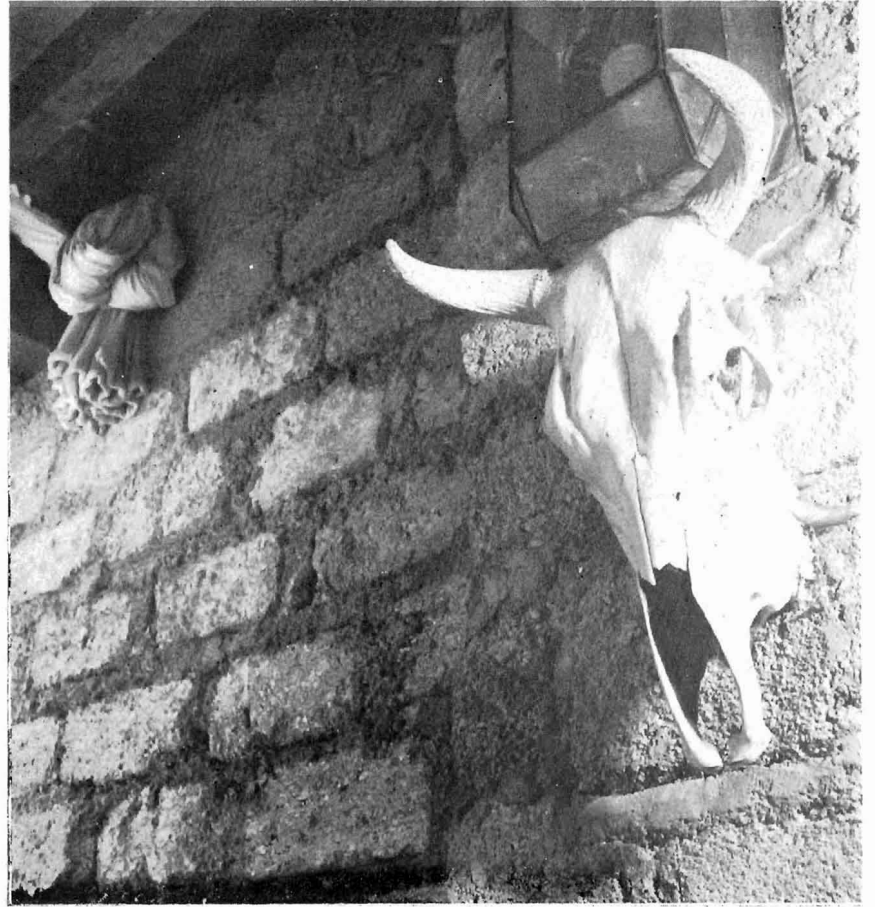

ARQ. LUIS BARRAGAN

















UN SOLIDO PRESTIGIO PARA  
UNA SOLIDA CONSTRUCCION

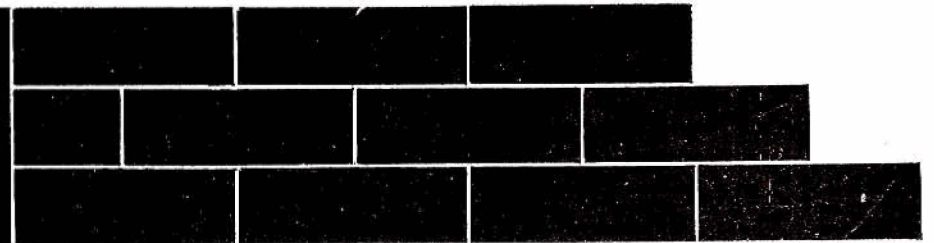





## BUENA MUSICA EN MEXICO

DENTRO DE SU NORMA DE OFRECER A LOS AMIGOS DE LA BUENA MUSICA LAS TRANSMISIONES DE MAS ALTA CALIDAD ARTISTICA ANUNCIA A LOS LECTORES DE "ESPACIOS", QUE EL MARTES 24 DE MAYO INICIO LAS TRANSMISIONES DESDE EL PALACIO DE LAS BELLAS ARTES, DE LAS FUNCIONES DE OPERA NAL. A. C., EN LAS QUE INTERVIENEN INTERPRETES DE FAMA INTERNACIONALMENTE RECONOCIDA.

DURANTE EL PRESENTE MES DE JUNIO, ESTAS TRANSMISIONES CONTINUARAN DESARROLLANDOSE LOS MARTES A PARTIR DE LAS 20.30 HORAS.

WELLA



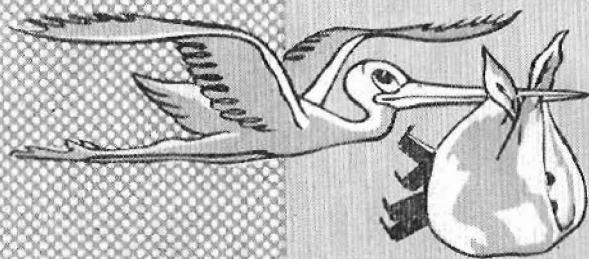

JUEGUE A LOS  
**CUATES**

**2 PREMIOS MAYORES DE**  
**\$ 100.0000.00**  
**3 REINTEGROS**

*DOS OPORTUNIDADES PARA GANAR UN PREMIO MAYOR*

*\$ 20.00 EL ENTERO*

*\$ 1.00 EL VIGESIMO*

**LOTERIA NACIONAL**  
PARA LA ASISTENCIA PUBLICA



VENTANAS ROBLES GIL, S. A.

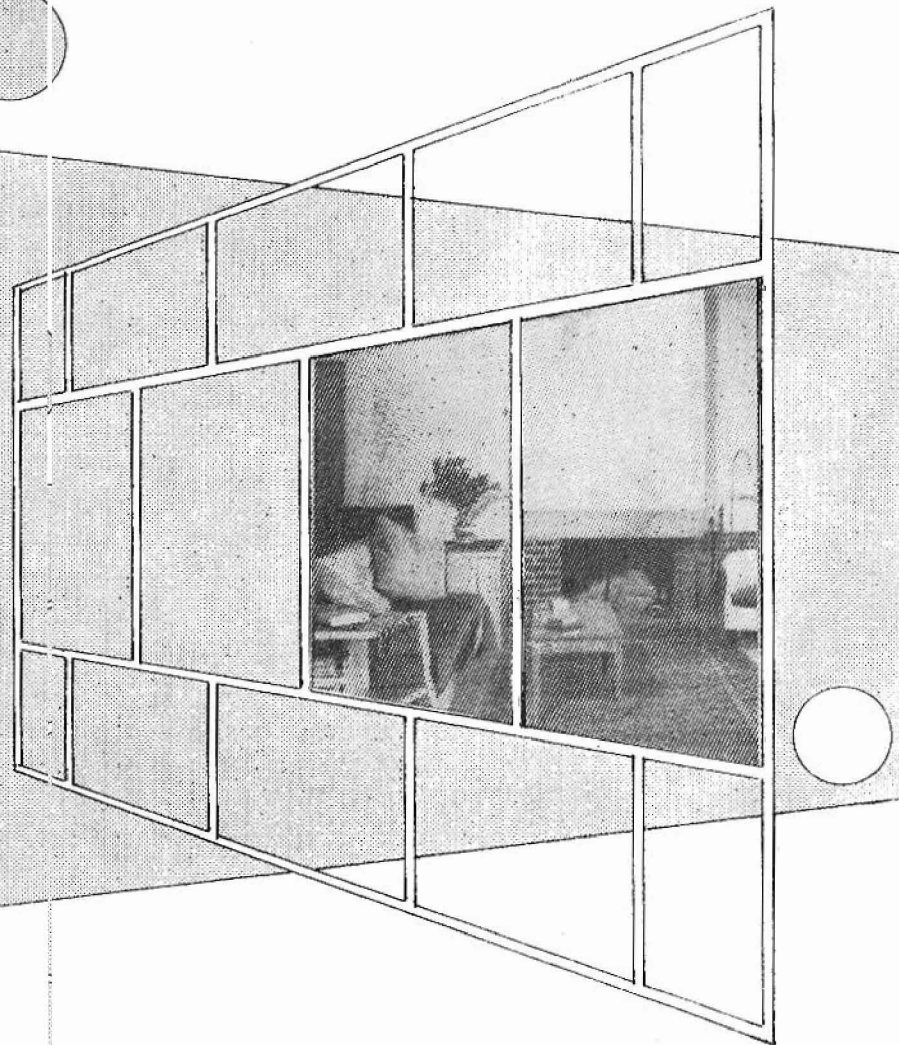

M O S A I C O S Y G R A N I T O S, S. A.  
ELEMENTOS PREFABRICADOS PARA LA CONSTRUCCION JUAN ROBLES GIL

EL NUEVO EDIFICIO DE LA ASEGURADORA MEXICANA, S. A. CONTARA CON UNA EXCELENTE INSTALACION DE ELEVADORES FORMADA POR 3 UNIDADES MONTGOMERY DE ALTA VELOCIDAD CON EQUIPO ELECTRICO DE TRACCION SIN ENGRANES "GENERAL ELECTRIC".

VELOCIDAD NORMAL 3.50 METROS POR SEGUNDO. - CAPACIDAD 17 PERSONAS. - RECORRIDO UTIL 61.00 METROS. NUMERO DE PISOS 19. - OPERACION AUTOMATICA "SIGNAL"

# HERRERIA TURSA, S. DE R. L.

I. Bartolache 1716, Casi esquina con Félix Cuevas, Colonia del Valle. Tel. 23-71-62

VENTANAS DE FIERRO, PUERTAS  
TUBULARES DE LAMINA DE ACERO  
INOXIDABLE, COBRE O LATON

HERRERIA ARTISTICA ARQUITECTONICA  
CON ACABADO PERFECTO

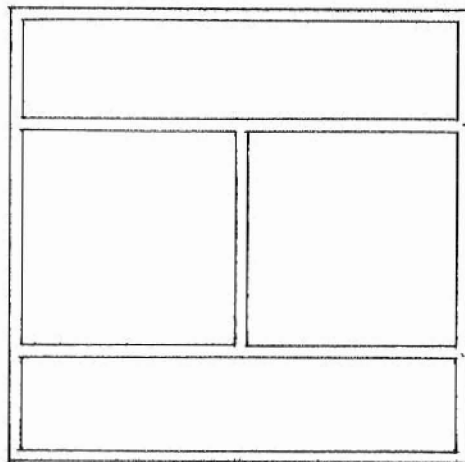

EDIFICIO ASEGURADORA MEXICANA, S. A.

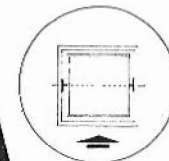
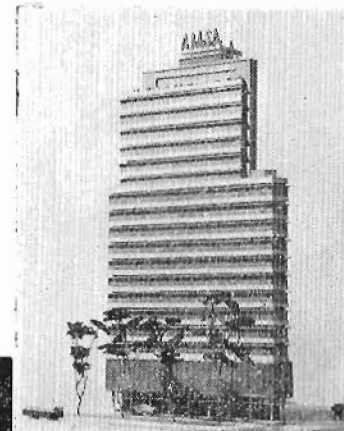

**ELEVADORES DE MEXICO, S. A.**

representantes de MONTGOMERY ELEVATOR Co.

Calle de Dolores Núm. 17

México, D. F.

Tel. 12-07-94

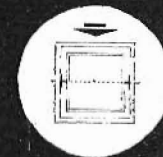



.....otra creación de DOMUS

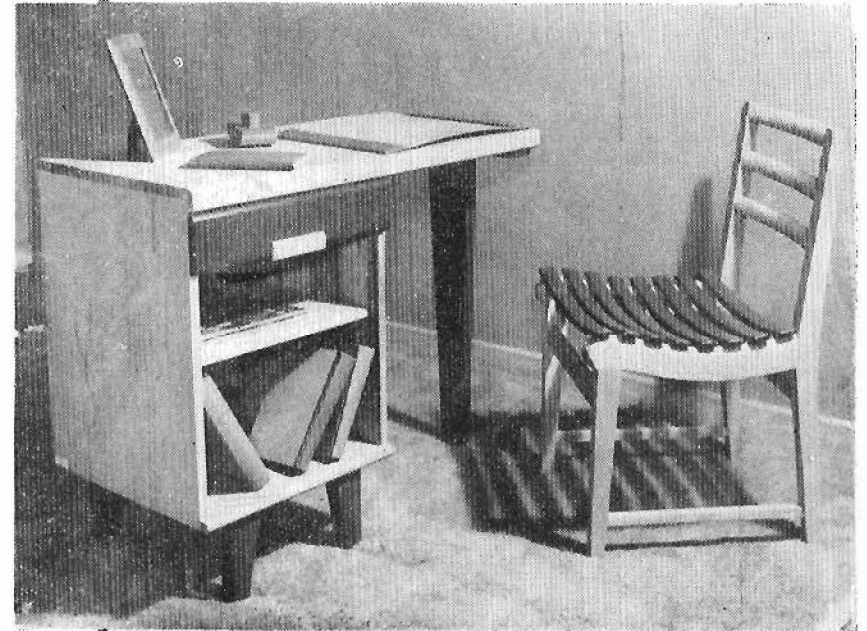

**DOMUS** S. A.  
CREADORES DE MUEBLES DISTINGUIDOS  
Hamburgo 40 México, D. F.



# CARLONET

IMPERMEABILIZANTES DE MEXICO

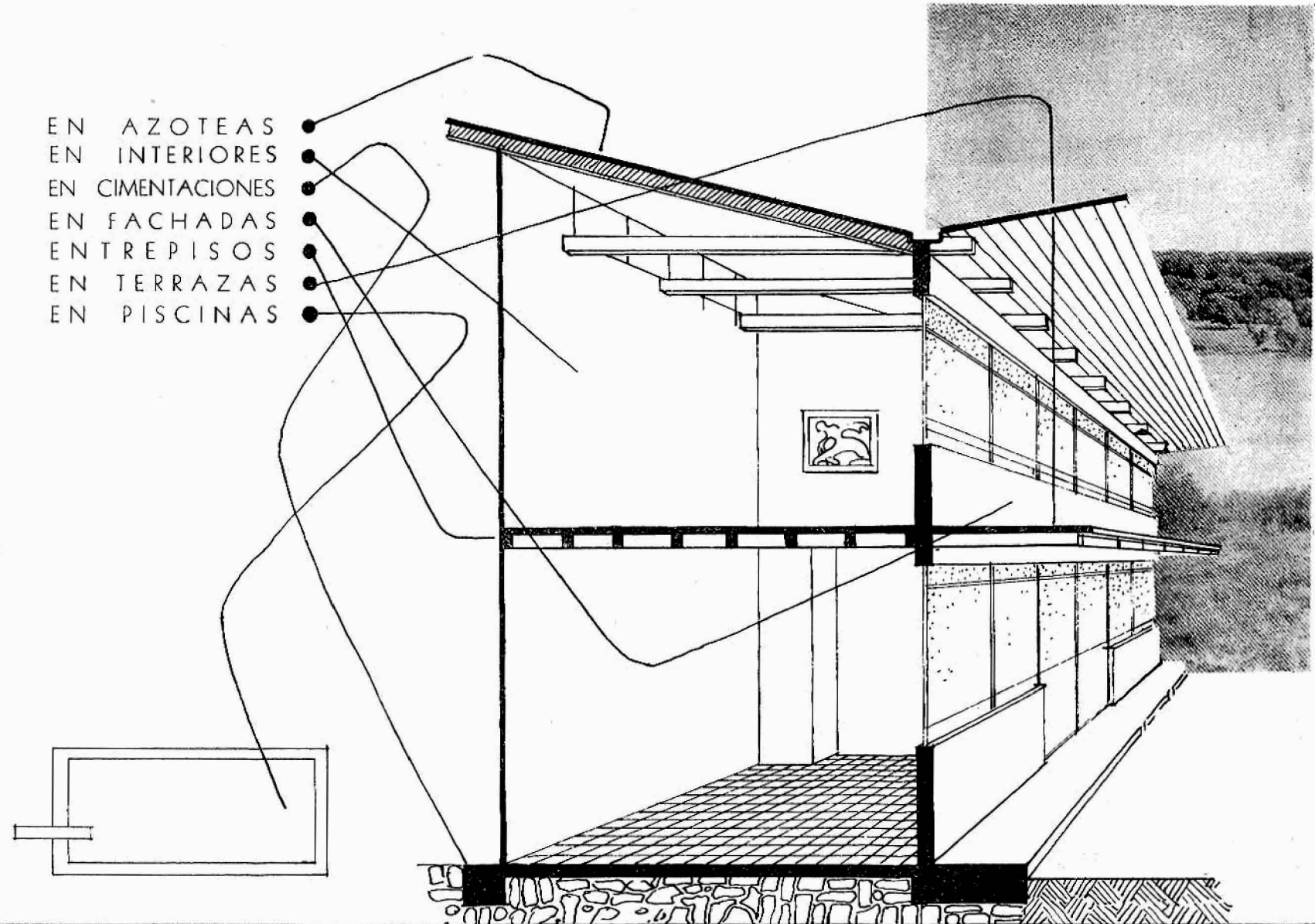

DISTRITO FEDERAL ARTICULOS PARA LA CONSTRUCCION, S. A.	Calle de Coahuila 223 primer piso	28-84-94	28-84-39
ESTADO DE VERACRUZ SR. FRANCISCO RENDON GOMEZ	Calle Juárez No. 28	Tel. 26-55	Jalapa, Ver.
ESTADO DE PUEBLA SR. RAFAEL ACOSTA G.	4 Oriente 206 10		PUEBLA PUE.
ESTADO DE CHIHUAHUA SR. PEDRO ACOSTA G.	Esquina Albino Mireles y Guillermo Prieto Fraccionamiento Zarco - Chihuahua, Chih.		



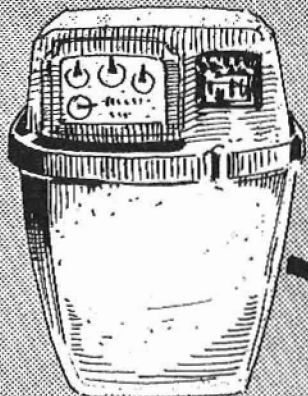

# GARZA GAS

OFRECE LA INSTALACION PERFECTA  
PARA SU CASA DE APARTAMENTOS

ESTE MEDIDOR GARANTIZA A CADA UNO DE LOS  
INQUILINOS LA MEDICION EXACTA DE SU GAS.

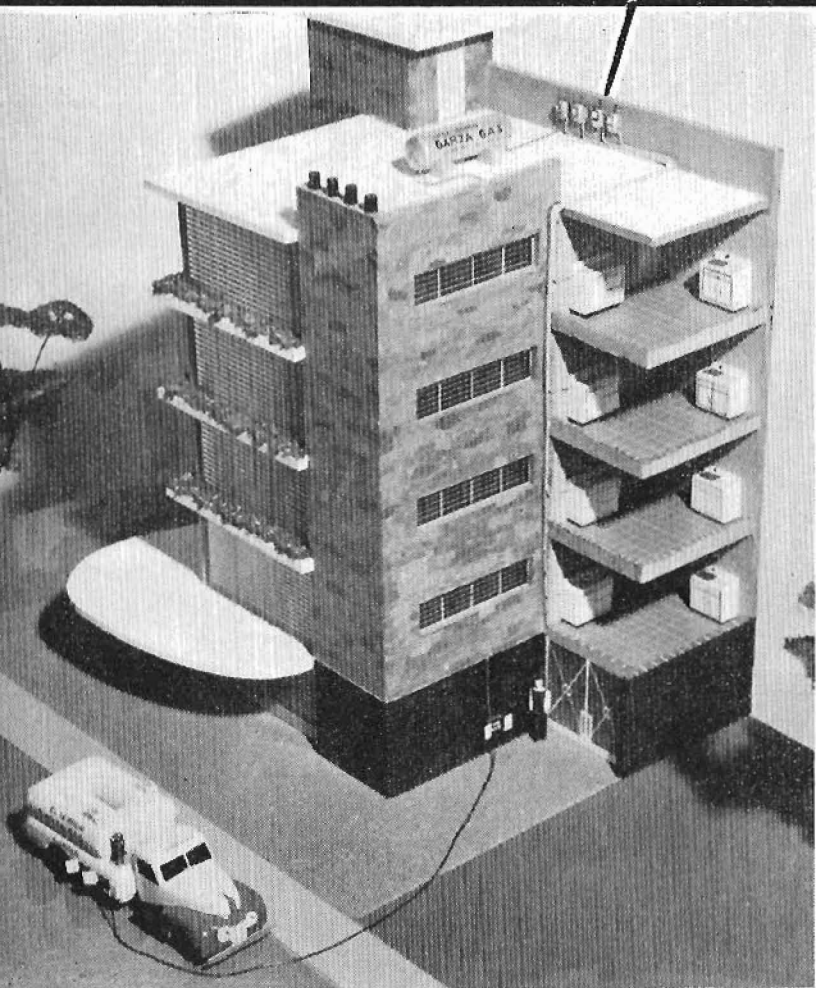

DE GAS EN SUS EDIFICIOS

SR. ARQUITECTO SIMPLIFIQUE Y MODERNICE LAS INSTALACIONES

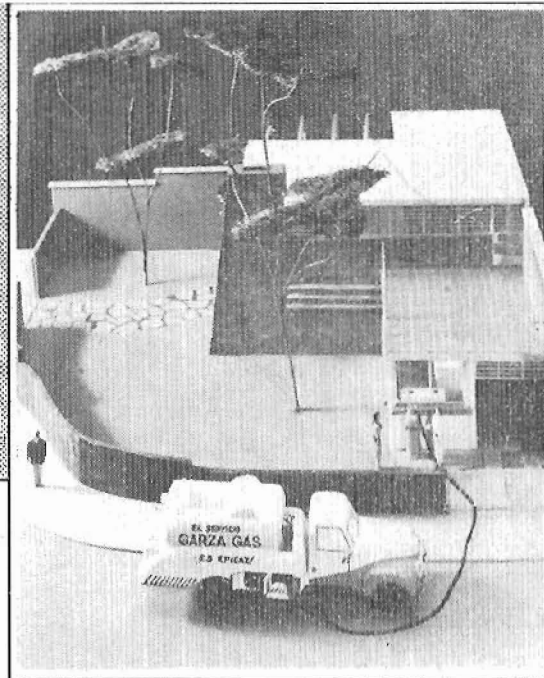

## INSTALACION IDEAL PARA SU RESIDENCIA

### COMODIDAD:

Nunca tendrá usted que llamarnos por teléfono. Nosotros iremos a su casa periódicamente para llenarle su tanque, ASEGURANDOLE QUE NUNCA LE FALTARA GAS.

### ECONOMIA:

El llenado de su tanque se hace en presencia de usted, y como nuestros aparatos de medición son los más exactos que existen, usted tiene la garantía de no pagar más que exactamente el gas que consume. CON NOSOTROS NO DESPERDICIARA UN SOLO CENTAVO.

### SEGURIDAD:

LAS INSTALACIONES DE NUESTROS EQUIPOS NO TIENEN FUGAS, ya que no se vuelven a mover después de haber sido conectados, por lo que nunca tendrá usted pérdidas de gas o peligro de incendio por haber quedado "floja" alguna conexión.

La eliminación de cilindros individuales ahorra espacio y evita las instalaciones posteriores que dañan al edificio exterior e interiormente.

Tome Ud. en cuenta nuestros servicios y centralice todas sus instalaciones.

De ida a la instalación fija y a su control no habrá fugas ni daños al edificio por maniobras de cilindros.

RESIDENCIAS  
APARTAMENTOS  
HOSPITALES  
RESTAURANTS  
INDUSTRIAS  
LABORATORIOS



# FUNDICION ARTISTICA, S. A.

GERENTE: EDUARDO PORTILLA LASCURAIN

BALCONERIA PUERTAS BARANDALES

FUNDADA EN 1923

BAHIA DE CHACHALACAS 7 35 - 53 - 53 16 - 25 - 34

APARTADO POSTAL 848

## PRINCIPALES OBRAS ARTISTICAS Y ARRUITECTONICAS EJECUTADAS POR ESTA FUNDICION

PALACIO NACIONAL  
SUPREMA CORTE  
LA LATINO AMERICANA  
SRIA. DE RECURSOS HIDRAULICOS  
NACIONAL FINANCIERA  
BANCO DE COMERCIO, S. A.  
PALACIO DE BELLAS ARTES  
MONUMENTO A LA REVOLUCION  
CATEDRAL DE GUADALAJARA

SECRETARIA DE RELACIONES  
TESORERIA DE LA FEDERACION  
EDIFICIO GUARDIOLA  
BANCO DE MEXICO  
CINE TESESA  
CINE OPERA  
MONUMENTO GRAL. ANAYA  
LA DIANA  
YEGUA Y POTRILLO



# Mosaicos y Azulejos Lamas

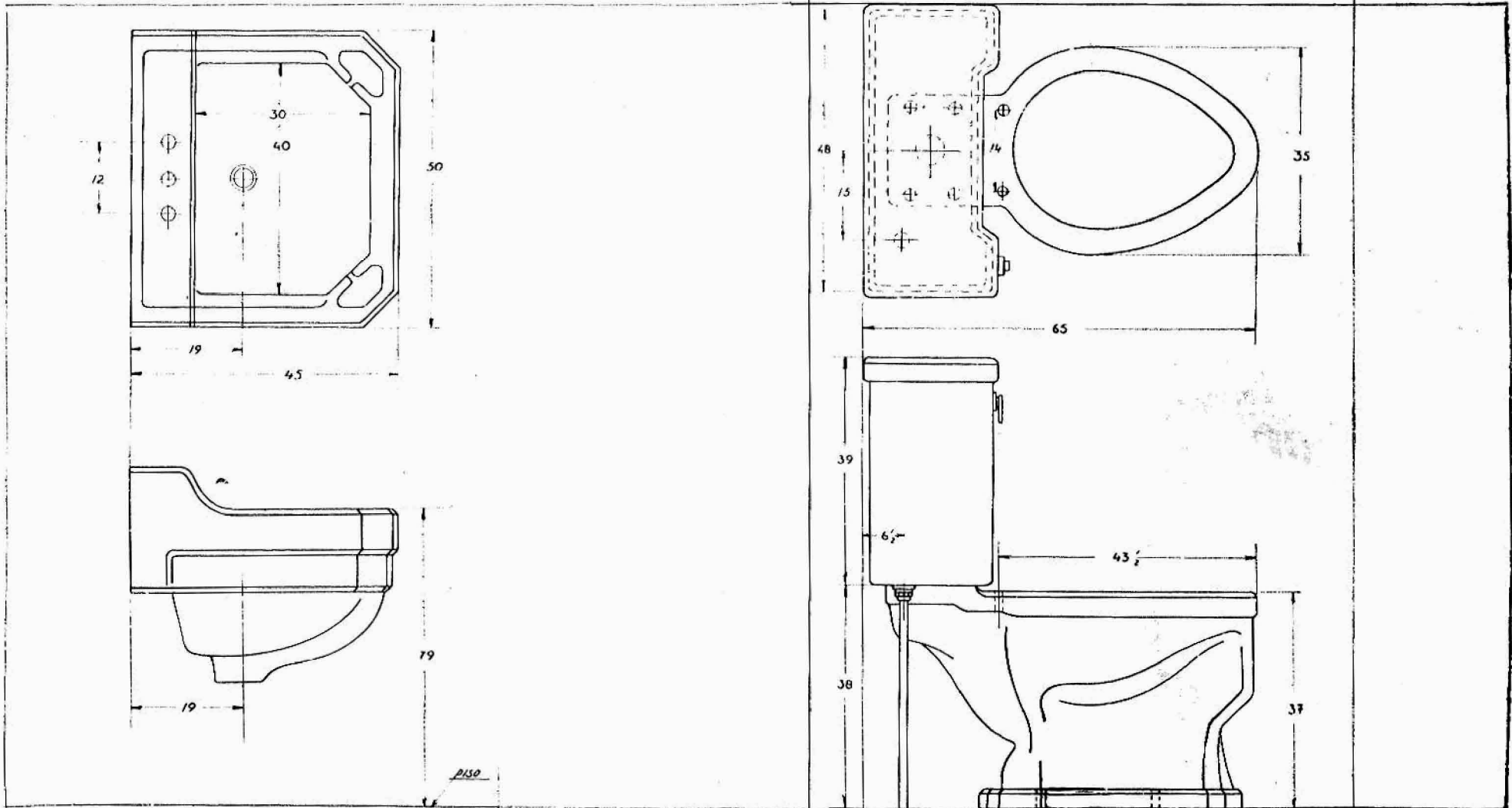

Lucas Alamán No. 136 (Esq. con 5 de Febrero)  
 12-78-82 México, D. F. 36-20-71

Distribuidores de Sanitarios  **EL AGUILA**



**CLARDECOR, S.A.**  
REFORMA 226 35 91 92

- DECORACION DE INTERIORES ●
- EXPOSICION PERMANENTE ●
- DE PINTURAS MODERNAS ●
- MUEBLES ANTIGUOS ●

# ● talleres

# ● E y E

PRECOLADOS DE CONCRETO  
GRANITO Y PIEDRA ARTIFICIAL

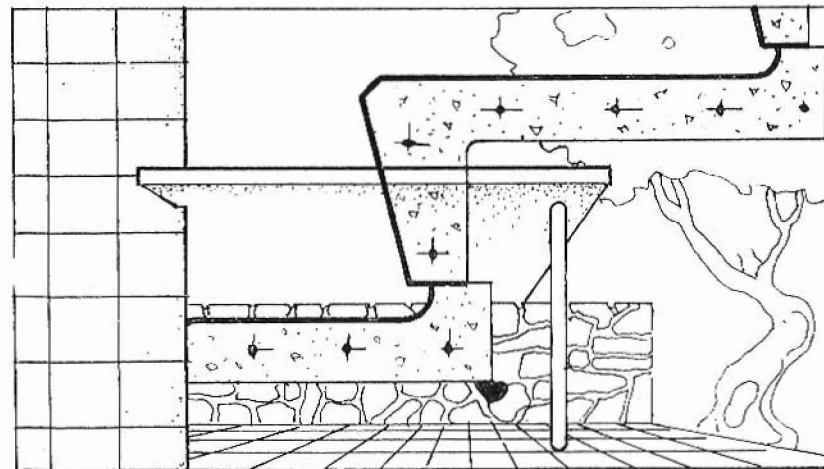

**UN TALLER EN CADA OBRA**

CEDRO 500 Y M. LAURENT 221

32-14-64

**DES PACHO**  
Yucatán 38 14-67-96



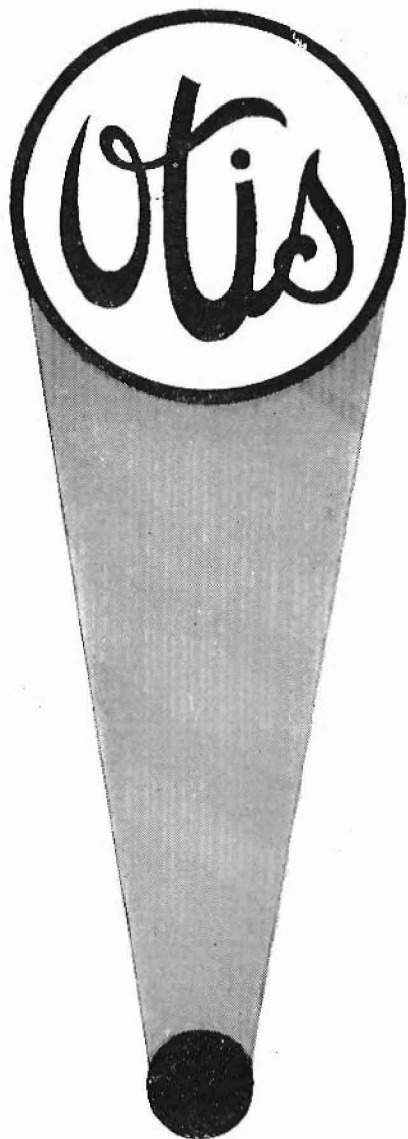

**HUBARD & BOURLON SUCS.**  
GERENTES EN LA REPUBLICA MEXICANA  
**OTIS ELEVATOR COMPANY**  
IGNACIO RAMIREZ 11 MEXICO  
36-48-50 12-18-86



MICROCOPIAS  
FOTOMURALES  
AMPLIFICACIONES

C O P I A S  
HELIOGRAFICAS  
Y FOTOSTATICAS

CASA MA'TRIZ  
URUGUAY 19  
12-93-92 35-24-74

SUCURSAL  
LERMA 223  
28-87-01

**ARTICULOS DE INGENIERIA Y DIBUJO**

HECHOS EN MEXICO POR J. PEREZ SILICEO HNOS.

UN SERVICIO COMPLETO DE VIAJES  
SIN CARGO ALGUNO PARA EL CLIENTE



VIAJARA  
TRANQUILO  
Y  
CONTENTO

SI VIAJA UD. CON

Wagons-Lits-Cook



ORGANIZACION MUNDIAL DE VIAJES

AV. JUAREZ NUM. 88

MEXICO D. F.

# USTED GASTA

24% EN CASA

12% EN ROPA



37% EN COMIDA

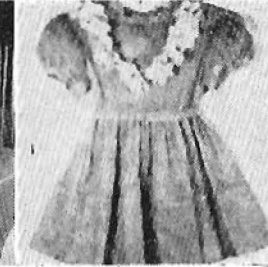

6% EN CUIDADOS



Si sus ingresos se suspenden a causa de una enfermedad, de un desempleo, o cualquier otra emergencia ¿tendría usted dinero disponible ahorrado para hacer frente a estas necesidades?

Protéjase Ud. mismo acumulando en una cuenta de ahorro una cantidad igual a los ingresos de un año.

**AHORRE UNA PEQUEÑA CANTIDAD  
CADA DIA DE PAGO**

**BANCO DEL PATRIMONIO FAMILIAR, S. A.**

Institución de ahorro y préstamo para la Vivienda familiar y depósito de Ahorro

AV. MORELOS 37

MEXICO, D. F.

PUBLICACION AUTORIZADA EN OFICIO NUM. 601-II-7961



# BANCO CONTINENTAL, S. A.

INSTITUCION DE DEPOSITO Y FIDEICOMISO  
EDIFICIO GUARDIOLA AV. MADERO NUM. 2 MEXICO, D. F.

**CAPITAL PAGADO \$ 5.000.000.00**

OPERACIONES BANCARIAS EN  
EL PAIS Y EN EL EXTRANJERO

PUBLICACION AUTORIZADA POR LA CO-  
MISION NACIONAL BANCARIA EN OFICIO  
MUM. 701-4 (C-21)"49" 1-DEL 25 DE MARZO  
DE 1949

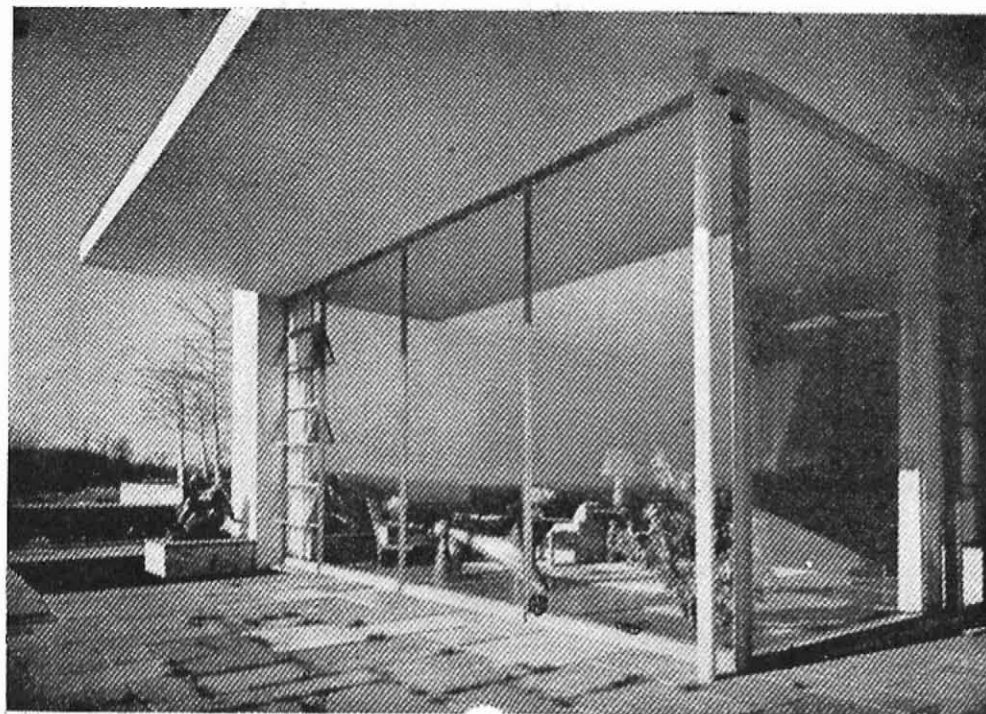

## PERMANENT PIGMENTS

LOS COLORES DE LOS GRANDES  
MAESTROS Y LOS SUYOS CUANDO  
LOS PRUEBE

Todo lo que el Artista necesita



LOS MARCOS MAS ARTIS-  
TICOS DE MEXICO

CASA DEL ARTE

INDEPENDENCIA 101-C

TEL. 18-36-20

REPRESENTANTES EXCLUSIVOS DE LOS COLORES "PERMANENT PIGMENTS"

# LA RESGOITI HNOS.

S. DE R. L.

TABIQUES DE CRISTAL  
VIDRIOS DE TODAS CLASES  
18-49-10 Guatemala 22 35-75-58

**CEMENTO  
TOLTECA**  
RESISTENCIA  
RAPIDA (SUPER)



**CEMENTO  
TOLTECA**  
PORTLAND  
(NORMAL)



**MORTERO  
TOLTECA**  
PARA JUNTAS  
V APLANADOS



# Materiales de Decoración S.A.

PALMA 10

OFRECE A INGENIEROS, ARQUITECTOS, DECORADORES Y EBANISTAS.  
TODA CLASE DE MATERIALES PARA DECORACIÓN Y MOBILIARIO DE IMPORTACIÓN DIRECTA Y A LOS MEJORES PRECIOS DE MEXICO:

CORTINAS  
COLOCADAS

REVESTIMIENTOS  
DE MUROS Y  
PLAFONES:

FLEXWOOD.  
FLEXGLASS.  
FORMICA.  
DELARON.  
TURNALL.  
TYLAC.  
PAPEL-MADERA.  
PAPEL-MARMOL.  
PAPEL-SEDA.  
MASONITE.  
HARBORITE.  
CARRARA-GLASS  
PINTURA FIELTRO.  
HOMASOTE.  
ACOUSTIPOULP.  
INSULATING BOARD.  
CANEC.  
METAL DESPLEGADO.

REVESTIMIENTOS  
DE PISOS:  
LOSETA ASFALTICA.  
LINOLEUM.  
TAPETES DE LANA  
Y DE ALGODON.

ILUMINACIÓN  
ESPECIAL:

TABIQUES PLASTICOS.  
(LUMITILE)  
UNIDADES HOLOPHANE.  
CANDILES Y ARBOTANTES  
ESPECIALES.

ACCESORIOS PARA  
DECORACION Y  
MUEBLES:

MOLDURAS METALICAS PARA  
APARADORES Y DECO-  
RACION.  
JALADERAS DE BRONCE, ALU-  
MINIO Y PLASTICAS DE TO-  
DOS LOS ESTILOS.  
BOCALLAVES.  
CHAPETONES Y ADLIQUES ME-  
TALICOS Y PLASTICOS.  
CARRETIILLAS Y CHAPAS PARA  
PUERTAS CORREDERAS DE  
VIDRIO Y MADERA.  
HERRAJES PARA VITRINAS.  
BISAGRAS INVISIBLES DE  
PIANO Y RETRANCA.  
CREMALLERAS Y MENSULAS.  
MULE-ESPONJA, CLAVOS, PA-  
SAMANERIA Y RESORTES ES-  
PECIALES DE TAPICERIA.  
LETRAS, BOTULOS METALICOS  
Y PLASTICOS

LIBROS Y REVISTAS  
DE ARQUITECTURA,  
DECORACION Y



Y LES INVITA A VISITAR LA  
NUEVA EXHIBICION EN SU LO-  
CAL REFORMADO DE PALMA 10  
TELÉFONOS: 35-00-83,, 13-45-27

COMPRANDO  
MUEBLES  
ALHAJAS  
RELOJES  
RADIOS

ARTICULOS PARA REGALOS...  
MAQUINAS DE ESCRIBIR...  
COLLARES, ANILLOS, ARETES  
ANTIGÜEDADES, TAPETES, CANDILES  
INSTRUMENTOS MUSICALES

LA INSTITUCION DONDE SU DINERO VALE MAS

NACIONAL MONTE  
DE PIEDAD

TODO EN ABONOS CON  
DIEZ MESES PARA PAGAR





marmolería  
p á d á q á

**E. ASTIGARRAGA**

**AGENCIA CONCESIONARIA  
L U I S M O Y A 7 5 - B**

**Toda clase de trabajos en piedra  
y mármol para la construcción**

**CALZADA SAN BARTOLO NAUCALPAN 196  
FRENTE AL PANTEON ESPAÑOL, TACUBA, D. F.  
ERIC. 17 - 30 - 53 MEX. 38 - 09 - 57**







● PRIMAVERA DE 49

EJEMPLAR: DIEZ PESOS